

# manual

---

## TWS earphones

Item: 24224

EN

NO

SV

www.linocell.com  
Box 50435, Malmö,  
Sweden  
2025-08-05



Linocell®

# Overview

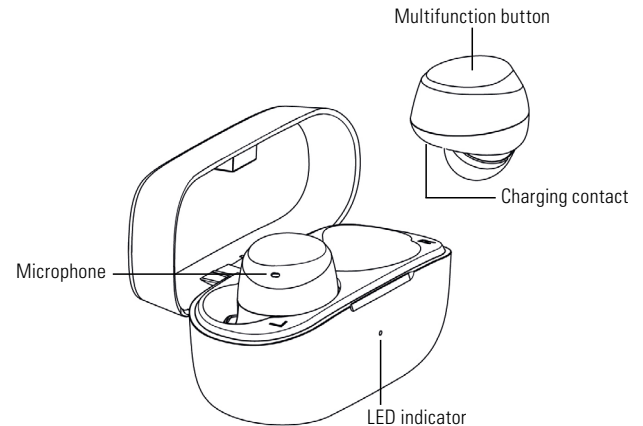

## Specifications

Bluetooth version:	5.1 (10 m)
Listening frequency:	20 Hz-20 kHz
Battery time:	7 hrs + 14 hrs
Charging time, earbuds:	About 2 hrs
Charge time, case:	About 2 hrs
Charging:	5 V, 0.5 A, USB-C port (adapter sold separately)
Water resistant:	IPX4
Wireless frequency:	2402-2480 MHz
Transmission power:	20 mW (max)

## Included

Earphones, charging case, USB-C cable, 3x ear tips.

# Use

Charge the case and earphones fully before first use.

## Power on/off

Take the earphones out of the case to start the headset. If the LED-indicators are off when taking the earphones out, charge the case and try again.

Place the earphones back in the case to turn them off.

## Charging

Connect the USB-C cable to the charging port on the back of case and a computer or a USB power adapter to charge the case. The LED indicator turns red during charging and turns off when the case is fully charged.

Put the earphones in the case to charge them. Each earphone has an LED indicator that turns red while charging. When the earphones are fully charged the indicator turns off.

## Pairing

Open the case and remove the earphones. They start to flash and pair together. Open the Bluetooth settings on your device and connect to "Linocell BTH11".

Pairing occurs automatically after this each time the earphones are removed from the case.

## Controls for music and voice assistant

**Play/pause:** Press the multifunction button on the left or right earphone 2 times.

**Next song:** Hold the multifunction button on the right earphone for 2 seconds.

**Previous song:** Hold the multifunction button on left earphone for 2 seconds.

**Voice assistant:** Press the multifunction button on the left or right earphone 3 times to turn voice assistant on.

## Controls for calls

**Answer a call:** Press the multifunction button on the left or right earphone.

**Hang up a call:** Press the multifunction button on the left or right earphone 2 times.

**Reject a call:** Hold the multifunction button of the left or right earphone for 2 seconds.

## Reset

If the earphones do not pair correctly, try to reset.

Take the earphones out of the charging case. Press the multifunction button on both earphones quickly 6 times. When the indicators turn red, the reset is finished. Put the earbuds back in the case and take them out again. The earbuds automatically pair together, but you must reconnect them to your phone (repeat the steps under the heading "Pairing").

# Troubleshooting

## FAQ

### Q1: Pairing fails.

- 1) Put the earphones back in the charging case and make sure that they are turned off.
- 2) Take the earphones out of the charging case. They enter pairing mode automatically. Choose "Linocell BTH11" in your phone's Bluetooth settings to pair.
- 3) If the pairing still fails, check the following points:

- Make sure the earphones and your Bluetooth device are next to each other or within 10 metres and that there are no obstacles between them.
- Make sure there are no signal interferences nearby (check the question "Connection is not stable" for signal interference conditions).
- Try to reboot your Bluetooth device.

### Q2: I paired the earbuds with my phone before, but I failed to pair them again.

Turn on Bluetooth in your phone and in "My devices"/"Paired devices", choose "Linocell BTH11", tap "  " and "Forget This Device". Then, pair the earbuds with your phone again.

### Q3: Connection is not stable.

Make sure that the Bluetooth connection distance is not more than 10 metres and that there are no objects between the earphones and your Bluetooth device, or a radio or wifi signal that is interfering.

**Q4: Power runs out fast.**

The earphones' playtime varies depending on the volume level and audio content. Put the earphones back into the charging case after use to avoid unnecessary power consumption.

**Q5: The earphones are reconnecting to my phone while being charged in the case.**

When the charging case is out of power during charging, the earphones automatically turn on and reconnect to the latest paired Bluetooth device. If the earphones are not paired with a Bluetooth device, they automatically turn off after 5 minutes.

## Safety information



To prevent possible hearing damage, do not listen at high volume levels for long periods of time.

This product contains a rechargeable Li-Po battery that cannot be replaced.

**Simplified EU Declaration of Conformity**

Kjell & Company hereby declares that this device is in compliance with the essential requirements and other relevant provisions of Directive 2014/53/EU. Full text of the EU declaration of conformity is available at [www.kjell.com/24224](http://www.kjell.com/24224)

**Recommended power adapter**

To ensure optimal and safe performance, use a CE-certified adapter with these specifications:

- Minimum charging power: 0.1 Watt
- Maximum charging power: 2.5 Watts (for full speed)



Only use adapters meeting these specifications to avoid performance issues or safety risks.

## Symbol description



WEEE - Waste Electrical and Electronic Equipment.

This symbol indicates that the product should not be disposed of with household waste within the EU. To protect the environment and human health from potential risks associated with improper disposal, the product should be recycled. Please take the product to an approved e-waste collection point or contact the retailer to ensure responsible handling and recycling.



This product carries the CE mark in compliance with the requirements the Radio Equipment Directive 2014/53/EU and RoHS (2015/863/EU that updated 2011/65/EU).

# Oversikt

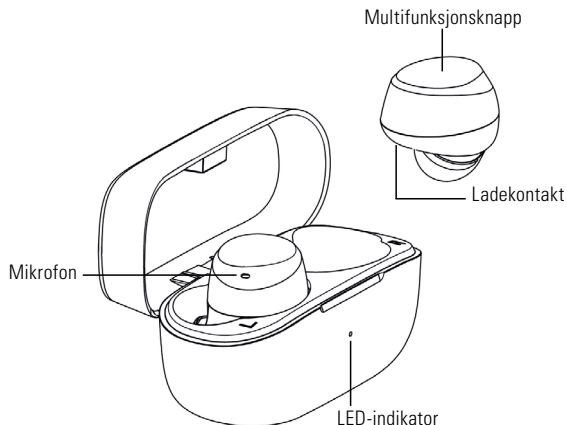

## Spesifikasjoner

Bluetooth:	5.1 (10 m)
Lyssningsfrekvens:	20 Hz-20 kHz
Batteritid:	7 + 14 t
Ladetid, ørestykke:	Ca. 2 t
Ladetid, etui:	Ca. 2 t
Lading:	5 V, 0,5 A, USB-C-port (adapter selges separat)
Vannbestandighet:	IPX4
Trådløs frekvens:	2402-2480 MHz
Overføringseffekt:	20 mW (max)

## Innhold

Ørestykker, ladeetui, USB-C-kabel, 3x øreplugger.

# Bruk

Lad headsettet før første gangs bruk.

## Slå hodetelefonene på og av

Ta ørestykkene ut av etuiet for å aktivere headsettet. Lad etuiet og test igjen hvis LED-indikatorene ikke lyser når du tar ut ørestykkene.

Sett ørestykkene tilbake i etuiet for å slå dem av.

## Lading

Koble USB-C-kabelen til ladeinngangen på baksiden av etuiet og en datamaskin eller en USB-strømadapter for å lade etuiet. LED-indikatoren lyser rødt under lading og slukner når etuiet er fulladet.

Legg ørestykkene i etuiet for å lade dem. Hvert ørestykke har en LED-indikator som vil lyse rødt når de lader i etuiet. Når ørestykkene er fulladet, slukker indikatorene.

## Parkobling

Åpne etuiet. Fjern ørestykkene. Nå vil de begynne å blinke og parkoble seg. Åpne Bluetooth-innstillingene på enheten din og finn "Linocell BTH11", som du kobler til.

Nå vil parkoblingen skje automatisk hver gang ørestykkene tas ut av etuiet.

## Kontroll for musikk og taleassistent

**Spill/pause:** Dobbelttrykk på multifunksjonsknappen på høyre ørestykke.

**Neste låt:** Hold på multifunksjonsknappen på høyre ørestykke i 2 sekunder.

**Forrige låt:** Hold på multifunksjonsknappen på venstre ørestykke i 2 sekunder.

**Taleassistent:** Trykk på multifunksjonsknappen på venstre eller høyre ørestykke 3 ganger.

## Kontroll for samtaler

**Svare på samtaler:** Trykk på multifunksjonsknappen på høyre eller venstre ørestykke.

**Avslutte samtaler:** Dobbelttrykk på multifunksjonsknappen på venstre eller høyre ørestykke.

**Avvise innkommende samtaler:** Hold på multifunksjonsknappen på venstre eller høyre ørestykke i 2 sekunder.

## Tilbakestilling: tømme parkoblingshistorikk

Hvis ørestykkene ikke parkobles automatisk, kan du gjøre en tilbakestilling (reset).

Ta ørestykkene ut av ladeetuiet. Trykk på multifunksjonsknappen på begge ørestykkene raskt 6 ganger. Når indikatorene blir røde, er tilbakestillingen klar. Legg ørestykkene tilbake i ladeetuiet og ta dem ut igjen. Ørestykkene parkobles automatisk igjen, men du må koble dem til telefonen igjen (gjenta trinnene under overskriften "Parkobling").

## Feilsøking

### Vanlige spørsmål

#### Q1: Parkobling mislykket

- 1) Legg ørestykkene tilbake i ladeetuiet og sørg for at de er slått av.
- 2) Ta ørestykkene ut av ladeetuiet – de går da automatisk over i parkoblingsmodus. Velg "Linocell BTH11" på telefonens Bluetooth-innstillinger for å parkoble.
- 3) Hvis parkoblingen fremdeles ikke ble gjennomført, se følgende punkt:
  - Sørg for at ørestykkene og Bluetooth-enheten din er ved siden av hverandre, eller innenfor 10 meter uten noen hindre mellom.
  - Det finnes ingen signalforstyrrelser i nærheten (se spørsmålet "Tilkoblingen er ustabil").
  - Prøv å starte Bluetooth-enheten på nytt.

#### Q2: Jeg koblet sammen ørestykkene med mobilen min før, men jeg kan ikke parkoble dem igjen.

Slå på Bluetooth på telefonen din. I mine enheter velger du "Linocell BTH11" og trykker på "i" og "Glem denne enheten". Deretter parkobler du ørestykkene med telefonen din igjen.

#### Q3: Tilkoblingen er ustabil

Sørg for at avstanden under parkobling ikke er mer enn 10 meter og at det ikke finnes hindre mellom hodetelefonene og Bluetooth-enheten din, samt at det ikke er radio- eller wifi-forstyrrelser i nærheten.

#### Q4: Batteritiden er kortere enn oppgitt

Hodetelefonenes batteritid varierer avhengig av volumstyrke og lydinnhold. Sett ørestykkene tilbake i ladeetuiet etter bruk for å unngå unødig strømbruk.

#### Q5: Hodetelefonene kobler seg til telefonen min mens de lades i etuiet

Hvis ladeetuiet blir utladet mens ørestykkene ligger i, slås ørestykkene automatisk på og kobler seg til den sist parkoblede Bluetooth-enheten. Hvis ørestykkene ikke er parkoblet med Bluetooth-enheten innen 5 minutter, slås de automatisk av.

## Sikkerhetsinformasjon



Unngå hørselsskade – ikke lytt med for høyt volum i lengre perioder.

Produktet inneholder et oppladbart Li-Po-batteri som ikke kan skiftes ut.

### Forenklet EU-samsvarserklæring

Kjell & Company erklærer herved at denne enheten er i samsvar med hovedsaklige krav og andre relevante forskrifter i direktivet 2014/53/EU. Fullstendig tekst for EU-samsvarserklæringen finnes på [www.kjell.com/24224](http://www.kjell.com/24224)

### Anbefalt strømadapter

For at produktet skal fungere optimalt og sikkert må du bruke en CE-sertifisert adapter med følgende spesifikasjoner:

- Minimum ladeeffekt: 0,1 Watt
- Maksimal ladeeffekt: 2,5 Watt (for maksimal ladehastighet)



Bruk kun adaptere som oppfyller disse spesifikasjonene, for å unngå ytelsesproblemer eller sikkerhetsrisikoer.

## Symbolbeskrivelse



WEEE - Waste Electrical and Electronic Equipment.

Symbolet angir at produktet ikke skal kastes sammen med øvrig husholdningsavfall. Dette gjelder i hele EØS. For å beskytte miljøets og menneskers helse mot potensielle risikoer som følge av feil avfallshåndtering, skal produktet leveres til gjenvinning. Benytt eksisterende systemer for returhåndtering eller kontakt forhandler når produktet skal kasseres.



Produktet er CE-merket i samsvar med bestemmelsene i EU-direktivene radiostyringsdirektivet 2014/53/EU og RoHS (2015/863/EU, oppdatert 2011/65/EU).

## Översikt

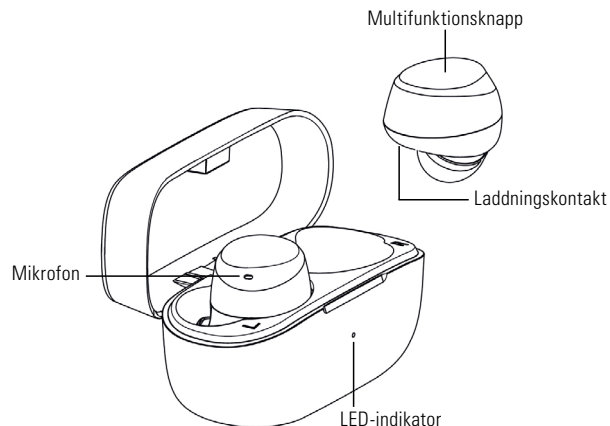

## Specifikationer

Bluetooth:	5.1 (10 m)
Lyssningsfrekvens:	20 Hz-20 kHz
Batteritid:	7 t + 14 t
Laddningstid, öronsnäckor:	Ca. 2 t
Laddningstid, etui:	Ca. 2 t
Laddning:	5 V, 0,5 A, USB-C-port (adapter säljes separat)
Vattentålig:	IPX4
Trådlös frekvens:	2402-2480 MHz
Överföringseffekt:	20 mW (max)

## Innehåll

Öronsnäckor, laddningsetui, USB-C-kabel, 3x öronpluggar

# Användning

Ladda etuiet och hörlurarna fullt innan användning.

## Starta och stäng av hörlurarna

Ta ut öronsnäckorna ur etuiet för att starta hörlurarna. Om LED-indikatorerna inte lyser när du tar ut öronsnäckorna kan du ladda etuiet och testa igen.

Lägg tillbaka öronsnäckorna i etuiet för att stänga av dem.

## Laddning

Anslut USB-C-kabeln till laddningsporten på baksidan av etuiet och en dator eller en USB-strömadapter för att ladda etuiet. LED-indikatorn lyser rött under laddning och slocknar när etuiet är fulladdat.

Lägg öronsnäckorna i etuiet för att ladda dem. Båda öronsnäckorna har en LED-indikator som lyser rött under laddning. När öronsnäckorna är fulladdade släcks indikatorerna.

## Parkoppling

Öppna etuiet och ta ut öronsnäckorna. De börjar att blinka och parkopplas automatiskt. Öppna Bluetooth-inställningarna på din enhet, leta efter "Linocell BTH11" och anslut.

Parkopplingen sker efter detta automatiskt varje gång öronsnäckorna tas ut ur etuiet.

## Kontrollera musik och röstassistent

Spela/pausa: Dubbeltryck på multifunktionsknappen på vänster eller höger öronsnäcka.

**Nästa låt:** Håll in multifunktionsknappen på höger öronsnäcka i 2 sekunder.

**Föregående låt:** Håll in multifunktionsknappen på vänster öronsnäcka i 2 sekunder.

**Röstassistent:** Tryck på multifunktionsknappen på vänster eller höger öronsnäcka 3 gånger.

## Kontrollera samtal

**Svara på samtal:** Tryck på multifunktionsknappen på höger eller vänster öronsnäcka.

**Avsluta samtal:** Dubbeltryck på multifunktionsknappen på höger eller vänster öronsnäcka.

**Neka inkommande samtal:** Håll in multifunktionsknappen på höger eller vänster öronsnäcka i 2 sekunder.

## Återställning

Om öronsnäckorna inte paras ihop automatiskt kan du göra en återställning.

Ta ut öronsnäckorna ur etuiet. Tryck på multifunktionsknappen på båda öronsnäckorna snabbt 6 gånger. När indikatorerna blir röda är återställningen klar. Lägg tillbaka öronsnäckorna i etuiet och ta ut dem igen. Öronsnäckorna paras ihop automatiskt, men du måste återansluta dem till telefonen (upprepa stegen under rubriken "Parkoppling").

# Felsökning

## FAQ

### Q1: Parkoppling misslyckas

- 1) Lägg tillbaka öronsnäckorna i laddningsetuiet och se till att de är avstängda.
- 2) Ta ut öronsnäckorna ur laddningsetuiet, de går då automatiskt in i parkopplingsläge. Välj "Linocell BTH11" i din telefons Bluetooth-inställningar för att para ihop enheterna.
- 3) Om parkopplingen fortfarande misslyckas, se följande punkter:

- Se till att öronsnäckorna och din Bluetooth-enhet är bredvid varandra, eller inom 10 meter utan några hinder emellan.
- Det finns inga signalstörningar i närheten (se frågan "Anslutningen är instabil").
- Försök starta om din Bluetooth-enhet.

### Q2: Jag kopplade ihop öronsnäckorna med min telefon innan, men kan inte para ihop dem igen.

Aktivera Bluetooth på din telefon. I "Mina enheter"/"Sammankopplade enheter" väljer du "Linocell BTH11" och trycker på "🔄" och "Glöm den här enheten". Para sedan ihop hörlurarna med telefonen igen.

### Q3: Anslutningen är instabil.

Se till att avståndet under parkoppling är under 10 meter och att det inte finns något föremål mellan hörlurarna och din Bluetooth-enhet, samt att det inte finns en radio- eller wifi-signal i närheten som stör.

### Q4: Batteritiden är kortare än specificerat.

Hörlurarnas batteritid varierar beroende på volymnivå och ljudinnehåll. Sätt tillbaka öronsnäckorna i laddningsetuiet efter användning för att undvika onödig strömförbrukning.

## Q5: Hörlurarna ansluter till min telefon medan de laddas i etuiet.

Om laddningsetuiet blir urladdat medan öronsnäckorna ligger i slås öronsnäckorna automatiskt på och ansluter till den senast parade Bluetooth-enheten. Om öronsnäckorna inte är parkopplade med Bluetooth-enheten inom 5 minuter stängs de automatiskt av.

# Säkerhetsinformation



För att förhindra hörselskador, lyssna inte med för hög volym under längre perioder.

Produkten innehåller ett laddningsbart Li-Po-batteri som inte kan bytas ut.

## Förenklad EU-försäkran om överensstämmelse

Kjell & Company deklarerar härmed att denna enhet uppfyller väsentliga krav och andra relevanta bestämmelser i direktiv 2014/53/EU. Hela texten i EU-försäkran om överensstämmelse finns på [www.kjell.com/24224](http://www.kjell.com/24224)

## Rekommenderad strömadapter

För att produkten ska fungera optimalt och säkert, använd en CE-certifierad adapter med följande specifikationer:

- Minsta laddningseffekt: 0,1 Watt
- Maximala laddningseffekt: 2,5 Watt (för högsta laddningshastighet)



Använd endast adaptrar som uppfyller dessa specifikationer för att undvika prestandaproblem eller säkerhetsrisker.

## Symbolbeskrivning



WEEE - Direktiv om avfall som utgörs av eller innehåller elektrisk och elektronisk utrustning

Denna symbol indikerar att produkten inte får kasseras tillsammans med hushållsavfall inom EU. För att skydda miljön och människors hälsa från potentiella risker vid felaktig avfallshandling ska produkten återvinnas. Lämna produkten till en godkänd insamlingsplats för elektronikavfall, eller kontakta inköpsstället för att säkerställa ansvarsfull hantering och återvinning.



Denna produkt är CE-märkt i enlighet med bestämmelserna i radioutrustningsdirektivet 2014/53/EU och RoHS (2015/863/EU som uppdaterades 2011/65/EU).