

D40X

User Manual

MAJORITY

HOME AUDIO • CAMBRIDGE

Contents	2
Box Contents	3
Controls & Functions	4
Setting up your Majority D40X Speakers	7
Basic Operation	8
Bluetooth, SD & USB Controls.....	9
AUX and Optical Modes.....	10
Bluetooth Mode	11
USB & SD Card Mode.....	12
Connecting Headphones	13
Troubleshooting	14
Spec & Warranty	15
Safety Information.....	16

3 | YEAR
WARRANTY

Register your product online for a FREE 3 year
extended warranty at: www.majority.co.uk

WHAT'S IN THE BOX

- A. Majority D40X Bookshelf Speakers
- B. 3.5mm to 3.5mm AUX Cable
- C. 3.5mm to RCA Cable
- D. Instructions Guide
- E. Remote Control
- F. Power Adapter

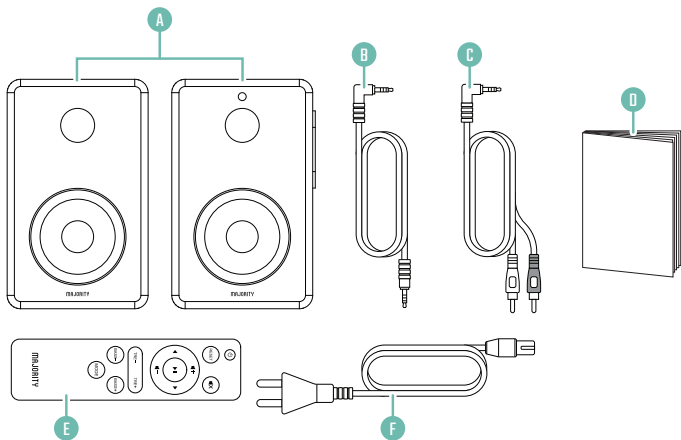

FRONT VIEW

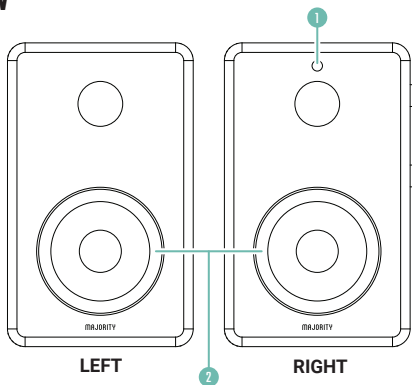

1. Remote Sensor

2. Speakers

SIDE VIEW

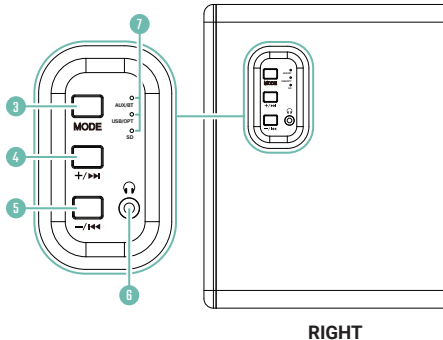

3. Mode

4. Vol + / Next

5. Vol - / Previous

4

6. Headphone Jack

7. Mode indicator lights

BACK VIEW

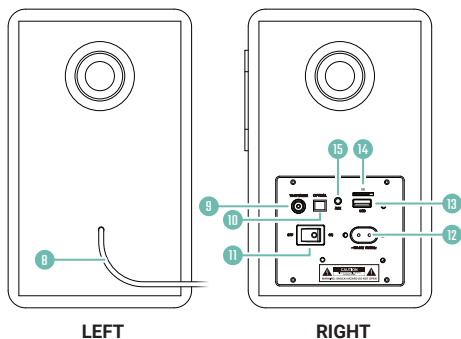

- | | |
|----------------------------|----------------------------|
| 8. Speaker connector cable | 12. 100~240V/50-60HZ Power |
| 9. Output to left speaker | 13. USB slot |
| 10. OPTICAL input | 14. SD Card slot |
| 11. Power On/Off | 15. AUX input |

REMOTE CONTROL

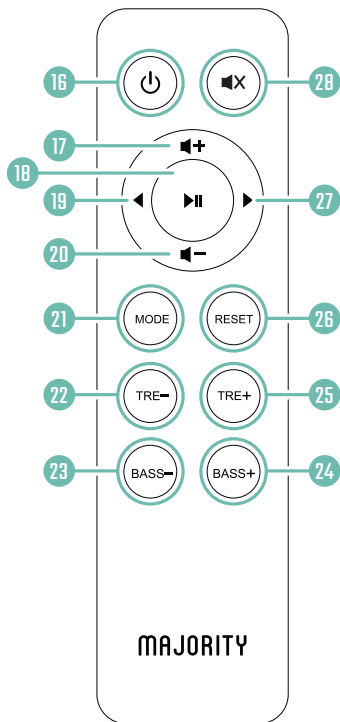

16. Power
17. Reset
18. Vol +
19. Play/Pause
20. Previous/Back
21. Vol -
22. Treble -
23. Bass -
24. Mode
25. Bass +
26. Treble +
27. Next
28. Mute



Please note that the instructions in this manual will refer to the speaker or remote control button number e.g (Ref.*number*) in accordance with the diagrams on pages 2-4.

Connecting and powering the unit

Using the power cord provided, plug one end into the back of the primary speaker (**Ref.12**) and plug the other end into a mains socket. Switch the unit on at the back of the primary speaker (**Ref.11**).

Connect the two speakers together via the speaker connector cable (**Ref.8**). To do this, plug the left speaker connector cable plug into the right (primary) speaker connector, which reads ('To L speaker') (**Ref.9**).

Switch on your Majority D40X Speakers

Press the  button (**Ref.16**) or press and hold the 'Mode' button on the unit (**Ref.3**) to switch on the speakers. Press the  button (**Ref.16**) to switch the speakers off.

Remote Power

Remove the battery cover of the remote control. Insert 2 x AAA batteries (included).
Replace battery cover.

Note: when using the remote control, ensure that you are pointing at the remote sensor (**Ref.1**) otherwise the unit may not respond to keypresses.

Basic controls

Volume, treble and bass can be changed on all speaker modes.

Use the **◀+ (Ref.18)/(Ref.4)** and **▶- (Ref.21)/(Ref.5)** buttons to control the volume.

Press **⏏X (Ref.28)** to mute the audio.

Use the **Treble- (Ref.22)**, **Treble+ (Ref.26)**, **Bass- (Ref.23)** and **Bass+ (Ref.25)** to control the bass and treble settings of the sound. Press 'RESET' (**Ref.17**) to reset the treble and bass settings.

In Bluetooth, SD, or USB mode, use the **◀ ▶ (Ref.20)/(Ref.27)** and **-/⏮ +/⏭** buttons (press and hold (**Ref.4**)/(**Ref.5**)) to skip tracks and rewind or fast forward (see page 7).

Switching mode

When a USB, SD card or AUX cable is inserted, the unit will automatically switch to the correct mode and begin playing audio. If necessary, select the correct mode using the 'Mode' button (**Ref.24**)/(**Ref.3**).

On the speaker set, Bluetooth and USB modes are indicated by a blue light. All other modes are indicated by a red light (**Ref.7**).

Please note that the following controls and functions relate to Bluetooth, SD card and USB mode only. For AUX and Optical controls and functions, please see the section 'AUX and Optical Modes' (page 8).

Note: in the table below, (H) = 'Press and hold'.

Remote	Speaker	Function
◀- ▶+	-/ ◀◀ +/▶▶	Volume up/down
◀ ▶	(H) -/ ◀◀ +/▶▶	Previous/next track
(H) ◀ ▶	n/a	Rewind/Fast forward
◀X	n/a	Mute
▶	MODE	Play/Pause
TRE-/TRE+	n/a	Treble up/down
BASS-/BASS+	n/a	Bass up/down
MODE	(H) MODE	Change Mode
RESET	n/a	Reset Treble/Bass

Use the 3.5mm to 3.5mm AUX cable or 3.5mm to RCA cable to connect an external AUX device to the 'AUX' input of the D40 speakers (**Ref.15**).

Switch to AUX mode

When an AUX cable is plugged in to the AUX port at the rear of the speaker (**Ref.15**), the unit will automatically switch to AUX mode (indicated with a red light (**Ref.7**)) and you will hear the words 'Line in' from the speakers. If necessary, select 'AUX' mode using the 'Mode' button (**Ref.24**)/(**Ref.3**).

Optical mode

To connect the D40 speakers to an external device, use an optical cable to connect via the OPTICAL input (**Ref.10**).

Press the 'Mode' button (**Ref.24**)/(**Ref.3**) to switch the Mode to Optical. The corresponding mode indicator light (**Ref.7**) will light up red and you will hear the word 'Optical' from the speakers when Optical mode is selected.

Controls and Functions - AUX/Optical

Note: in the table below, (H) = 'Press and hold'.

Remote	Speaker	Function
◀- ▶+	-/ ◀◀ +/▶▶	Volume up/down
◀X ▶	MODE	Mute
TRE-/TRE+	n/a	Treble up/down
BASS-/BASS+	n/a	Bass up/down
MODE	(H) MODE	Change Mode
RESET	n/a	Reset Treble/Bass

To connect an external device to the D40X speakers, ensure that the speakers are in 'Bluetooth' mode. Select 'Bluetooth' mode manually by using the 'Mode' button **(Ref.24)/(Ref.3)** until the corresponding mode indicator light, labelled 'AUX/BT', **(Ref.7)** lights up blue. You will hear the word 'Bluetooth' to indicate that Bluetooth mode is now active.

Switch Bluetooth on for your external device. Select 'D40X' from the list of devices. When your external device is connected, you will hear the words 'Bluetooth Connected' to indicate successful connection. You can now play audio through the speakers. When Bluetooth is disconnected, you will hear the words 'Bluetooth Disconnected' to indicate successful disconnection.

Controls and Functions

Please see page 7.

USB

To use USB mode, insert a USB drive into the USB port at the back of the speaker (**Ref.13**). You will hear the word 'USB' from the speakers indicating that USB mode is active, and the 'USB/OPT' mode indicator light (**Ref.7**) will light up blue. If necessary, select 'USB' mode using the 'Mode' button (**Ref.24**)/(**Ref.3**).

SD

To use SD mode, insert a SD/TF card into the SD port at the back of the speaker (**Ref.14**). You will hear the words 'Memory card' come from the speakers, indicating that SD card mode is active, and the 'SD' mode indicator light (**Ref.7**) will light up red. If necessary, select 'SD' mode using the 'Mode' button (**Ref.24**)/(**Ref.3**).

Maximum storage compatibility for USB and SD/TF cards: 64GB.

Controls and Functions

Please see page 7.

Connect wired headphones (not included) to the headphone port of the Majority D40X speakers (**Ref.6**) to listen to audio through headphones.

Ensure the volume is turned down before you use the headphones.

You will now hear audio output through the headphones.

Please note that the Majority D40X speakers are not compatible with Bluetooth headphones.

Observation	Potential Cause/Solution
No power/function	<p>Check whether the power is switched on or off at the wall.</p> <p>Check that the power adaptor is properly connected to the power outlet.</p>
No sound	<p>Check whether unit is set to MUTE.</p> <p>Check whether MODE is correctly selected.</p> <p>Turn up the volume on the speakers or on your external device.</p> <p>Check that cables are properly installed.</p>
Function disturbance	<p>Switch off and unplug the unit. Leave it for 2 minutes and switch it on again.</p>
Bluetooth not connecting	<p>Ensure that you are on Bluetooth mode on the speaker and the Bluetooth on your device is switched on. Select the Bluetooth device 'D40' and you should now be able to play audio.</p>

SUPPORT

If you require further assistance with your new soundbar, please contact our support team on the Majority website: www.majority.co.uk/support

SPECIFICATION

Power Supply	100-240V/50-60Hz
Mode:	Bluetooth 3.5mm AUX-in USB reader SD reader
Power consumption	0.5W (standby mode)
Dimensions	223 x 137 x 179 mm
Weight	3.80 kg
Speakers	2*4" full range + 2 * 1" tweeter
Bluetooth Version	5.0
Bluetooth range	up to 10 meters
Compatible file types	MP3, FLAC
Maximum compatible USB/SD storage	64GB

WARRANTY

All products come with a standard 12 month warranty. All items must be registered on www.majority.co.uk for the warranty to be valid. Once on the web page, use the menu to find "Register Your Product". You will also be given the chance to extend your warranty for an additional 24 months, free of charge.



D40X

Benutzerhandbuch

MAJORITY

HOME AUDIO • CAMBRIDGE

Inhalt	2
Inhalt der Box	3
Bedienelemente und Funktionen	4
Aufstellen der Majority D40X-Lautsprecher	7
Grundlegende Bedienung	8
Bluetooth-, SD- und USB-Bedienelemente.....	9
AUX- und optische Modi.....	10
Bluetooth-Modus	11
USB- und SD-Karten-Modus.....	12
Anschließen von Kopfhörern	13
Fehlersuche	14
Spezifikationen und Garantie	15
Sicherheitshinweise.....	16

3 *Jahres-*
Garantie

Registrieren Sie Ihr Produkt online für eine KOSTEN-
LOSE 3-jährige Garantieverlängerung unter:
www.majority.co.uk

WAS IN DER SCHACHTEL IST

- A. Majority D40X Bücherregal-Lautsprecher
- B. 3,5-mm-auf-
- C. 3,5-mm-AUX-Kabel/3,5-mm-Cinch-Kabel
- D. Anleitung
- E. Fernsteuerung
- F. Netzadapter

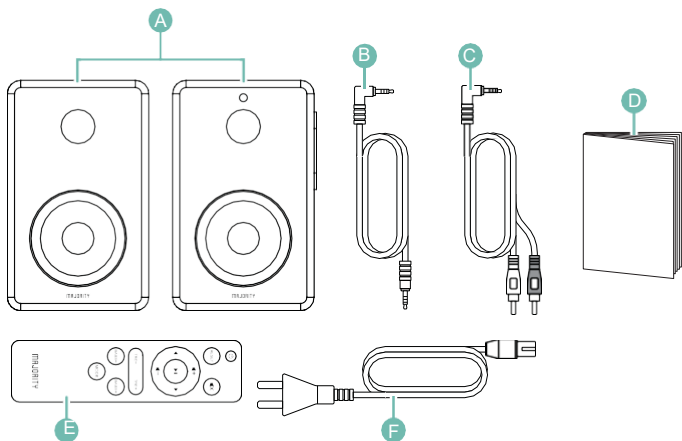

FRONTANSICHT

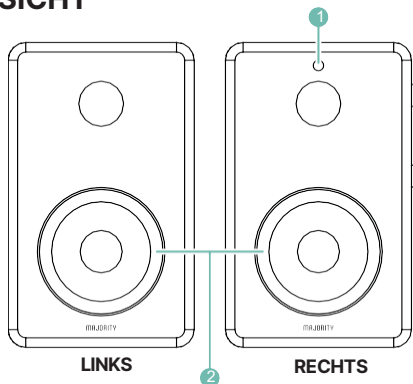

1. Fernsensor

2. Lautsprecher

SEITENANSICHT

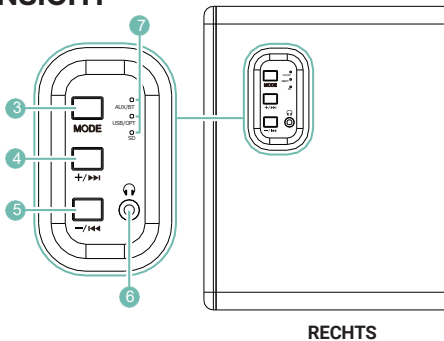

3. Modus

4. Vol + / Weiter

5. Vol - / Zurück

6. Kopfhöreranschluss

7. Modus-
Anzeigeleuchten

RÜCKANSICHT

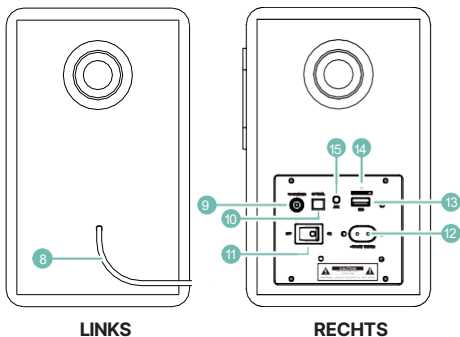

- 8. Lautsprecheranschlusskabel
- 9. Ausgang zum linken Lautsprecher
- 10. OPTICAL-Eingang
- 11. Strom ein/aus

- 12. 100--240V/50-60HZ Stromversorgung
- 13. USB-Steckplatz
- 14. SD-Karten-Schlitz
- 15. AUX-Eingang

FERNBEDIENUNG

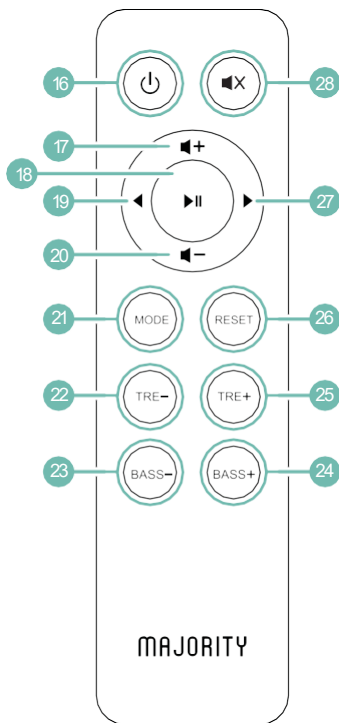

16. Stromversorgung
17. Zurücksetzen
18. Lautstärke +
19. Wiedergabe/Pause
20. Vorherige/Zurück
21. Lautstärke -
22. Höhen -
23. Bässe -
24. Modus
25. Bass +
26. Höhen +
27. Nächste
28. Stummschaltung

*Bitte beachten Sie, dass sich die Anweisungen in diesem Handbuch auf die Nummer des Lautsprechers oder der Fernbedienungstaste beziehen, z. B. (Ref. *Nummer*) gemäß den Diagrammen auf den Seiten 2-4.*

Anschließen und Einschalten des Geräts

Stecken Sie ein Ende des mitgelieferten Netzkabels in die Rückseite des Hauptlautsprechers **(Ref.12)** und das andere Ende in eine Netzsteckdose. Schalten Sie das Gerät auf der Rückseite des Hauptlautsprechers ein **(Ref.11)**.

Verbinden Sie die beiden Lautsprecher über das Lautsprecherverbindungskabel **(Ref.8)**. Stecken Sie dazu den Stecker des linken Lautsprecheranschlusskabels in den rechten (primären) Lautsprecheranschluss, auf dem steht („To L speaker“) **(Ref.9)**.

Schalten Sie Ihre Majority D40X-Lautsprecher ein

Drücken Sie die Taste ϕ **(Ref.16)** oder halten Sie die „Mode“-Taste am Gerät gedrückt **(Ref.3)**, um

die Lautsprecher einzuschalten. Drücken Sie die Taste ϕ **(Ref.16)**, um die Lautsprecher auszuschalten.

Stromversorgung der Fernbedienung

Nehmen Sie den Batteriefachdeckel der Fernbedienung ab. Legen Sie 2 x AAA-Batterien (mitgeliefert) ein. Setzen Sie die Batterieabdeckung wieder auf.

Hinweis: Achten Sie bei der Verwendung der Fernbedienung darauf, dass Sie auf den Fernbedienungssensor **(Ref.1)** zeigen, da das Gerät sonst möglicherweise nicht auf Tastendruck reagiert.

Grundlegende Bedienelemente

Lautstärke, Höhen und Bässe können bei allen Lautsprechermodi geändert werden.

Verwenden Sie die Tasten **↶+** (**Ref.18**)/(**Ref.4**) und **↷-** (**Ref.21**)/(**Ref.5**), um die Lautstärke zu regeln. Drücken Sie **↶X** (**Ref.28**), um den Ton stumm zu schalten.

Verwenden Sie die Tasten Treble- (**Ref.22**), Treble+ (**Ref.26**), Bass- (**Ref.23**) und Bass+ (**Ref.25**), um die Bass- und Höheneinstellungen des Tons zu steuern. Drücken Sie 'RESET' (**Ref.17**), um die Höhen- und Basseinstellungen zurückzusetzen.

Im Bluetooth-, SD- oder USB-Modus können Sie mit den Tasten **◀ ▶** (**Ref.20**)/(**Ref.27**) und **-/⏮ +/⏭** (gedrückt halten (**Ref.4**)/(**Ref.5**) Titel überspringen und zurück- oder vorspulen (siehe Seite 7).

Umschalten des Modus

Wenn ein USB-, SD-Karten- oder AUX-Kabel eingesteckt wird, schaltet das Gerät automatisch in den richtigen Modus und beginnt mit der Audiowiedergabe. Wählen Sie bei Bedarf mit der Taste „Modus“ (**Ref.24**)/(**Ref.3**) den richtigen Modus.

Die Modi Bluetooth und USB werden auf dem Lautsprecher durch ein blaues Licht angezeigt. Alle anderen Modi werden durch eine rote Leuchte angezeigt (**Ref.7**).

Bitte beachten Sie, dass sich die folgenden Bedienelemente und Funktionen nur auf die Modi Bluetooth, SD-Karte und USB beziehen. Die Bedienelemente und Funktionen für den AUX- und optischen Modus finden Sie im Abschnitt „AUX- und optische Modi“ (Seite 8).

Hinweis: In der folgenden Tabelle ist (H) = „Drücken und halten“.

Fernbedienung	Sprecher	Funktion
◀- ▶+	-/⏮ +/⏭	Lautstärke auf/ab
◀ ▶	(H) -/⏮ +/⏭	Vorheriger/nächster Titel
(H) ◀ ▶	n/a	Rücklauf/Schnellvorlauf
⏏X	n/a	Stummschalten
⏮⏭	MODUS	Wiedergabe/Pause
TRE-/TRE+	n/a	Höhen auf/ab
BASS-/BASS+	n/a	Bass auf/ab
MODUS	(H) MODUS	Modus ändern
RESET	n/a	Treble/Bass zurücksetzen

Verwenden Sie das 3,5-mm-auf-3,5-mm-AUX-Kabel oder das 3,5-mm-auf-Cinch-Kabel, um ein externes AUX-Gerät an den „AUX“-Eingang der D40-Lautsprecher anzuschließen **(Ref.15)**.

Umschalten in den AUX-Modus

Wenn ein AUX-Kabel an den AUX-Anschluss auf der Rückseite des Lautsprechers **(Ref.15)** angeschlossen wird, schaltet das Gerät automatisch in den AUX-Modus (angezeigt durch ein rotes Licht **(Ref.7)** und Sie hören die Worte „Line in“ aus den Lautsprechern. Wählen Sie bei Bedarf den AUX-Modus mit der Taste „Mode“ **(Ref.24)/(Ref.3)**.

Optischer Modus

Um die D40-Lautsprecher an ein externes Gerät anzuschließen, verwenden Sie ein optisches Kabel für die Verbindung über den OPTICAL-Eingang **(Ref.10)**.

Drücken Sie die 'Mode'-Taste **(Ref.24)/(Ref.3)**, um den Modus auf Optical umzuschalten. Die entsprechende Modus-Kontrollleuchte **(Ref.7)** leuchtet rot auf und aus den Lautsprechern ertönt das Wort „Optical“, wenn der optische Modus gewählt ist.

Bedienelemente und Funktionen - AUX/Optisch

Hinweis: In der nachstehenden Tabelle ist (H) = „Drücken und halten“.

Fernbedienung	Sprecher	Funktion
◀- ▶+	-/⏮ +/⏭	Lautstärke auf/ab
◀X▶	MODUS	Stummschalten
TRE-/TRE+	n/a	Höhen auf/ab
BASS-/BASS+	n/a	Bass auf/ab
MODUS	(H) MODUS	Modus ändern
RESET	n/a	Treble/Bass zurücksetzen

Um ein externes Gerät an die D40X-Lautsprecher anzuschließen, stellen Sie sicher, dass sich die Lautsprecher im „Bluetooth“-Modus befinden. Wählen Sie den 'Bluetooth'-Modus manuell aus, indem Sie die 'Mode'-Taste

(Ref.24)/(Ref.3) drücken, bis die entsprechende Modus-Kontrollleuchte mit der Bezeichnung „AUX/BT“ **(Ref.7)** blau leuchtet. Sie hören das Wort „Bluetooth“, um anzuzeigen, dass der Bluetooth-Modus jetzt aktiv ist.

Schalten Sie Bluetooth für Ihr externes Gerät ein. Wählen Sie „D40X“ aus der Liste der Geräte. Wenn Ihr externes Gerät verbunden ist, hören Sie die Worte „Bluetooth Connected“, um die erfolgreiche Verbindung anzuzeigen. Sie können nun Audio über die Lautsprecher wiedergeben.

Wenn die Bluetooth-Verbindung getrennt wird, hören Sie die Worte „Bluetooth Disconnected“ (Bluetooth getrennt), um anzuzeigen, dass die Verbindung erfolgreich getrennt wurde.

Bedienelemente und Funktionen

Siehe Seite 7.

USB

Um den USB-Modus zu verwenden, stecken Sie ein USB-Laufwerk in den USB-Anschluss auf der Rückseite des Lautsprechers (**Ref.13**). Aus den Lautsprechern ertönt das Wort „USB“, was anzeigt, dass der USB-Modus aktiv ist, und die Betriebsanzeige „USB/OPT“ (**Ref. 7**) leuchtet blau. Wählen Sie bei Bedarf den Modus „USB“ mit der Taste „Mode“ (**Ref.24**)/(Ref.3).

SD

Um den SD-Modus zu verwenden, stecken Sie eine SD/TF-Karte in den SD-Anschluss auf der Rückseite des Lautsprechers (**Ref.14**). Aus den Lautsprechern ertönen die Worte „Memory card“, was anzeigt, dass der SD-Kartenmodus aktiv ist, und die Kontrollleuchte für den SD-Modus (**Ref.7**) leuchtet rot. Wählen Sie bei Bedarf den SD-Modus mit der Taste „Mode“ (**Ref.24**)/(Ref.3).

Maximale Speicherkompatibilität für USB- und SD/TF-Karten: 64 GB.

Bedienelemente und Funktionen

Siehe Seite 7.

Schließen Sie kabelgebundene Kopfhörer (nicht im Lieferumfang enthalten) an den Kopfhöreranschluss der Majority D40X-Lautsprecher (**Ref.6**) an, um den Ton über Kopfhörer zu hören.

Vergewissern Sie sich, dass die Lautstärke heruntergedreht ist, bevor Sie die Kopfhörer verwenden. Sie hören nun die Audioausgabe über den Kopfhörer.

Bitte beachten Sie, dass die Majority D40X-Lautsprecher nicht mit Bluetooth-Kopfhörern kompatibel sind.

Beobachtung	Mögliche Ursache/Lösung
Keine Leistung/Funktion	<p>Prüfen Sie, ob der Strom an der Steckdose ein- oder ausgeschaltet ist.</p> <p>Prüfen Sie, ob der Netzadapter richtig an die Steckdose angeschlossen ist.</p>
Kein Ton	<p>Prüfen Sie, ob das Gerät auf MUTE eingestellt ist.</p> <p>Prüfen Sie, ob MODE richtig eingestellt ist. Drehen Sie die Lautstärke an den Lautsprechern oder an Ihrem externen Gerät auf.</p> <p>Prüfen Sie, ob die Kabel richtig angeschlossen sind.</p>
Funktionsstörung	<p>Schalten Sie das Gerät aus und ziehen Sie den Netzstecker. Lassen Sie es 2 Minuten stehen und schalten Sie es wieder ein.</p>
Bluetooth verbindet sich nicht	<p>Vergewissern Sie sich, dass der Bluetooth-Modus des Lautsprechers und die Bluetooth-Funktion Ihres Geräts eingeschaltet sind. Wählen Sie das Bluetooth-Gerät „D40“ aus und Sie sollten nun in der Lage sein, Audio abzuspielen.</p>

UNTERSTÜTZUNG

Wenn Sie weitere Unterstützung für Ihre neue Soundbar benötigen, wenden Sie sich bitte an unser Support-Team auf der Majority-Website: www.majority.co.uk/support

SPEZIFIKATION

Stromversorgung	100-240V/50-60Hz
Modus:	Bluetooth 3,5 mm AUX-Eingang USB-Lesegerät SD-Lesegerät
Stromverbrauch	0.5W (Standby-Modus)
Abmessungen	223 × 137 × 179 mm
Gewicht	3.80 kg
Redner	2*4" full range + 2 * 1" tweeter
Bluetooth-Version	5.0
Bluetooth-Reichweite	bis zu 10 Meter
Kompatible Dateitypen	MP3, FLAC
Maximal kompatibler USB/SD-Speicher	64GB

GARANTIE

Für alle Produkte gilt eine Standardgarantie von 12 Monaten. Alle Artikel müssen auf www.majority.co.uk registriert werden, damit die Garantie gültig ist. Verwenden Sie auf der Webseite das Menü, um „Registrieren Sie Ihr Produkt“ zu finden. Sie haben auch die Möglichkeit, Ihre Garantie kostenlos um weitere 24 Monate zu verlängern.



D40X

Manuel de l'utilisateur

MAJORITY

HOME AUDIO • CAMBRIDGE

Contenu	2
Contenu de la boîte	3
Commandes et fonctions	4
Installation des enceintes Majority D40X	7
Fonctionnement de base	8
Commandes Bluetooth, SD et USB.....	9
Modes AUX et optique.....	10
Mode Bluetooth	11
Mode USB et carte SD.....	12
Connexion des écouteurs	13
Dépannage	14
Spécifications et garantie	15
Informations sur la sécurité	16

3 *Ans*

Enregistrez votre produit en ligne pour bénéficier
d'une extension de garantie GRATUITE de 3 ans sur:
www.majority.co.uk

CE QU'IL Y A DANS LA BOÎTE

- A. Haut-parleurs d'étagère Majority D40X
- B. Câble AUX 3,5 mm à 3,5 mm
- C. Câble 3,5 mm vers RCA
- D. Guide d'instructions
- E. Télécommande
- F. Adaptateur d'alimentation

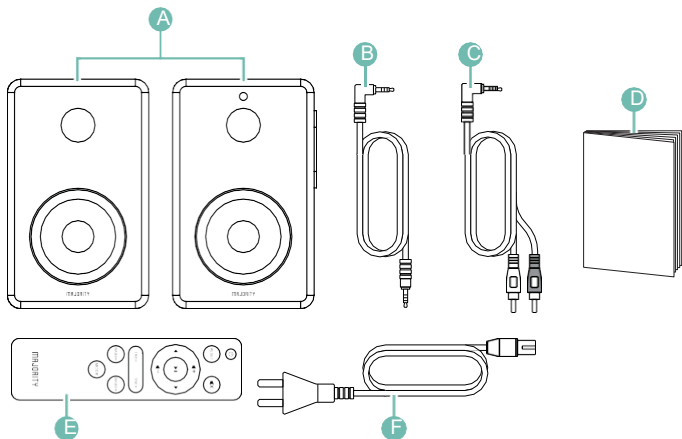

VUE AVANT

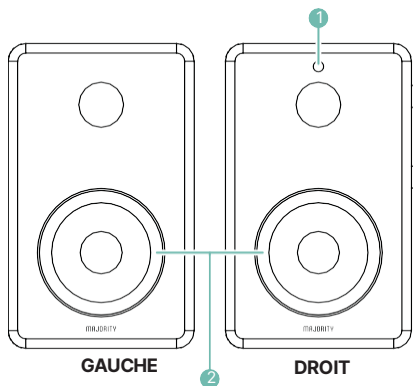

1. Capteur à distance

2. Intervenants

VUE LATÉRALE

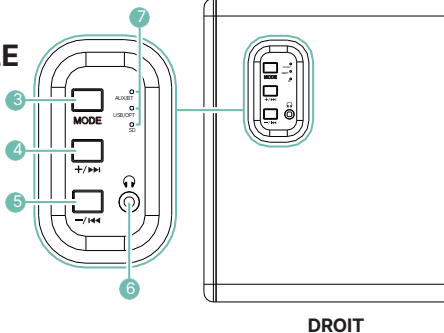

3. Mode

4. Vol + / Suivant

5. Vol - /
Précédent

6. Prise pour casque
d'écoute

7. Indicateurs de mode

VUE ARRIÈRE

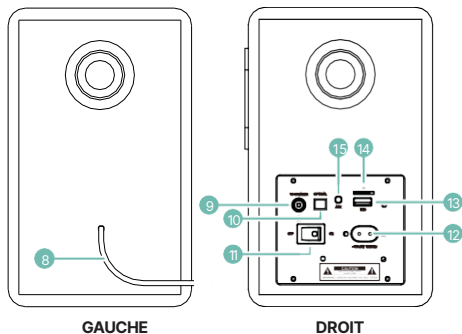

- | | | | |
|-----|------------------------------------|-----|-----------------------------------|
| 8. | Câble de connexion du haut-parleur | 12. | 100--240V/50-60HZ
Alimentation |
| 9. | Sortie vers le haut-parleur gauche | 13. | Fente USB |
| 10. | Entrée OPTIQUE | 14. | Emplacement pour carte SD |
| 11. | Marche/Arrêt | 15. | Entrée AUX |

TÉLÉCOMMANDE

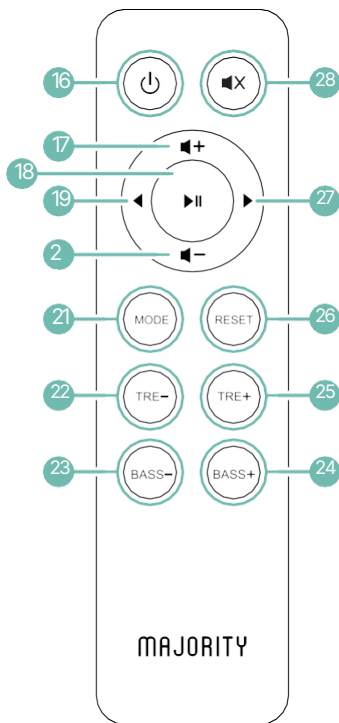

- 16. Puissance
- 17. Remise à zéro
- 18. Vol +
- 19. Lecture/Pause
- 20. Précédent/Retour
- 21. Vol -
- 22. Aigus -
- 23. Basses -
- 24. Mode
- 25. Graves +
- 26. Aigus +
- 27. Suivant
- 28. Sourdine

Veillez noter que les instructions de ce manuel font référence au numéro de l'enceinte ou de la touche de la télécommande, par exemple (Ref.*numéro*), conformément aux diagrammes des pages 2 à 4.

Branchement et alimentation de l'appareil

A l'aide du cordon d'alimentation fourni, branchez une extrémité à l'arrière de l'enceinte principale **(Ref.12)** et l'autre extrémité à une prise de courant.

Allumez l'appareil à l'arrière de l'enceinte principale **(Ref.11)**.

Reliez les deux enceintes entre elles par l'intermédiaire du câble de connexion de l'enceinte **(Ref.8)**. Pour ce faire, branchez la fiche du câble de connexion de l'enceinte gauche dans le connecteur de l'enceinte droite (primaire), sur lequel est inscrit ('To L speaker') **(Ref.9)**.

Allumer vos enceintes Majority D40X

Appuyez sur le bouton **(Ref.16)** ou maintenez enfoncé le bouton 'Mode' de l'appareil **(Ref.3)** pour allumer les enceintes. Appuyez sur le bouton **(Ref.16)** pour éteindre les enceintes.

Alimentation de la télécommande

Retirez le couvercle des piles de la télécommande. Insérez 2 piles AAA (incluses). Remettez le couvercle des piles en place.

Remarque : lors de l'utilisation de la télécommande, veillez à pointer le capteur de la télécommande **(Ref.1)**, sinon l'appareil risque de ne pas répondre aux pressions sur les touches.

Commandes de base

Le volume, les aigus et les basses peuvent être modifiés sur tous les modes d'enceintes.

Utilisez les boutons **↔+ (Ref.18)/(Ref.4)** et **↔- (Ref.21)/(Ref.5)** pour contrôler le volume. Appuyez sur **↔X (Ref.28)** pour couper le son.

Les touches **Treble- (Ref.22)**, **Treble+ (Ref.26)**, **Bass- (Ref.23)** et **Bass+ (Ref.25)** permettent de contrôler les réglages des basses et des aigus du son. Appuyez sur 'RESET' **(Ref.17)** pour réinitialiser les réglages des aigus et des basses.

En mode Bluetooth, SD ou USB, utilisez les boutons **◀ ▶ (Ref.20)/(Ref.27)** et **⏮ +/⏭ (Ref.4)/(Ref.5)** (appuyez et maintenez **(Ref.4)/(Ref.5)**) pour sauter des pistes et effectuer un retour en arrière ou une avance rapide (voir page 7).

Mode de commutation

Lorsqu'un câble USB, une carte SD ou un câble AUX est inséré, l'appareil passe automatiquement au mode approprié et commence la lecture audio. Si nécessaire, sélectionnez le mode correct à l'aide de la touche 'Mode' **(Ref.24)/(Ref.3)**.

Sur l'ensemble d'enceintes, les modes Bluetooth et USB sont indiqués par une lumière bleue. Tous les autres modes sont indiqués par une lumière rouge **(Ref.7)**.

Veillez noter que les commandes et fonctions suivantes ne concernent que les modes Bluetooth, carte SD et USB. Pour les commandes et fonctions des modes AUX et Optique, veuillez consulter la section « Modes AUX et Optique » (page 8).

Remarque : dans le tableau ci-dessous, (H) = « Appuyer et maintenir ».

Remote	Speaker	Function
◀- ▶+	-/⏮ +/⏭	Augmentation/réduction du volume
◀ ▶	(H) -/⏮ +/⏭	Voie précédente/suivante
(H) ◀ ▶	n/a	Rembobinage/avance rapide
⏻X	n/a	Mute
⏮⏭	MODE	Lecture/Pause
TRE-/TRE+	n/a	Montée/descente des aigus
BASS-/BASS+	n/a	Bass up/down
MODUS	(H) MODE	Mode de changement
RESET	n/a	Réinitialisation des aigus et des basses

Utilisez le câble AUX 3,5 mm à 3,5 mm ou le câble 3,5 mm à RCA pour connecter un appareil AUX externe à l'entrée 'AUX' des enceintes D40 (Ref.15).

Passage en mode AUX

Lorsqu'un câble AUX est branché sur le port AUX situé à l'arrière de l'enceinte (Ref.15), l'appareil passe automatiquement en mode AUX (indiqué par un voyant rouge (Ref.7) et vous entendez les mots 'Line in' sur les enceintes. Si nécessaire, sélectionnez le mode 'AUX' à l'aide de la touche 'Mode' (Ref.24)/(Ref.3).

Mode optique

Pour connecter les enceintes D40 à un appareil externe, utilisez un câble optique pour vous connecter via l'entrée OPTICAL (Ref.10).

Appuyez sur la touche 'Mode' (Ref.24)/(Ref.3) pour passer en mode Optique. Le voyant de mode correspondant (Ref.7) s'allume en rouge et vous entendez le mot 'Optique' dans les haut-parleurs lorsque le mode Optique est sélectionné.

Commandes et fonctions - AUX/Optique

Remarque : dans le tableau ci-dessous, (H) = 'Appuyer et maintenir'.

Remote	Speaker	Function
◀- ▶+	-/⏮ +/⏭	Augmentation/réduction du volume
◀X▶	MODUS	Mute
TRE-/TRE+	n/a	Montée/descente des aigus
BASS-/BASS+	n/a	Bass up/down
MODUS	(H) MODUS	Mode de changement
RESET	n/a	Réinitialisation des aigus et des basses

Pour connecter un appareil externe aux enceintes D40X, assurez-vous que les enceintes sont en mode « Bluetooth ». Sélectionnez manuellement le mode 'Bluetooth' à l'aide du bouton 'Mode **(Ref.24)/(Ref.3)** jusqu'à ce que le voyant du mode correspondant, étiqueté 'AUX/BT', **(Ref.7)** s'allume en bleu. Vous entendrez le mot 'Bluetooth' pour indiquer que le mode Bluetooth est maintenant actif.

Activez le Bluetooth pour votre appareil externe. Sélectionnez 'D40X' dans la liste des appareils. Lorsque votre appareil externe est connecté, vous entendrez les mots « Bluetooth Connected » (Bluetooth connecté) pour indiquer que la connexion est réussie. Vous pouvez maintenant écouter de l'audio sur les haut-parleurs.

Lorsque le Bluetooth est déconnecté, vous entendrez les mots « Bluetooth Disconnected » (Bluetooth déconnecté) pour indiquer que la déconnexion est réussie.

Commandes et fonctions

Voir page 7.

USB

Pour utiliser le mode USB, insérez une clé USB dans le port USB à l'arrière de l'enceinte **(Ref.13)**. Vous entendrez le mot 'USB' dans les enceintes, indiquant que le mode USB est actif, et le voyant du mode 'USB/OPT' **(Ref.7)** s'allumera en bleu. Si nécessaire, sélectionnez le mode 'USB' à l'aide de la touche 'Mode' **(Ref.24)/(Ref.3)**.

SD

Pour utiliser le mode SD, insérez une carte SD/TF dans le port SD situé à l'arrière de l'enceinte **(Ref.14)**. Vous entendrez les mots 'Memory card' dans les haut-parleurs, indiquant que le mode carte SD est actif, et le voyant du mode 'SD' **(Ref.7)** s'allumera en rouge. Si nécessaire, sélectionnez le mode 'SD' à l'aide de la touche 'Mode' **(Ref.24)/(Ref.3)**.

Compatibilité maximale de stockage pour les cartes USB et SD/TF : 64GB.

Commandes et fonctions

Voir page 7.

Connectez un casque filaire (non fourni) au port casque des enceintes Majority D40X (**Ref.6**) pour écouter l'audio avec un casque.

Assurez-vous que le volume est baissé avant d'utiliser le casque. Vous entendrez alors le son émis par le casque.

Veillez noter que les enceintes Majority D40X ne sont pas compatibles avec les casques Bluetooth.

Observation	Cause potentielle/solution
Pas d'alimentation/fonctionnement	<p>Vérifiez si l'appareil est sous tension ou hors tension au niveau du mur.</p> <p>Vérifiez que l'adaptateur électrique est correctement connecté à la prise de courant.</p>
Pas de son	<p>Vérifiez si l'appareil est réglé sur MUTE.</p> <p>Vérifiez si le MODE est correctement sélectionné. Augmentez le volume des haut-parleurs ou de votre appareil externe.</p> <p>Vérifiez que les câbles sont correctement installés.</p>
Perturbation de la fonction	<p>Éteindre et débrancher l'appareil. Laissez-le pendant 2 minutes et le rallumer.</p>
Bluetooth ne se connecte pas	<p>Assurez-vous que vous êtes en mode Bluetooth sur le haut-parleur et que le Bluetooth de votre appareil est activé.</p> <p>Sélectionnez l'appareil Bluetooth 'D40' et vous devriez maintenant être en mesure d'écouter de l'audio.</p>

SUPPORT

Si vous avez besoin d'aide avec votre nouvelle barre de son, veuillez contacter notre équipe d'assistance sur le site Internet de Majority :

www.majority.co.uk/support

SPÉCIFICATION

Alimentation électrique	100-240V/50-60Hz
Mode:	Bluetooth 3.5mm AUX- in USB reader SD reader
Consommation électrique	0.5W (mode veille)
Dimensions	223 × 137 × 179 mm
Poids	3.80 kg
Intervenants	2*4" full range + 2 * 1" tweeter
Bluetooth Version	5.0
Bluetooth range	up to 10 meters
Types de fichiers compatibles	MP3, FLAC
Mémoire USB/SD compatible maximale	64GB

GARANTIE

Tous les produits bénéficient d'une garantie standard de 12 mois. Tous les produits doivent être enregistrés sur www.majority.co.uk pour que la garantie soit valable. Une fois sur la page web, utilisez le menu pour trouver « Enregistrer votre produit ». Vous aurez également la possibilité d'étendre votre garantie pour 24 mois supplémentaires, gratuitement.



D40X

Manuale d'uso

MAJORITY

HOME AUDIO • CAMBRIDGE

Contenuto	2
Contenuto della scatola	3
Controlli e funzioni	4
Impostazione dei diffusori Majority D40X	7
Funzionamento di base	8
Controlli Bluetooth, SD e USB.....	9
Modalità AUX e ottica.....	10
Modalità Bluetooth	11
Modalità USB e scheda SD.....	12
Collegamento delle cuffie	13
Risoluzione dei problemi	14
Specifiche e garanzia	15
Informazioni sulla sicurezza.....	16

3 Anni
Di Garanzia

Registra il tuo prodotto online e ricevi un'estensione di garanzia di 3 anni GRATIS su:
www.majority.co.uk

COSA C'È NELLA SCATOLA

- A. Diffusori da scaffale Majority D40X
- B. Cavo AUX da 3,5 mm a 3,5 mm
- C. Cavo da 3,5 mm a RCA
- D. Guida alle istruzioni
- E. Telecomando
- F. Adattatore di alimentazione

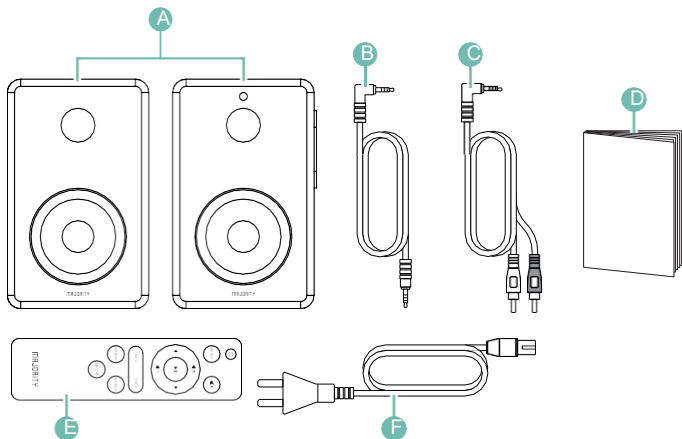

VISTA ANTERIORE

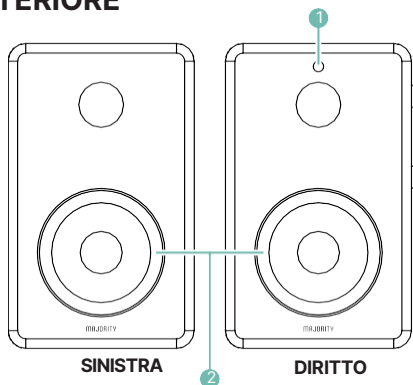

1. Sensore remoto

2. Altoparlanti

VISTA LATERALE

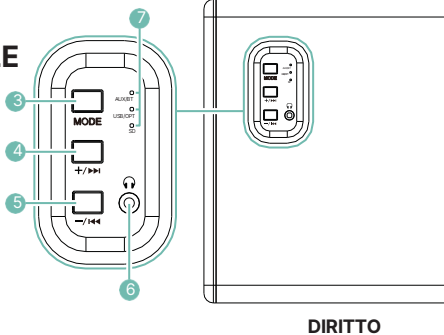

3. Modalità

4. Vol + /
Successivo

5. Vol - / Precedente

6. Jack per le cuffie

7. Indicatori di modalità

VISTA INDIETRO

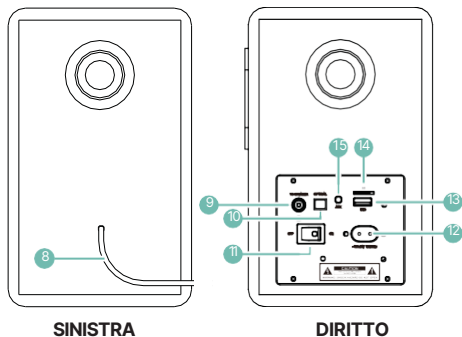

- | | | | |
|-----|---------------------------------------|-----|---------------------------------|
| 8. | Cavo del connettore dell'altoparlante | 12. | 100--240V/50-60HZ Alimentazione |
| 9. | Uscita verso l'altoparlante sinistro | 13. | Slot USBSlot per scheda SD |
| 10. | Ingresso ottico | 14. | Ingresso AUX |
| 11. | Accensione e spegnimento | | |

CONTROLLO REMOTO

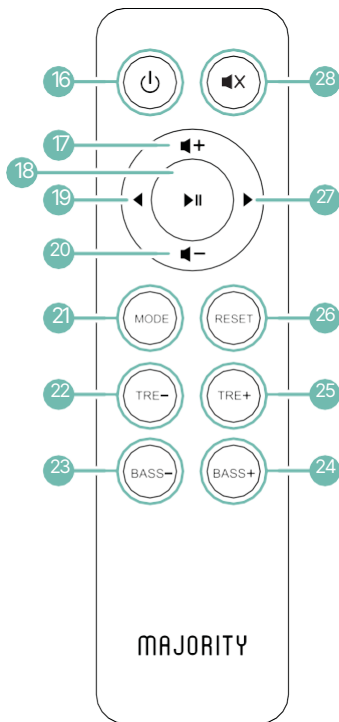

- 16. Potenza
- 17. Azzeramento
- 18. Vol +
- 19. Riproduzione/Pausa
- 20. Precedente/Indietro
- 21. Vol.
- 22. Alti -
- 23. Bassi -
- 24. Modalità
- 25. Bassi +
- 26. Alti +
- 27. Avanti
- 28. Muto

Le istruzioni contenute in questo manuale si riferiscono al numero di tasto del diffusore o del telecomando, ad esempio (Ref. *numero*), in conformità agli schemi di pagina 2-4.

Collegamento e alimentazione dell'unità

Utilizzando il cavo di alimentazione in dotazione, inserire un'estremità nella parte posteriore del diffusore principale **(Ref.12)** e l'altra estremità in una presa di corrente. Accendere l'unità sul retro del diffusore principale **(Ref.11)**.

Collegare i due diffusori tra loro tramite il cavo di collegamento dei diffusori **(Ref.8)**. A tal fine, inserire la spina del cavo del connettore del diffusore sinistro nel connettore del diffusore destro (primario), con la dicitura ('To L speaker') **(Ref.9)**.

Accensione dei diffusori Majority D40X

Premere il pulsante Φ **(Ref. 16)** o tenere premuto il pulsante "Mode" sull'unità **(Ref.3)** per accendere i diffusori. accendere i diffusori. Premere il pulsante Φ **(Ref.16)** per spegnere i diffusori.

Alimentazione del telecomando

Rimuovere il coperchio delle batterie del telecomando. Inserire 2 batterie AAA (incluse). Riposizionare il coperchio del vano batterie.

Nota: quando si utilizza il telecomando, assicurarsi di puntare il sensore remoto **(Ref.1)**, altrimenti l'unità potrebbe non rispondere alla pressione dei tasti.

Controlli di base

Il volume, gli acuti e i bassi possono essere modificati in tutte le modalità del diffusore.

Utilizzare i pulsanti **↶+** (**Ref. 18**)/(**Ref. 4**) e **↷-** (**Ref. 21**)/(**Ref. 5**) per controllare il volume. Premere **✖** (**Ref. 28**) per disattivare l'audio.

Utilizzare i tasti **Treble-** (**Ref. 22**), **Treble+** (**Ref. 26**), **Bass-** (**Ref. 23**) e **Bass+** (**Ref.25**) per controllare le impostazioni dei bassi e degli alti del suono. Premere 'RESET' (**Ref.17**) per ripristinare le impostazioni degli acuti e dei bassi.

In modalità Bluetooth, SD o USB, utilizzare i pulsanti **◀ ▶** (**Ref.20**)/(**Ref.27**) e **◀◀ ▶▶** (tenere premuto **Ref.4**)/(**Ref.5**) per saltare le tracce e riavvolgere o avanzare velocemente (vedere pagina 7).

Modalità di commutazione

Quando viene inserito un cavo USB, SD o AUX, l'unità passa automaticamente alla modalità corretta e inizia a riprodurre l'audio. Se necessario, selezionare la modalità corretta utilizzando il pulsante "Modalità" (**Ref.24**)/(**Ref.3**).

Sul set di diffusori, le modalità Bluetooth e USB sono indicate da una luce blu. Tutte le altre modalità sono indicate da una luce rossa (**Ref.7**).

Si noti che i controlli e le funzioni seguenti si riferiscono solo alle modalità Bluetooth, scheda SD e USB. Per i comandi e le funzioni AUX e Optical, consultare la sezione “Modalità AUX e Optical” (pagina 8).

Nota: nella tabella seguente, (H) = “Premere e tenere premuto”.

Remoto	Altoparlante	Funzione
◀- ▶+	-/⏮ +/⏭	Volume su/giù
◀ ▶	(H) -/⏮ +/⏭	Traccia precedente/successiva
(H) ◀ ▶	n/a	Riavvolgimento/avanzamento rapido
◀X	n/a	Mute
▶II	MODO	Riproduzione/Pausa
TRE-/TRE+	n/a	Alti su/giù
BASS-/BASS+	n/a	Bassi su/giù
MODUS	(H) MODO	Modalità di modifica
RESET	n/a	Azzeramento degli alti/bassi

Utilizzate il cavo AUX da 3,5 mm a 3,5 mm o il cavo RCA da 3,5 mm per collegare un dispositivo AUX esterno all'ingresso "AUX" dei diffusori D40 **(Ref. 15)**.

Passaggio alla modalità AUX

Quando si collega un cavo AUX alla porta AUX sul retro del diffusore **(Ref.15)**, l'unità passa automaticamente alla modalità AUX (indicata da una luce rossa **(Ref.7)**) e si sente la scritta "Line in" dai diffusori. Se necessario, selezionare la modalità "AUX" utilizzando il tasto "Mode" **(Ref.24)/(Ref.3)**.

Modalità ottica

Per collegare i diffusori del D40 a un dispositivo esterno, utilizzare un cavo ottico per il collegamento tramite l'ingresso OPTICAL **(Ref.10)**.

Premere il pulsante 'Modalità' **(Ref.24)/(Ref.3)** per commutare la modalità su Ottica. La spia della modalità corrispondente **(Ref.7)** si accende in rosso e si sente la parola "Optical" dagli altoparlanti quando è selezionata la modalità Optical.

Controlli e funzioni - AUX/Ottico

Nota: nella tabella seguente, (H) = "Premere e tenere premuto".

Remoto	Altoparlante	Funzione
◀- ▶+	-/◀◀ +/▶▶	Volume su/giù
◀X▶▶	MODO	Mute
TRE-/TRE+	n/a	Alti su/giù
BASS-/BASS+	n/a	Bassi su/giù
MODO	(H) MODO	Modalità di modifica
RESET	n/a	Azzeramento degli alti/bassi

Per collegare un dispositivo esterno ai diffusori D40X, accertarsi che i diffusori siano in modalità 'Bluetooth'. Selezionare manualmente la modalità "Bluetooth" utilizzando il pulsante "Mode **(Ref.24)/(Ref.3)** fino a quando la spia della modalità corrispondente, contrassegnata da "AUX/BT", **(Ref.7)** si illumina di blu. La parola "Bluetooth" indica che la modalità Bluetooth è attiva.

Attivare il Bluetooth per il dispositivo esterno. Selezionare "D40X" dall'elenco dei dispositivi. Quando il dispositivo esterno è collegato, si sente la scritta "Bluetooth Connected" che indica l'avvenuta connessione. È ora possibile riprodurre l'audio attraverso gli altoparlanti.

Quando il Bluetooth viene scollegato, si sente la scritta "Bluetooth Disconnesso" per indicare l'avvenuta disconnessione.

Controlli e funzioni

Vedere pagina 7.

USB

Per utilizzare la modalità USB, inserire un'unità USB nella porta USB sul retro del diffusore **(Ref.13)**. Gli altoparlanti emetteranno la parola "USB", a indicare che la modalità USB è attiva, e la spia della modalità "USB/OPT" (Ref. 7) si illuminerà di blu. Se necessario, selezionare la modalità 'USB' utilizzando il pulsante 'Modalità' **(Ref.24)/(Ref.3)**.

SD

Per utilizzare la modalità SD, inserire una scheda SD/TF nella porta SD sul retro del diffusore **(Ref.14)**. Si sentirà la scritta "Memory card" dagli altoparlanti, a indicare che la modalità SD è attiva, e la spia della modalità "SD" **(Ref.7)** si illuminerà di rosso. Se necessario, selezionare la modalità 'SD' utilizzando il pulsante 'Modalità' **(Ref.24)/(Ref.3)**.

Massima compatibilità di memoria per le schede USB e SD/TF: 64 GB.

Controlli e funzioni

Vedere pagina 7.

Collegare le cuffie cablate (non incluse) alla porta per cuffie dei diffusori Majority D40X (**Ref.6**) per ascoltare l'audio in cuffia.

Assicurarsi che il volume sia abbassato prima di utilizzare le cuffie. A questo punto si sentirà l'audio in uscita attraverso le cuffie.

Si noti che i diffusori Majority D40X non sono compatibili con le cuffie Bluetooth.

Osservazione	Potenziale causa/soluzione
Nessuna alimentazione/funzione	<p>Verificare che l'alimentazione sia accesa o spenta alla parete.</p> <p>Verificare che l'adattatore di corrente sia collegato correttamente alla presa di corrente.</p>
Nessun suono	<p>Controllare se l'unità è impostata su MUTE.</p> <p>Controllare se MODE è selezionato correttamente. Alzare il volume degli altoparlanti o del dispositivo esterno.</p> <p>Verificare che i cavi siano installati correttamente.</p>
Disturbo della funzione	<p>Spegnere e scollegare l'unità. Lasciarlo per 2 minuti e riaccenderlo.</p>
Il Bluetooth non si connette	<p>Assicuratevi di aver attivato la modalità Bluetooth sul diffusore e che il Bluetooth del vostro dispositivo sia acceso.</p> <p>Selezionate il dispositivo Bluetooth "D40" e dovrete essere in grado di riprodurre l'audio.</p>

SUPPORTO

Se avete bisogno di ulteriore assistenza per la vostra nuova soundbar, contattate il nostro team di assistenza sul sito web di Majority: www.majority.co.uk/support.

SPECIFICA

Alimentazione	100-240V/50-60Hz
Modo:	Bluetooth 3.5mm AUX- in USB reader SD reader
Consumo di energia	0,5W (modalità standby)
Dimensioni	223 × 137 × 179 mm
Peso	3.80 kg
Altoparlanti	2*4" full range + 2 * 1" tweeter
Versione Bluetooth	5.0
Gamma Bluetooth	up to 10 meters
Tipi di file compatibili	MP3, FLAC
Memoria USB/SD massima compatibile	64GB

GARANZIA

Tutti i prodotti hanno una garanzia standard di 12 mesi. Tutti gli articoli devono essere registrati su www.majority.co.uk affinché la garanzia sia valida. Una volta sulla pagina web, utilizzare il menu per trovare "Registra il tuo prodotto". Avrete inoltre la possibilità di estendere gratuitamente la garanzia per altri 24 mesi.



D40X

Manual del usuario

MAJORITY

HOME AUDIO • CAMBRIDGE

Contenido	2
Contenido de la caja	3
Controles y funciones	4
Configuración de los altavoces Majority D40X	7
Funcionamiento Básico	8
Controles Bluetooth, SD y USB.....	9
Modos AUX y óptico.....	10
Modo Bluetooth	11
Modo USB y tarjeta SD.....	12
Conexión de auriculares	13
Solución de problemas	14
Especificaciones y garantía	15
Información de seguridad.....	16

3 Años de
Garantía

Registra tu producto en línea para obtener de forma
GRATUITA una ampliación de la garantía de 3 años en:
www.majority.co.uk

QUÉ HAY EN LA CAJA

- A. Altavoces de estantería Majority D40X
- B. Cable AUX de 3,5 mm a 3,5 mm
- C. Cable de 3,5 mm a RCA
- D. Guía de instrucciones
- E. Mando a distancia
- F. Adaptador de corriente

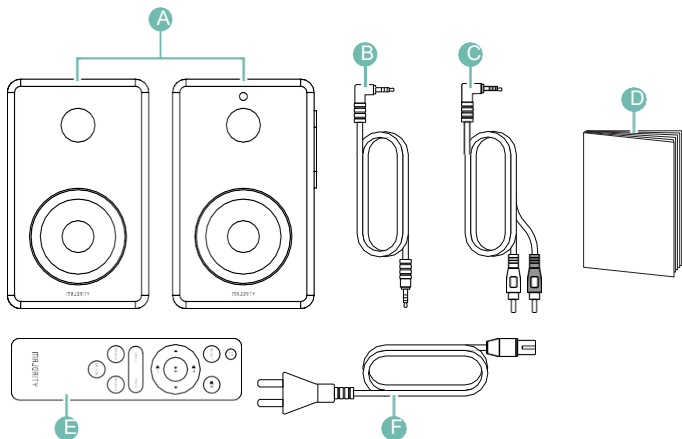

VISTA FRONTAL

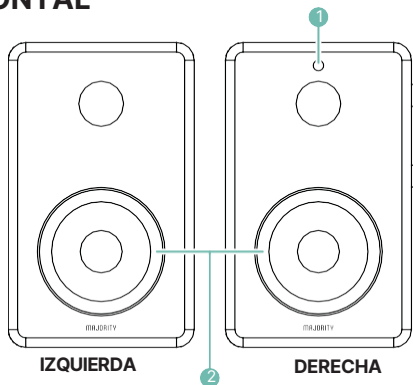

1. Sensor remoto

2. Altavoces

VISTA LATERAL

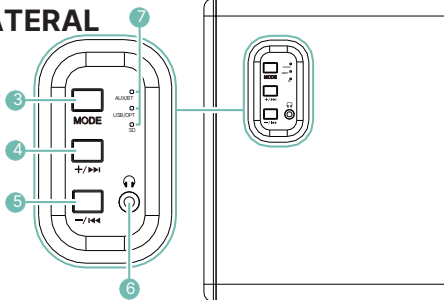

3. Modo

4. Vol + / Siguiente

5. Vol - / Anterior

6. Conector para auriculares

7. Indicadores luminosos de modo

VISTA TRASERA

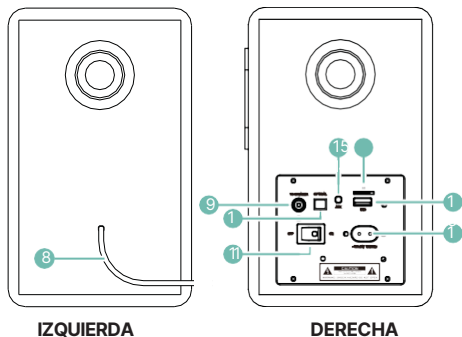

- 8. Cable conector de altavoz
- 9. Salida al altavoz izquierdo
- 10. Entrada ÓPTICA
- 11. Encendido/Apagado

- 12. 100--240V/50-60HZ Alimentación
- 13. Ranura USB Ranura para tarjetas SD
- 14. Entrada AUX

MANDO A DISTANCIA

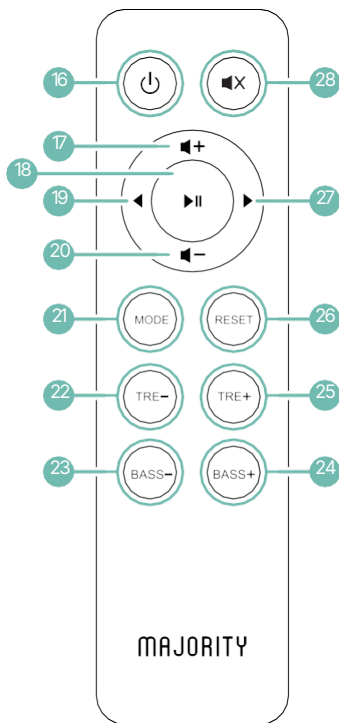

16. Alimentación
17. Reiniciar
18. Vol +
19. Reproducir/Pausa
20. Anterior/Atrás
21. Vol -
22. Agudos -
23. Graves -
24. Modo
25. Graves +
26. Agudos +
27. Siguiente
28. Silenciar

Tenga en cuenta que las instrucciones de este manual harán referencia al número del altavoz o del botón del mando a distancia, por ejemplo (Ref.*número*), de acuerdo con los diagramas de las páginas 2-4.

Conexión y alimentación de la unidad

Conecte un extremo del cable de alimentación suministrado a la parte posterior del altavoz principal **(Ref.12)** y el otro extremo a una toma de corriente. Encienda la unidad en la parte posterior del altavoz principal **(Ref.11)**.

Conecta los dos altavoces mediante el cable conector de altavoces **(Ref.8)**. Para ello, enchufe la clavija del cable conector del altavoz izquierdo en el conector del altavoz derecho (primario), en el que se lee ('To L speaker') **(Ref.9)**.

Encienda los altavoces de su Majority D40X

Pulse el botón Φ **(Ref.16)** o mantenga pulsado el botón 'Mode' de la unidad **(Ref.3)** para encender los altavoces. Pulse el botón Φ **(Ref.16)** para apagar los altavoces.

Encendido del mando a distancia

Retire la tapa de las pilas del mando a distancia. Inserte 2 pilas AAA (incluidas). Vuelve a colocar la tapa de las pilas.

Nota: cuando utilice el mando a distancia, asegúrese de que está apuntando al sensor remoto **(Ref.1)**, de lo contrario es posible que la unidad no responda a las pulsaciones.

Controles básicos

El volumen, los agudos y los graves se pueden modificar en todos los modos de altavoz.

Utiliza los botones ◀ + **(Ref.18)/(Ref.4)** y ▶ - **(Ref.21)/(Ref.5)** para controlar el volumen. Pulsa ▶ X **(Ref.28)** para silenciar el audio.

Utilice los botones Treble- **(Ref.22)**, Treble+ **(Ref.26)**, Bass- **(Ref.23)** y Bass+ **(Ref.25)** para controlar los graves y agudos del sonido. Pulse 'RESET' **(Ref.17)** para restablecer los ajustes de agudos y graves.

En el modo Bluetooth, SD o USB, utilice los botones ◀ ▶ **(Ref.20)/(Ref.27)** -/⏮ +/⏭ (mantenga pulsado **(Ref.4)/(Ref.5)**) para saltar pistas y rebobinar o avanzar rápidamente (consulte la página 7).

Cambio de modo

Cuando se inserta un cable USB, tarjeta SD o AUX, la unidad cambiará automáticamente al modo correcto y comenzará a reproducir audio. Si es necesario, seleccione el modo correcto utilizando el botón 'Modo' **(Ref.24)/(Ref.3)**.

En el altavoz, los modos Bluetooth y USB se indican mediante una luz azul. Todos los demás modos se indican mediante una luz roja **(Ref.7)**.

Tenga en cuenta que los siguientes controles y funciones se refieren únicamente a los modos Bluetooth, tarjeta SD y USB. Para conocer los controles y funciones de los modos AUX y Óptico, consulte la sección «Modos AUX y Óptico» (página 8).

Nota: en la tabla siguiente, (H) = 'Pulsar y mantener'.

Remoto	Altavoz	Función
◀- ▶+	-/⏮ +/⏭	Subir/bajar volumen
◀ ▶	(H) -/⏮ +/⏭	Tema anterior/siguiente
(H) ◀ ▶	n/a	Rebobinar/Avanzar
▶X	n/a	Mute
▶II	MODO	Reproducir/Pausa
TRE-/TRE+	n/a	Agudos arriba/abajo
BASS-/BASS+	n/a	Graves arriba/abajo
MODO	(H) MODO	Cambiar modo
RESET	n/a	Restablecer agudos/graves

Utiliza el cable AUX de 3,5 mm a 3,5 mm o el cable de 3,5 mm a RCA para conectar un dispositivo AUX externo a la entrada 'AUX' de los altavoces D40 **(Ref.15)**.

Cambio al modo AUX

Cuando se enchufa un cable AUX en el puerto AUX de la parte posterior del altavoz **(Ref.15)**, la unidad cambiará automáticamente al modo AUX (indicado con una luz roja **(Ref.7)**) y oírás las palabras 'Line in' (Entrada de línea) en los altavoces. Si es necesario, seleccione el modo 'AUX' con el botón 'Mode' **(Ref.24)/(Ref.3)**.

Modo óptico

Para conectar los altavoces del D40 a un dispositivo externo, utilice un cable óptico para conectar a través de la entrada OPTICAL **(Ref.10)**.

Pulse el botón 'Modo' **(Ref.24)/(Ref.3)** para cambiar el Modo a Óptico. El indicador luminoso de modo correspondiente **(Ref.7)** se iluminará en rojo y oírás la palabra 'Optical' por los altavoces cuando el modo Óptico esté seleccionado.

Controles y funciones - AUX/Optical

Nota: en la tabla siguiente, (H) = 'Pulsar y mantener'.

Remoto	Altavoz	Función
◀- ▶+	-/◀◀ +/▶▶	Subir/bajar volumen
◀X▶▶	MODO	Mute
TRE-/TRE+	n/a	Agudos arriba/abajo
BASS-/BASS+	n/a	Graves arriba/abajo
MODO	(H) MODO	Cambiar modo
RESET	n/a	Restablecer agudos/graves

Para conectar un dispositivo externo a los altavoces del D40X, asegúrate de que los altavoces están en modo 'Bluetooth'. Seleccione manualmente el modo 'Bluetooth' utilizando el botón 'Mode **(Ref.24)/(Ref.3)** hasta que el indicador luminoso del modo correspondiente, etiquetado como 'AUX/BT', **(Ref.7)** se ilumine en azul. Oirá la palabra «Bluetooth» para indicar que el modo Bluetooth está activo.

Active el Bluetooth de su dispositivo externo. Seleccione «D40X» en la lista de dispositivos. Cuando tu dispositivo externo esté conectado, oirás las palabras 'Bluetooth Conectado' para indicar que la conexión se ha realizado correctamente. Ahora puede reproducir audio a través de los altavoces.

Cuando se desconecte el Bluetooth, oirás las palabras 'Bluetooth Desconectado' para indicar que la desconexión se ha realizado correctamente.

Controles y funciones

Consulta la página 7.

USB

Para utilizar el modo USB, inserta una unidad USB en el puerto USB de la parte posterior del altavoz **(Ref.13)**. Escuchará la palabra 'USB' por los altavoces indicando que el modo USB está activo, y el indicador luminoso del modo 'USB/OPT' **(Ref.7)** se iluminará en azul. Si es necesario, seleccione el modo 'USB' mediante el botón 'Modo' **(Ref.24)/(Ref.3)**.

SD

Para utilizar el modo SD, inserte una tarjeta SD/TF en el puerto SD de la parte posterior del altavoz **(Ref.14)**. Oirá por los altavoces las palabras 'Tarjeta de memoria', indicando que el modo tarjeta SD está activo, y el indicador luminoso del modo 'SD' **(Ref.7)** se iluminará en rojo. En caso necesario, seleccione el modo 'SD' mediante el botón 'Modo' **(Ref.24)/(Ref.3)**.

Compatibilidad máxima de almacenamiento para USB y tarjetas SD/TF: 64GB.

Controles y funciones

Consulte la página 7.

Conecte unos auriculares con cable (no incluidos) al puerto de auriculares de los altavoces Majority D40X (**Ref.6**) para escuchar el audio a través de los auriculares.

Asegúrese de bajar el volumen antes de utilizar los auriculares. Ahora escuchará la salida de audio a través de los auriculares.

Ten en cuenta que los altavoces Majority D40X no son compatibles con auriculares Bluetooth.

Observación	Posible causa/solución
Sin alimentación/funcionamiento	<p>Compruebe si la alimentación está conectada o desconectada en la pared.</p> <p>Compruebe que el adaptador de corriente está correctamente conectado a la toma de corriente.</p>
Sin sonido	<p>Compruebe si la unidad está ajustada en MUTE.</p> <p>Compruebe si MODE está correctamente seleccionado. Suba el volumen de los altavoces o del dispositivo externo.</p> <p>Compruebe que los cables están correctamente instalados.</p>
Alteración de las funciones	<p>Apaga y desenchufa el aparato. Déjalo durante 2 minutos y vuelve a encenderlo.</p>
Bluetooth no se conecta	<p>Asegúrate de que estás en modo Bluetooth en el altavoz y de que el Bluetooth de tu dispositivo está activado. Selecciona el dispositivo Bluetooth 'D40' y ya deberías poder reproducir audio.</p>

SOPORTE

Si necesita más ayuda con su nueva barra de sonido, póngase en contacto con nuestro equipo de asistencia en el sitio web de Majority:

www.majority.co.uk/support

ESPECIFICACIÓN

Fuente de alimentación	100-240V/50-60Hz
Modo:	Bluetooth 3.5mm AUX- in USB reader SD reader
Consumo de energía	0.5W (standby mode)
Dimensiones	223 × 137 × 179 mm
Peso	3.80 kg
Altavoces	2*4" full range + 2 * 1" tweeter
Versión Bluetooth	5.0
Alcance del Bluetooth	up to 10 meters
Tipos de archivo compatibles	MP3, FLAC
Máximo almacenamiento USB/SD compatible	64GB

GARANTÍA

Todos los productos tienen una garantía estándar de 12 meses. Todos los artículos deben registrarse en www.majority.co.uk para que la garantía sea válida. Una vez en la página web, utilice el menú para encontrar «Registre su producto». También tendrá la posibilidad de ampliar la garantía 24 meses más, sin coste alguno.

Warning & Safety Information

EN Safety and Usage Guidelines (All where applicable)

General Safety Information - Read and Retain: Review all safety and operating instructions before use; keep them for future reference. **Follow Instructions:** Adhere strictly to all safety and operational guidelines. **Water Exposure:** Keep the device away from water; avoid placing liquids near it. **Ventilation:** Ensure ventilation openings are unobstructed to prevent overheating. **Heat Sources:** Keep the device away from heat-emitting appliances. **Wall Mounting - Installation Safety:** Follow the manufacturer's instructions and use approved mounting kits only. Avoid drilling into areas with cables, gas, or water lines. Use proper tools and safety apparatus. **Regular Maintenance:** Inspect regularly for wear or damage, especially if wall-mounted. **Relocation:** Detach from the wall mount before moving. **Child Safety:** Keep out of children's reach and ensure heavy items are securely mounted. **Seismic Precautions:** Use specialized mounts in earthquake-prone areas. **Electrical Safety - Power Source:** Use the specified power source; consult an electrician if unsure. **Cable Management:** Protect the power cord from damage. **Power Disconnection:** Keep the main plug accessible; unplug during storms or long periods of non-use. **Battery Safety - Charging:** Use the manufacturer's charger; avoid extreme conditions. **Heat Exposure:** Keep batteries away from heat to prevent explosion or leakage. **Battery Condition:** Discontinue use if the battery is damaged; dispose of it properly. **Replacement:** Only use recommended batteries; incorrect types can cause hazards. **External Batteries:** Use only specified types, observing correct polarity. **Battery Removal:** Remove batteries if not used for an extended period. **Disposal:** Follow local regulations for battery disposal; do not incinerate. **Connectivity Safety - Cable Connections:** Power off devices before connecting or disconnecting cables. **Bluetooth Pairing:** Ensure a secure connection; avoid interference from other devices. **Volume Control:** Keep volume moderate to prevent hearing damage. **Connectivity and Data Security - Wireless Security:** Review privacy policies and secure your network. **Software Updates:** Keep software updated for security and performance. **Children's Safety Warnings - Product Use:** Intended for adults; keep away from children. **Battery Warning:** Keep batteries and items containing batteries out of children's reach. **Volume Control:** Maintain a safe volume level to protect children's hearing. **Fire Hazard - Flammable Materials:** Do not place open flames near the product. **Overheating:** Avoid covering the product to prevent overheating and fire risks. **Disposal and Recycling - Product Disposal:** Dispose of at a recycling centre according to local laws. **Environmental Compliance:** Follow regulations for battery and electronic waste disposal. **User Maintenance - Cleaning:** Unplug before cleaning; use a dry cloth only. **Servicing:** Only qualified personnel should perform repairs. **Data Protection:** Reset to factory settings before returning or disposing of the product. **Disclaimer:** Failure to follow these instructions may result in injury, death, or property damage. The manufacturer is not liable for damage caused by improper use.

DE Sicherheits- und Verwendungsrichtlinien (alle, wo zutreffend)

Allgemeine Sicherheitsinformationen - Lesen und Aufbewahren: Überprüfen Sie alle Sicherheits- und Bedienungsanleitungen vor der Verwendung; bewahren Sie diese für zukünftige Referenz auf. **Befolgen Sie die Anweisungen:** Halten Sie sich strikt an alle Sicherheits- und Betriebsrichtlinien. **Wassere Exposition:** Halten Sie das Gerät fern von Wasser; vermeiden Sie das Platzen von Flüssigkeiten in der Nähe. **Belüftung:** Stellen Sie sicher, dass die Belüftungsöffnungen nicht blockiert sind, um Überhitzung zu vermeiden. **Wärmequellen:** Halten Sie das Gerät fern von wärmeabstrahlenden Geräten. **Wandmontage - Sicherheit bei der Installation:** Befolgen Sie die Anweisungen des Herstellers und verwenden Sie nur zugelassene Montagesätze. Vermeiden Sie das Bohren in Bereiche mit Kabeln, Gas- oder Wasserleitungen. Verwenden Sie geeignete Werkzeuge und Sicherheitsausrüstung. **Regelmäßige Wartung:** Überprüfen Sie regelmäßig auf Abnutzung oder Beschädigungen, insbesondere bei Wandmontage. **Umgang:** Lösen Sie das Gerät von der Wandhalterung, bevor Sie es bewegen. **Kindersicherheit:** Halten Sie das Gerät außerhalb der Reichweite von Kindern und stellen Sie sicher, dass schwere Gegenstände sicher montiert sind. **Vorkehrungen bei Erdbeben:** Verwenden Sie in erdbebengefährdeten Gebieten spezielle Halterungen. **Elektrische Sicherheit - Stromquelle:** Verwenden Sie die angegebene Stromquelle; konsultieren Sie einen Elektriker, wenn Sie unsicher sind. **Kabelmanagement:** Schützen Sie das Stromkabel vor Beschädigungen. **Stromtrennung:** Halten Sie den Hauptstecker zugänglich; ziehen Sie den Stecker bei Gewittern oder längerer Nichtbenutzung heraus. **Batteriesicherheit - Laden:** Verwenden Sie das vom Hersteller bereitgestellte Ladegerät; vermeiden Sie extreme Bedingungen. **Wärmeexposition:** Halten Sie Batterien fern von Hitze, um Explosionen oder Auslaufen zu verhindern. **Batteriezustand:** Bei Beschädigungen die Nutzung einstellen; ordnungsgemäß entsorgen. **Ersatz:** Verwenden Sie nur empfohlene Batterien; falsche Typen können Gefahren verursachen. **Externe Batterien:** Verwenden Sie nur spezifizierte Typen und beachten Sie die korrekte Polarität. **Batterientfernung:** Entfernen Sie Batterien bei längerer Nichtbenutzung. **Entsorgung:** Befolgen Sie lokale Vorschriften zur Batterientorgung; nicht verbrennen. **Verbindungssicherheit - Kabelverbindungen:** Schalten Sie Geräte vor dem Verbinden oder Trennen von Kabeln aus. **Bluetooth-Kopplung:** Stellen Sie eine sichere Verbindung her; vermeiden Sie Störungen durch andere Geräte. **Lautstärkeregelung:** Halten Sie die Lautstärke moderat, um Hörschäden zu vermeiden. **Verbindungs- und Datensicherheit - WLAN-Sicherheit:** Überprüfen Sie die Datenschutzzrichtlinien und sichern Sie Ihr Netzwerk. **Software-Updates:** Halten Sie die Software für Sicherheit und Leistung aktuell. **Sicherheitswarnungen für Kinder - Produktnutzung:** Nur für Erwachsene bestimmt; von Kindern fernhalten. **Batteriewarnung:** Halten Sie Batterien und Produkte mit Batterien außerhalb der Reichweite von Kindern. **Lautstärkeregelung:** Halten Sie die Lautstärke zum Schutz des Gehörs von Kindern sicher. **Brandgefahr - Entflammare Materialien:** Stellen Sie keine offenen Flammen in die Nähe des Produkts. **Überhitzung:** Decken Sie das Produkt nicht ab, um Überhitzung und Brandgefahr zu vermeiden. **Entsorgung und Recycling - Produktsentsorgung:** Entsorgen Sie das Produkt gemäß den lokalen Vorschriften in einem Recyclingzentrum. **Umweltkonformität:** Befolgen Sie die Vorschriften zur Entsorgung von Batterien und Elektronikabfall. **Benutzerwartung - Reinigung:** Vor der Reinigung vom Stromnetz trennen; nur ein trockenes Tuch verwenden. **Wartung:** Reparaturen nur von qualifiziertem Personal durchführen lassen. **Datenschutz:** Setzen Sie das Gerät vor Rückgabe oder Entsorgung auf Werkseinstellungen zurück. **Haftungsausschluss:** Die Nichtbeachtung dieser Anweisungen kann zu Verletzungen, Tod oder Sachschäden führen. Der Hersteller haftet nicht für Schäden, die durch unsachgemäße Nutzung verursacht werden.

Warning & Safety Information



FR Consignes de Sécurité et d'Utilisation (toutes celles applicables)

Informations Générales de Sécurité - Lire et Conserver : Consultez toutes les consignes de sécurité et d'utilisation avant usage ; conservez-les pour référence future. **Suivre les Instructions :** Respectez strictement toutes les consignes de sécurité et d'utilisation. **Exposition à l'Eau :** Gardez l'appareil à l'écart de l'eau ; évitez de placer des liquides à proximité. **Ventilation :** Assurez-vous que les ouvertures de ventilation ne sont pas obstruées pour éviter la surchauffe. **Sources de Chaleur :** Tenez l'appareil à l'écart des appareils émettant de la chaleur. **Fixation Murale - Sécurité de l'Installation :** Suivez les instructions du fabricant et n'utilisez que les kits de montage approuvés. Évitez de percer des zones contenant des câbles, des conduites de gaz ou d'eau. Utilisez des outils et équipements de sécurité appropriés. **Entretien Régulier :** Inspectez régulièrement l'appareil pour détecter tout signe d'usure ou de dommage, en particulier s'il est fixé au mur. **Repositionnement :** Détachez l'appareil du support mural avant de le déplacer. **Sécurité des Enfants :** Gardez l'appareil hors de portée des enfants et assurez-vous que les objets lourds sont solidement fixés. **Précautions Sismiques :** Utilisez des supports spécialisés dans les zones sujettes aux tremblements de terre. **Sécurité Électrique - Source d'Alimentation :** Utilisez la source d'alimentation spécifiée ; consultez un électricien en cas de doute. **Gestion des Câbles :** Protégez le cordon d'alimentation contre les dommages. **Déconnexion de l'Alimentation :** Gardez la prise principale accessible ; débranchez en cas d'orage ou de non-utilisation prolongée. **Sécurité des Piles - Recharge :** Utilisez le chargeur du fabricant ; évitez les conditions extrêmes. **Exposition à la Chaleur :** Gardez les piles à l'écart de la chaleur pour éviter l'explosion ou les fuites. **État de la Pile :** Cessez l'utilisation si la pile est endommagée ; jetez-la correctement. **Remplacement :** N'utilisez que les piles recommandées ; des types incorrects peuvent causer des dangers. **Piles Externes :** Utilisez uniquement les types spécifiés, en respectant la polarité. **Retrait des Piles :** Retirez les piles si l'appareil n'est pas utilisé pendant une longue période. **Élimination :** Suivez les réglementations locales pour l'élimination des piles ; ne les incinérez pas. **Sécurité de la Connectivité - Connexions de Câbles :** Éteignez les appareils avant de connecter ou de déconnecter des câbles. **Appareil Bluetooth :** Assurez-vous d'une connexion sécurisée ; évitez les interférences avec d'autres appareils. **Contrôle du Volume :** Maintenez un volume modéré pour éviter les dommages auditifs. **Sécurité de la Connectivité et des Données - Sécurité du Réseau Sans Fil :** Examinez les politiques de confidentialité et sécurisez votre réseau. **Mises à Jour Logicielles :** Gardez le logiciel à jour pour la sécurité et la performance. **Avertissements de Sécurité pour les Enfants - Utilisation du Produit :** Destinée aux adultes ; gardez hors de portée des enfants. **Avertissement sur les Piles :** Gardez les piles et les articles contenant des piles hors de portée des enfants. **Contrôle du Volume :** Maintenez un niveau sonore sûr pour protéger l'audition des enfants. **Risque d'Incendie - Matériaux Inflammables :** Ne placez pas de flammes nues près du produit. **Surchauffe :** Évitez de couvrir le produit pour prévenir la surchauffe et les risques d'incendie. **Élimination et Recyclage - Élimination du Produit :** Déposez-le dans un centre de recyclage conformément aux lois locales. **Conformité Environnementale :** Suivez les réglementations concernant l'élimination des piles et des déchets électroniques. **Entretien de l'Utilisateur - Nettoyage :** Débranchez avant de nettoyer ; utilisez uniquement un chiffon sec. **Reparations :** Seul le personnel qualifié doit effectuer les réparations. **Protection des Données :** Réinitialisez aux paramètres d'usine avant de retourner ou d'éliminer le produit. **Clause de Non-Responsabilité -** Le non-respect de ces consignes peut entraîner des blessures, la mort ou des dommages matériels. Le fabricant décline toute responsabilité en cas de dommages causés par une mauvaise utilisation.

ES Guías de Seguridad y Uso (Cuando sea aplicable)

Información General de Seguridad - Leer y Conservar : Revise todas las instrucciones de seguridad y operación antes de usar; guárdelas para referencia futura. **Seguir las Instrucciones :** Cumpla estrictamente con todas las guías de seguridad y operativas. **Exposición al Agua :** Mantenga el dispositivo alejado del agua ; evite colocar líquidos cerca de él. **Ventilación :** Asegúrese de que las aberturas de ventilación no estén obstruidas para evitar el sobrecalentamiento. **Fuentes de Calor :** Mantenga el dispositivo alejado de aparatos que emitan calor. **Montaje en Pared - Seguridad de Instalación :** Siga las instrucciones del fabricante y use solo kits de montaje aprobados. Evite perforar áreas con cables, gas o tuberías de agua. Use herramientas y equipos de seguridad adecuados. **Mantenimiento Regular :** Inspeccione regularmente para detectar desgaste o daños, especialmente si está montado en la pared. **Reubicación :** Desmonte del soporte de pared antes de moverlo. **Seguridad Infantil :** Manténgalo fuera del alcance de los niños y asegúrese de que los objetos pesados estén montados de forma segura. **Precauciones Sísmicas :** Use soportes especializados en áreas propensas a terremotos. **Seguridad Eléctrica - Fuente de Energía :** Use la fuente de energía especificada ; consulte a un electricista si tiene dudas. **Gestión de Cables :** Proteja el cable de alimentación contra daños. **Desconexión de Energía :** Mantenga el enchufe principal accesible ; desenchufe durante tormentas o largos períodos de inactividad. **Seguridad de las Baterías - Carga :** Use el cargador del fabricante ; evite condiciones extremas. **Exposición al Calor :** Mantenga las baterías alejadas del calor para evitar explosiones o fugas. **Estado de la Batería :** Deje de usarla si la batería está dañada ; deséchela adecuadamente. **Reemplazo :** Use solo las baterías recomendadas ; tipos incorrectos pueden causar peligros. **Baterías Externas :** Use solo los tipos especificados, respetando la polaridad correcta. **Retiro de Baterías :** Retire las baterías si no se usa durante un período prolongado. **Eliminación :** Siga las normativas locales para la eliminación de baterías ; no las incinere. **Seguridad de Conectividad - Conexiones de Cables :** Apague los dispositivos antes de conectar o desconectar cables. **Emparejamiento Bluetooth :** Asegure una conexión segura ; evite interferencias de otros dispositivos. **Control de Volumen :** Mantenga un volumen moderado para prevenir daños auditivos. **Seguridad de Conectividad y Datos - Seguridad de Red Inalámbrica :** Revise las políticas de privacidad y asegure su red. **Actualizaciones de Software :** Mantenga el software actualizado para la seguridad y el rendimiento. **Advertencias de Seguridad para Niños - Uso del Producto :** Destinado a adultos ; manténgalo fuera del alcance de los niños. **Advertencia sobre Baterías :** Mantenga las baterías y los artículos que contienen baterías fuera del alcance de los niños. **Control de Volumen :** Mantenga un nivel de volumen seguro para proteger la audición de los niños. **Riesgo de Incendio - Materiales Inflammables :** No coloque llamas abiertas cerca del producto. **Sobrecalentamiento :** Evite cubrir el producto para prevenir sobrecalentamientos y riesgos de incendio. **Eliminación y Reciclaje - Eliminación del Producto :** Deséchelo en un centro de reciclaje según las leyes locales. **Cumplimiento Ambiental :** Siga las normativas para la eliminación de baterías y desechos electrónicos. **Mantenimiento del Usuario - Limpieza :** Desenchufe antes de limpiar ; use solo un paño seco. **Reparaciones :** Solo personal calificado debe realizar reparaciones. **Protección de Datos :** Restablezca a la configuración de fábrica antes de devolver o desechar el producto. **Descarga de Responsabilidad :** El incumplimiento de estas instrucciones puede resultar en lesiones, muerte o daños a la propiedad. El fabricante no se hace responsable de los daños causados por un uso inadecuado.

Warning & Safety Information

IT Linee Guida per la Sicurezza e l'Uso (Quando Applicabile)

Informazioni Generali sulla Sicurezza - Leggere e Conservare: Rivedere tutte le istruzioni di sicurezza e di funzionamento prima dell'uso; conservarle per riferimenti futuri. **Seguire le Istruzioni:** Attenersi rigorosamente a tutte le linee guida di sicurezza e operative. **Esposizione all'Acqua:** Tenere il dispositivo lontano dall'acqua; evitare di posizionare liquidi nelle vicinanze. **Ventilazione:** Assicurarsi che le aperture di ventilazione non siano ostruite per evitare il surriscaldamento. **Fonti di Calore:** Tenere il dispositivo lontano da apparecchi che emettono calore. **Montaggio a Parete - Sicurezza dell'Installazione:** Seguire le istruzioni del produttore e utilizzare solo kit di montaggio approvati. Evitare di perforare aree con cavi, gas o tubazioni d'acqua. Utilizzare strumenti e dispositivi di sicurezza adeguati. **Manutenzione Regolare:** Ispezionare regolarmente per verificare l'usura o i danni, soprattutto se montato a parete. **Rilocazione:** Staccare dal supporto a parete prima di spostare. **Sicurezza dei Bambini:** Tenere fuori dalla portata dai bambini e assicurarsi che gli oggetti pesanti siano montati in modo sicuro. **Precauzioni Sismiche:** Utilizzare supporti specializzati nelle zone soggette a terremoti. **Sicurezza Elettrica - Fonte di Alimentazione:** Usare la fonte di alimentazione specificata; consultare un elettricista in caso di dubbi. **Gestione dei Cavi:** Proteggere il cavo di alimentazione da danni. **Disconnessione dell'Energia:** Mantenere la spina principale accessibile; scollegare durante i temporali o in caso di lunghi periodi di inattività. **Sicurezza della Batteria - Carica:** Utilizzare il caricatore del produttore; evitare condizioni estreme. **Esposizione al Calore:** Tenere le batterie lontane dal calore per evitare esplosioni o perdite. **Condizioni della Batteria:** Interrompere l'uso se la batteria è danneggiata; smaltirla correttamente. **Sostituzione:** Usare solo batterie raccomandate; tipi errati possono causare pericoli. **Batterie Esterne:** Utilizzare solo i tipi specificati, osservando la polarità corretta. **Rimozione della Batteria:** Rimuovere le batterie se non utilizzate per un periodo prolungato. **Smaltimento:** Seguire le normative locali per lo smaltimento delle batterie; non incenerire. **Sicurezza della Connettività - Conessioni dei Cavi:** Spegnerle i dispositivi prima di collegare o scollegare i cavi. **Accoppiamento Bluetooth:** Assicurare una connessione sicura; evitare interferenze da altri dispositivi. **Controllo del Volume:** Mantenere un volume moderato per prevenire danni all'udito. **Sicurezza della Connettività e dei Dati - Sicurezza della Rete Wireless:** Rivedere le politiche sulla privacy e proteggere la propria rete. **Aggiornamenti Software:** Mantenere il software aggiornato per la sicurezza e le prestazioni. **Avvertenze di Sicurezza per Bambini - Uso del Prodotto:** Destinato agli adulti; tenere lontano dai bambini. **Avvertenza sulla Batteria:** Tenere le batterie e gli oggetti contenenti batterie fuori dalla portata dei bambini. **Controllo del Volume:** Mantenere un livello di volume sicuro per proteggere l'udito dei bambini. **Rischio di Incendio - Materiali Infiammabili:** Non posizionare fiamme libere vicino al prodotto. **Surriscaldamento:** Evitare di coprire il prodotto per prevenire surriscaldamenti e rischi di incendio. **Smaltimento e Riciclaggio - Smaltimento del Prodotto:** Smaltire in un centro di riciclaggio secondo le leggi locali. **Conformità Ambientale:** Seguire le normative per lo smaltimento delle batterie e dei rifiuti elettronici. **Manutenzione dell'Utente - Pulizia:** Scollegare prima della pulizia; utilizzare solo un panno asciutto. **Riparazioni:** Solo personale qualificato deve eseguire le riparazioni. **Protezione dei Dati:** Ripristinare le impostazioni di fabbrica prima di restituire o smaltire il prodotto. **Disclaimer:** Il mancato rispetto di queste istruzioni può causare lesioni, morte o danni materiali. Il produttore non è responsabile per danni causati da un uso improprio.

NL Veiligheids- en Gebruiksrichtlijnen (Waar van Toepassing)

Algemene Veiligheidsinformatie - Lezen en Bewaren: Lees alle veiligheids- en gebruiksinstructies voor gebruik; bewaar ze voor toekomstig gebruik. **Volg Instructies:** Houd u strikt aan alle veiligheids- en operationele richtlijnen. **Waterblootstelling:** Houd het apparaat uit de buurt van water; vermijd het plaatsen van vloeistoffen in de buurt. **Ventilatie:** Zorg ervoor dat de ventilatieopeningen niet geblokkeerd zijn om oververhitting te voorkomen. **Warmtebronnen:** Houd het apparaat uit de buurt van warmteafgevend apparaten. **Muurbevestiging - Installatieveiligheid:** Volg de instructies van de fabrikant en gebruik alleen goedgekeurde bevestigingssets. Vermijd boren in gebieden met kabels, gas- of waterleidingen. Gebruik geschikte gereedschappen en veiligheidsapparatuur. **Regelmatig Onderhoud:** Inspecteer regelmatig op slijtage of schade, vooral als het aan de muur is bevestigd. **Verplaatsing:** Maak los van de muurbevestiging voordat u het verplaatst. **Kindveiligheid:** Houd buiten het bereik van kinderen en zorg ervoor dat zware voorwerpen veilig zijn gemonteerd. **Seismische Voorzorgsmaatregelen:** Gebruik gespecialiseerde bevestigingen in aardbevingsgevoelige gebieden. **Elektrische Veiligheid - Stroomvoorziening:** Gebruik de gespecificeerde stroombron; raadpleeg een elektricien bij twijfel. **Kabelbeheer:** Bescherm het netsnoer tegen beschadiging. **Stroomuitschakeling:** Zorg ervoor dat de hoofdstekker toegankelijk blijft; trek de stekker uit tijdens onweer of lange perioden van niet-gebruik. **Batterijveiligheid Opladen:** Gebruik de oplader van de fabrikant; vermijd extreme omstandigheden. **Hittesensitiviteit:** Houd batterijen uit de buurt van hitte om explosie of lekkage te voorkomen. **Batterijconditie:** Stop met het gebruik als de batterij beschadigd is; gooi deze op de juiste manier weg. **Vervanging:** Gebruik alleen aanbevolen batterijen; onjuiste types kunnen gevaren opleveren. **Externe Batterijen:** Gebruik alleen gespecificeerde types, met inachtneming van de juiste polariteit. **Verwijderen van Batterijen:** Verwijder batterijen als ze voor langere tijd niet worden gebruikt. **Afvalverwerking:** Volg de lokale voorschriften voor het weggooiën van batterijen; verbrand ze niet. **Verbindingsveiligheid - Kabelaansluitingen:** Schakel apparaten uit voordat u kabels aansluit of loskoppelt. **Bluetooth-koppeling:** Zorg voor een veilige verbinding; vermijd interferentie van andere apparaten. **Volume-regeling:** Houd het volume gematigd om gehoorschadiging te voorkomen. **Verbindings en Gegevensbeveiliging - Draadloze Beveiliging:** Controleer het privacybeleid en beveilig uw netwerk. **Software-updates:** Houd de software up-to-date voor veiligheid en prestaties. **Waarschuwingen voor Kindveiligheid - Productgebruik:** Bedoeld voor volwassenen; houd uit de buurt van kinderen. **Batterijwaarschuwing:** Houd batterijen en voorwerpen met batterijen buiten het bereik van kinderen. **Volume-regeling:** Houd een veilig volume om het gehoor van kinderen te beschermen. **Brandgevaar - Ontvlambare Materialen:** Plaats geen open vuur in de buurt van het product. **Oververhitting:** Bedek het product niet om oververhitting en brandrisico's te voorkomen. **Afvalverwerking en Recycling - Productafval:** Verwijder het bij een recyclingcentrum volgens de lokale wetgeving. **Milieu-naleving:** Volg de voorschriften voor het weggooiën van batterijen en elektronisch afval. **Gebruikersonderhoud - Schoonmaak:** Trek de stekker uit voordat u schoonmaakt; gebruik alleen een droge doek. **Onderhoud:** Alleen gekwalificeerd personeel mag reparaties uitvoeren. **Gegevensbescherming:** Stel terug naar de fabriekinstellingen voordat u het product retourneert of weggoeit. **Disclaimer:** Het niet volgen van deze instructies kan leiden tot letsel, overlijden of materiële schade. De fabrikant is niet aansprakelijk voor schade veroorzaakt door onjuist gebruik.

Warning & Safety Information



Declaration of Conformity:

We, Izilla Ltd, Newton House, 2 Pioneer Court, Histon, Cambridge, CB24 9PT declare under our sole responsibility that the product:

Product Name: D40X Bookshelf Speakers **Model:** 1000002892/1000002893

Brand Name: Majority

To which this declaration referred is in conformity to the following harmonized standards or normative documents (CE & Rohs 2.0) ;

EN 55035:2017, EN 55032:2015, EN61000-3-2:2014, EN61000-3-3:2013, EEN62368-1:2004+A11:2017, ETSI EN 301 489-1 V2.2.3(2019-11), ETSI EN 301 489-17, V3.2.2(2019-12), ETSI EN 300 328 V2.2.2 (2019-07), EN 62479: 2010, IEC 62321-3-1:2013, IEC 62321-4:2013, IEC 62321-5:2013, IEC 62321-6:2015, IEC 62321-7-1:2015, IEC 62321-7-2:2017, IEC 62321-8:2017, (EC)NO 1275/2008,EN50564:2011, (EC)NO 801/2013.

Complying with the requirements or provisions of Council Directives which relate to:

EMC Directive 2014/30/EU, RED Directive 2014/53/EU, LVD Directive 2014/35/EU, Directive (2011/65/EU) and its amendment directives 2015/863/EU (RoHS 2.0) of the European parliament, ERP Directive 2009/125/EC.

All essential test suites have been carried out.

Point of Contact: Eddie Latham | Founder

Signed: *E. Latham* Date of Issue: January 2024 Place of Issue: Cambridge, UK

Importer's Addresses:

UK: iZilla Ltd, Newton House, 2 Pioneer Court, Histon, Cambridge, CB24 9PT

Email: techsupport@majority.co.uk

EU RP: AR Experts, Po Box 5047, 3620 AA Breukelen, The Netherlands

Email: info@ar-experts.eu

US: iZilla Ltd C/O A.N.Deringer Inc, 19520 Wilmington Ave, Rancho Dominguez, CA, 90220

Email: techsupport@majority.co.uk



ATTENTION

RISK OF ELECTRIC SHOCK DO NOT OPEN



CAUTION

RISQUE D'ELECTROCUTION NE PAS OUVRIR



IMPORTANT: Please read all instructions carefully before use and keep for future reference

MAJORITY

www.majority.co.uk



Points de collecte sur www.quefairedemesdechets.fr
Privilégiez la réparation ou le don de votre appareil !

FC UK CE RoHS  