

manual

Pure sine wave inverter 300 W

Item: 44438

EN

NO

SV

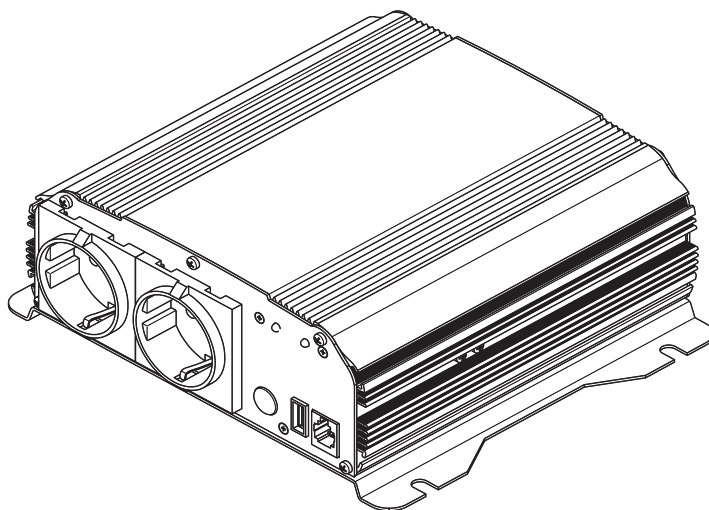

www.luxorparts.com
Box 50435 Malmö
Sweden
2023-11-09



Luxorparts®

Overview

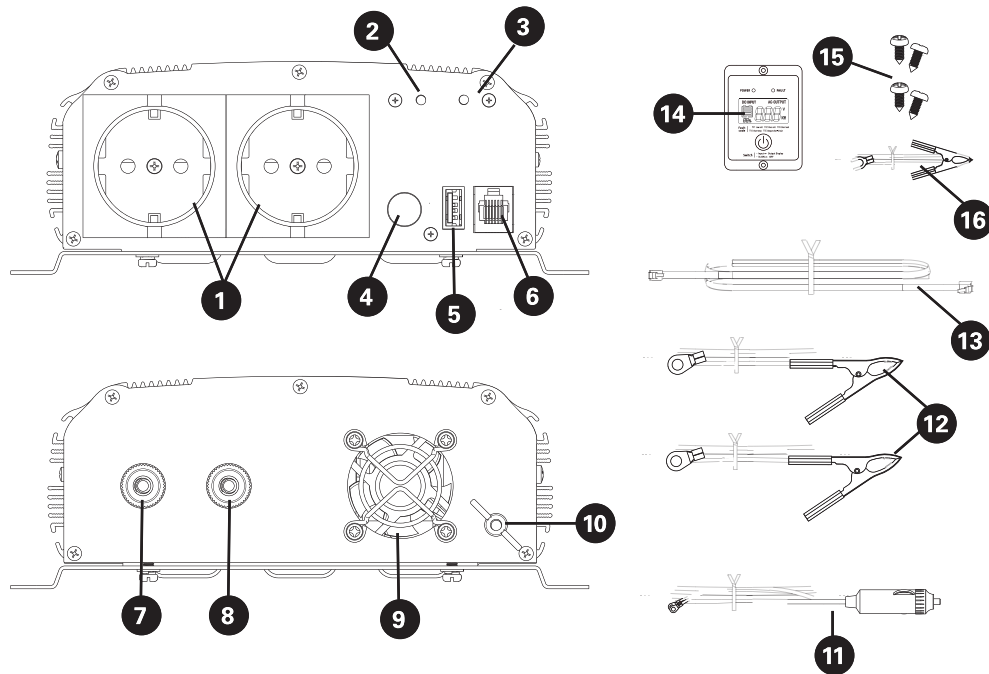

- | | |
|-------------------------|-----------------------------------|
| 1. AC sockets | 9. Fan |
| 2. Power indicator | 10. Ground |
| 3. Error indicator | 11. 12 V cigarette lighter cable |
| 4. On/off button | 12. Cables with battery terminals |
| 5. USB port | 13. RJ12 cable |
| 6. Remote port | 14. Remote control |
| 7. DC input '-' (black) | 15. Screws for mounting |
| 8. DC input '+' (red) | 16. Grounding cable |

Specifications

DC input	DC 12 V (DC 11-15 V)
AC output	AC 230 V +/- 10 %
Output frequency	50 Hz +/- 1 Hz
USB output	DC 5 V, 2.1 A
Continuous power	Car plug: 150 W / Battery: 300 W
Peak power	600 W
Output wave	Pure sine wave

Max efficiency	85%
No load current	< 0.85 A
Input low-voltage alarm	DC 10.2 - 10.8 V
Input low-voltage shut down	DC 9.2 - 9.8 V
Over voltage shutdown	DC 15-16 V
Thermal shutdown	60 +/-5 °C
Overload shutdown	360 ~ 460 W
Fuse	20 Ax2
Working temperature	5 °C ~ 35 °C
Connection:	Cigarette lighter plug and terminal plugs

Installation

Ventilation

Place the inverter in an open space to make sure that the outflow of emitted heat can run freely. Aim for at least 50 cm free space on all sides and do not block the air vent.

Connection

Make sure that the inverter is turned off before connecting it to the 12 V battery or the car's cigarette lighter.

Use the included red and black cables with battery terminal to connect to the 12 V battery. Connect the red cable to the positive DC input (7) and the positive pole of the battery. Connect the black cable to the negative DC input (8) and the negative pole. Make sure the DC connections are tight.

Use the 12 V cigarette lighter cable to connect to the car's cigarette lighter. Connect the red cable to the positive DC input (7) and the black cable to the negative input (8).

When connecting the inverter for the first time, it is recommended to connect the grounding cable. Connect the grounding cable to the grounding plug (10) of the inverter and attach the tong to a ground source.

Double-check the connection before turning on the inverter. If the cables are connected tightly and correctly, press and hold the On/off button (4) for 3 seconds. The power indicator turns green. Note! Never reverse connect the cables. If the inverter alarms in any way, press the On/off button (4) for 3 seconds to turn it off.

Before connecting the load, calculate the total power consumption of the output load and make sure that it does not exceed the rated power. The optimal load is 85 % of the inverters rated power. Make sure the equipment you are about to connect is turned off. Connect the load to the inverter and turn it on one by one. Start with the largest load. After it has start up properly, go on with the next one. Remember to only connect one electrical equipment to a socket.

When you are about to disconnect your equipment and inverter, start with turning off the load and then turn off the inverter. When all is turned off it is safe to disconnect.

Remote control

Use the remote control to turn the inverter on or off. Connect the RJ12 cable to the remote port (6) and the remote control. Make sure the inverter is off when using the remote.

If the inverter alarms, the remote control shows error codes to explain the status of the inverter:

Error code	Cause
F01	Input voltage too low
F02	Input voltage too high
F03	Inverter overloaded
F04	Temperature too high
F05	Output short-circuit

Fans

The fan starts to run when the temperature inside the inverter is around 60 °C.

Maintenance

Make sure that the fan vents are not blocked. Use a vacuum cleaner to remove any dust from the fan area.

When cleaning the case or front panel, use a soft, dry cloth. If the case or front panel is very dirty, use a neutral, non-abrasive detergent. Do not use alcohol or ammonia-based solutions.

Avoid any liquid or metal falling into the inverter.

Check every now and then if the screw on the DC input terminal is loose. If it is, lock it and check if the inverter work indicator is correct.

Troubleshooting

The inverter is protected against over voltage in, under voltage in, overload, over temperature and short circuit. If any of that occurs the inverter turns off. It will re-start automatically after a while.

Fault	LED	Alarm
Under voltage (warning 10,2-10,8 V)	Green on, red off	Yes
Under voltage (shut down 9,2-9,8 V)	Green on, red flash	Yes
Over voltage (shut down 15-16 V)	Green on, red flash	Yes
Overload (shut down 360-460 W)	Green on, red flash	Yes
Over temperature (shut down)	Green on, red flash	Yes
Short circuit (shut down)	Green on, red flash	Yes

Safety information

Do not expose the inverter to rain, snow, spray or dust. Keep the inverter at a temperature between 5 °C and 35 °C to not affect the output efficiency.

Do not use the inverter near water or in excessive humidity. Keep the inverter at a humidity level of 10-95% RH.

Make sure the wires are all in good condition. Do not use damaged cable since this can lead to a fire hazard or electric shock. Do not use under dimensioned cables. Do not use cables thinner than 2,5 mm² and shorter than 48 cm. If you need a longer cable, it also needs to be thicker

Do not open or disassemble the inverter. If the inverter needs repairing, always turn to a professional.

Do not drop metal tools on the inverter. This may cause a short-circuit on the connected electronics.

Use the inverter in well-ventilated areas. Do not block the front air vents or the rear air exhaust. Make sure the fan axis is always horizontal.

Do not operate appliances that may feed power back into the inverter.

To keep a long lifespan of the inverter, the recommended load power is within 85% of the rated output power of the inverter.

The outlets are not grounded.

Do not touch the inverter, the sockets or the connected power plugs with wet hands.

Make sure to always connect the power plugs correctly. Do not use damaged power plugs.

Do not use the inverter close to combustible gas or fire.

Oversikt

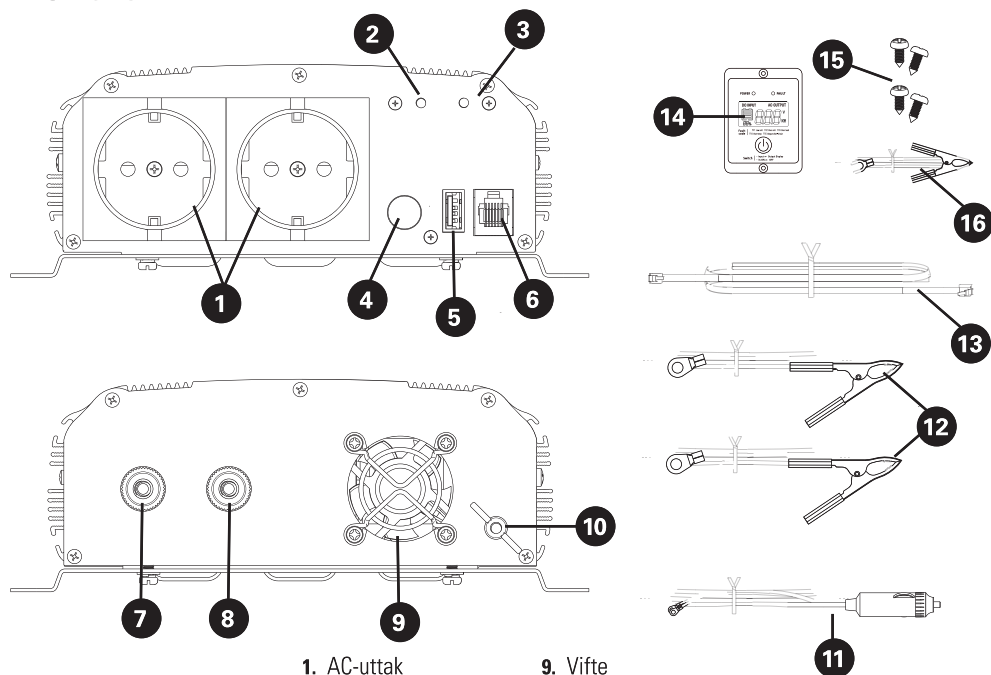

- | | |
|---------------------------|------------------------------|
| 1. AC-uttak | 9. Vifte |
| 2. Strømindikator | 10. Jord |
| 3. Feilindikator | 11. 12 V sigarettener kabel |
| 4. Strømbryter | 12. Terminalkabel med tenger |
| 5. USB-port | 13. RJ12-kabel |
| 6. Port for fjernkontroll | 14. Fjernkontroll |
| 7. DC-inngang '-' (svart) | 15. Skruer for montering |
| 8. DC-inngang '+' (rød) | 16. Jordkabel |

Spesifikasjoner

DC-inngang	DC 12 V (DC 11-15 V)
AC-utgang	AC 230 V +/- 10 %
Utgangsfrekvens	50 Hz +/- 1 Hz
USB ut	DC 5 V, 2,1 A
Kontinuerlig effekt	Bil: 150 W /Batteri: 300 W
Toppeffekt	600 W
Utgangsbølge	Ren sinusvåg
Maks effektivitet	85%

Strøm uten belastning	< 0,85 A
Alarm for lav innspenning	DC 10,2 - 10,8 V
Avslåing ved lav innspenning	DC 9,2 - 9,8 V
Avslåing ved overspenning	DC 15-16 V
Termisk avslåing	60 +/- 5 °C
Avslåing ved overbelastning	360 ~ 460 W
Sikring	20 Ax5
Driftstemperatur	5 °C ~ 35 °C
Tilkobling:	Sigarettuttak & terminaler

Installasjon

Ventilasjon

Plasser vekselretteren i et åpent rom slik at varmen kan flyte fritt. La det være ca. 50 cm klaring på alle sider.

Tilkobling

Se til at vekselretteren er slått av før du kobler den til 12 V-batteriet eller bilens sigaretteneruttak.

Bruk de medfølgende røde og svarte kablene med tenger for å koble til 12 V batteriet. Koble den røde kabelen til den positive DC-inngangen (7) og batteriets plusspol. Koble den svarte kabelen til den negative DC-inngangen (8) og minuspolen. Sørg for at alle DC-tilkoblinger sitter godt fast.

Bruk sigarettenerkabelen for å koble vekselretteren til bilens sigaretteneruttak. Koble den røde kabelen til den positive DC-inngangen (7) og den svarte kabelen til den negative inngangen (8).

Når du kobler til vekselretteren for første gang, anbefales det at du kobler til jordkabelen. Koble jordkabelen til jordskruen (10) på vekselretteren, og klem fast tangen til en jordet kilde.

Dobbeltsekk tilkoblingen før du slår på vekselretteren. Når kablene er koblet til, trykk og hold in på strømbryteren (4) i 3 sekunder. Strømindikatoren blir grønn. Merk! Ikke koble til kablene feil vei. Hvis vekselretteren avgir en alarmlyd, slår du den av ved å holde strømbryteren i 3 sekunder.

Før du kobler til utstyret må du beregne den totale effektbruken og sørge for at den ikke overskrider oppgitt effekt. Den optimale belastningen er 85% av vekselretterens spesifiserte effekt. Sørg for at alle enheter som du vil koble til, er slått av. Koble enhetene til vekselretteren og start én om gangen. Begynn med den største belastningen. Når den har startet, fortsetter du med neste. Husk å bare koble én enhet til et uttak.

Når du skal koble fra enhetene og vekselretteren, begynner du med å slå av tilkoblede enheter, og så slår du av vekselretteren til slutt. Når alt er slått av, er det trygt å koble fra kablene.

Fjernkontroll

Bruk fjernkontrollen til å slå på eller av vekselretteren. Koble RJ12-kabelen til fjernkontrollporten (6) og fjernkontrollen. Sørg for at vekselretteren er slått av når du bruker fjernkontrollen.

Fjernkontrollen viser feilkoder som forklarer vekselretterens status:

Feilkod	Årsak
F01	Innspenningen er for lav
F02	Overspenning
F03	Vekselretteren er overbelastet
F04	Vekselretteren er overopphetet
F05	Kortslutning

Vifte

Viften starter når temperaturen i vekselretteren er rundt 60 ° C.

Vedlikehold

Sørg for at ventilasjonsåpningene ikke er blokkert. Bruk en støvsuger til å fjerne støv fra vifteområdet.

Bruk en myk, tørr klut når du rengjør etuiet eller frontpanelet. Hvis etuiet eller frontpanelet er veldig skittent, bruk et nøytralt, ikke-slipende rengjøringsmiddel. Ikke bruk alkohol eller ammoniakkbaserte løsninger.

Unngå at væske og metall kommer på eller i vekselretteren.

Sjekk med jevne mellomrom at skruen på DC-inngangen ikke er løs. Hvis den er det, skal du låse den fast og kontrollere at indikatorene på vekselretteren lyser korrekt.

Feilsøking

Omformeren er beskyttet mot for høy spenning inn, for lav spenning inn, overbelastning, for høy temperatur og kortslutning. Hvis noe av dette inntreffer, stenges omformeren av. Den starter automatisk igjen etter en stund.

Feil	LED	Alarm
Lav spenning (advarsel 10,2-10,8 V)	Grønn på, rød av	Ja
Lav spenning (avstenging 9,2-9,8 V)	Grønn på, rød blink	Ja
Høy spenning (avstenging 15-16 V)	Grønn på, rød blink	Ja
Overbelastning (avstenging 360-460 W)	Grønn på, rød blink	Ja
Høy temperatur (avstenging)	Grønn på, rød blink	Ja
Kortslutning (avstenging)	Grønn på, rød blink	Ja

Sikkerhetsinformasjon

Ikke utsett vekselretteren for regn, snø, sprut eller støv. Vekselretteren skal brukes i temperaturer mellom 5 ° C og 35 ° C for at ikke uteffekten skal påvirkes.

Ikke bruk vekselretteren i nærheten av vann eller i høy luftfuktighet. Luftfuktighetsnivået skal være mellom 10 ~ 95 % RH.

Sørg for at alle kabler er i god stand. Ikke bruk en skadet kabel, siden dette kan føre til elektrisk sjokk eller brann. Ikke bruk underdimensjonerte kabler. Ikke bruk kabler som er tynnere enn 2,5 mm² og som er kortere enn 48 cm. Hvis du trenger en lengre kabel, må den også være tykkere.

Ikke åpne eller demonter vekselretteren. Hvis den må repareres, skal du alltid ta kontakte med kvalifisert personell.

Ikke la metallverktøy komme i kontakt med vekselretteren. Dette kan føre til kortslutning på den tilkoblede elektronikken.

Vekselretteren skal brukes i godt ventilerte rom. Ikke blokker de fremre luftventilene eller enhetens bakre luftutløp. Monter vekselretteren slik at vifteakselen er horisontal.

Ikke bruk apparater som kan mate strømmen tilbake til vekselretteren.

For å sikre lang levetid er anbefalt belastningseffekt innenfor 85 % av vekselretterens nominelle uteffekt.

Vekselretterens uttak er ikke jordet.

Ikke berør omformeren, kontaktene eller kontaktene med våte hender.

Forsikre deg om at du alltid kobler strømkontaktene riktig til vekselretteren. Ikke bruk skadede strømkontakter.

Ikke bruk vekselretteren i nærheten av brennbare gasser eller ild.

Översikt

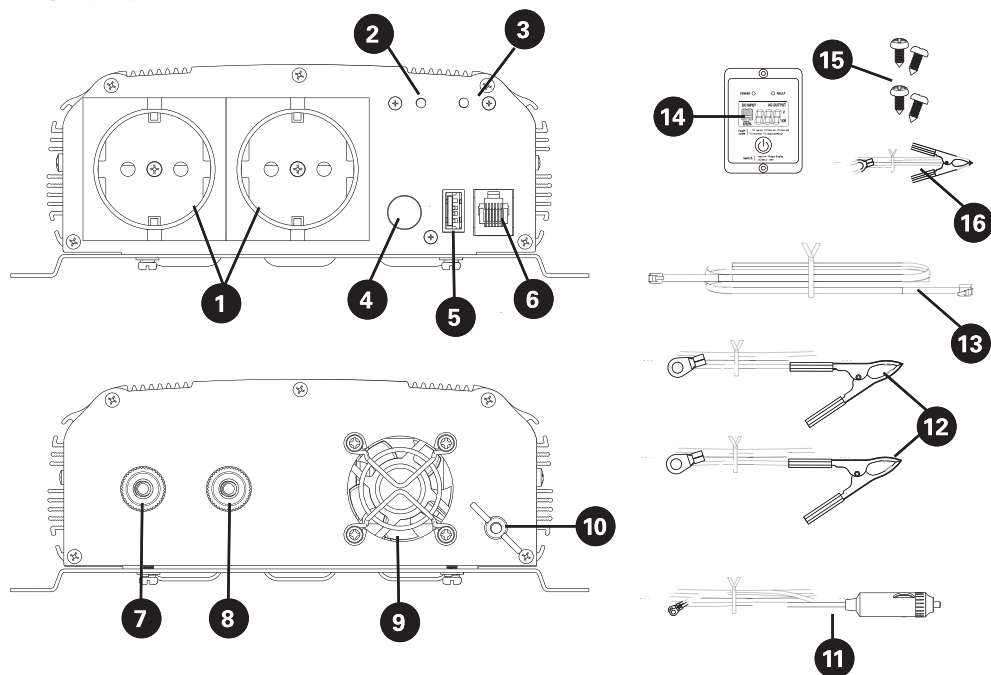

- | | |
|---------------------------|-------------------------------|
| 1. AC-uttag | 9. |
| 2. Strömindikator | 10. Fläkt |
| 3. Felindikator | 11. Jord |
| 4. Av/på-knapp | 12. 12 V cigarettändarkabel |
| 5. USB-port | 13. Terminalkablar med klämma |
| 6. Port för fjärrkontroll | 14. RJ12-kabel |
| 7. DC-ingång '-' (svart) | 15. Fjärrkontroll |
| 8. DC-ingång '+' (röd) | 16. Skruvar för montering |

Specifikationer

DC-ingång	DC 12 V (DC 11-15 V)
AC-utgång	AC 230 V +/- 10 %
Utgångsfrekvens	50 Hz +/- 1 Hz
USB ut	DC 5 V, 2,1 A
Kontinuerlig effekt	Bilplugg: 150 W / Batteri: 300 W
Toppeffekt	600 W
Utgångsvåg	Ren sinusvåg
Maxeffektivitet	85%

Ström utan belastning	< 0,85 A
Larm för låg inspänning	DC 10,2 - 10,8 V
Avstängning på grund av låg inspänning	DC 9,2 - 9,8 V
Avstängning på grund av överspänning	DC 15-16 V
Termisk avstängning	60 +/- 5 °C
Avstängning på grund av överbelastning	360 ~ 460 W
Säkring	20 Ax5
Arbetstemperatur	5 °C ~ 35 °C
Anslutning:	Cigarettändarkontakt, terminalpluggar

Installation

Ventilation

Placera växelriktaren i ett öppet utrymme så att utflödet av värme kan flöda fritt. Se till att det är minst 50 cm fritt utrymme på alla sidor och tänk på att inte blockera luftventilationerna.

Anslutning

Se till att växelriktaren är avstängd innan du ansluter den till 12 V-batteriet eller bilens cigarettuttag.

Använd de medföljande röda och svarta kablarna med batteriklämma för att ansluta till 12 V-batteriet. Anslut den röda kabeln till den positiva DC-ingången (7) och batteriets pluspol. Anslut den svarta kabeln till den negativa DC-ingången (8) och den negativa polen. Se till att DC-anslutningarna sitter ordentligt.

Använd cigarettändarkabeln för att ansluta växelriktaren till bilens cigarettändaruttag. Anslut den röda kabeln till den positiva DC-ingången (7) och den svarta kabeln till den negativa ingången (8).

När du ansluter växelriktaren för första gången rekommenderas att ansluta jordningskabeln. Anslut jordningskabeln till jordkontakten (10) på växelriktaren och kläm fast tången till en jordad källa.

Dubbelkontrollera anslutningen innan du sätter på växelriktaren. När kablarna är ordentligt anslutna håller du in På/av-knappen (4) i 3 sekunder. Strömindikatorn blir grön. Notera! Anslut aldrig kablarna omvänt. Om växelriktaren larmar på något sätt ska du stänga av den genom att hålla in På/av-knappen i 3 sekunder.

Innan du ansluter din utrustning ska du beräkna den totala effektförbrukningen för uteffekten och se till att den inte överstiger specificerad effekt. Den optimala belastningen är 85 % av växelriktarens specificerade effekt. Se till att utrustningen du ska ansluta är avstängd. Anslut din utrustning till växelriktaren och starta den i taget. Börja med den största belastningen. När den har startat fortsätter du med nästa. Kom ihåg att endast ansluta en utrustning till ett uttag.

När du ska koppla bort din utrustning och din växelriktare börjar du med att stänga av anslutna enheter för att sedan stänga av växelriktaren. När allt är avstängt är det säkert att koppla bort kablarna.

Fjärrkontroll

Använd fjärrkontrollen för att slå på eller av växelriktaren. Anslut RJ12-kabeln till fjärrporten (6) och fjärrkontrollen. Se till att växelriktaren är avstängd när du använder fjärrkontrollen.

Om växelriktaren larmar visar fjärrkontrollen felkoder som förklarar växelriktarens status:

Felkod	Orsak
F01	Ingångsspänningen är för låg
F02	Ingångsspänningen är för hög
F03	Växelriktaren är överbelastad
F04	Växelriktaren är överhettad
F05	Kortslutning

Fläkt

Fläkten startar när temperaturen i växelriktaren är runt 60 °C.

Underhåll

Se till att ventilationsöppningarna inte är blockerade. Använd en dammsugare för att ta bort damm från fläktområdet.

Använd en mjuk, torr trasa när du rengör ytan och frontpanelen. Om ytan eller frontpanelen är mycket smutsig kan du använda ett neutralt, icke-slipande rengöringsmedel. Använd inte alkohol- eller ammoniakbaserade lösningar.

Se till att vätska eller metall inte hamnar på eller i växelriktaren.

Kontrollera då och då om skruven på DC-ingången är lös. Om den är det ska du låsa fast den och kontrollera att indikatorerna på växelriktaren lyser korrekt.

Felsökning

Växelriktaren är skyddad mot för hög spänning in, för låg spänning in, överbelastning, för hög temperatur och kortslutning. Om något av det inträffar stängs växelriktaren av. Den startar automatisk efter ett tag.

Fel	LED	Alarm
Låg spänning (varning 10,2-10,8 V)	Grön på, röd av	Ja
Låg spänning (avstängning 9,2-9,8 V)	Grön på, rött blink	Ja
Hög spänning (avstängning 15-16 V)	Grön på, rött blink	Ja
Överbelastning (avstängning 360-460 W)	Grön på, rött blink	Ja
Hög temperatur (avstängning)	Grön på, rött blink	Ja
Kortslutning (avstängning)	Grön på, rött blink	Ja

Säkerhetsinformation

Utsätt inte växelriktaren för regn, snö eller damm. Använd växelriktaren i temperaturer mellan 5 °C och 35 °C för att inte uteffekten ska påverkas.

Använd inte växelriktaren nära vatten eller i hög luftfuktighet. Luftfuktigheten ska vara mellan 10 ~ 95 % RH.

Se till att alla kablar är i gott skick. Använd inte en skadad kabel eftersom detta kan leda till brandrisk eller elchock. Använd inte underdimensionerade kablar. Använd inte kablar som är tunnare än 2,5 mm² och som är kortare än 48 cm. Behöver du en längre kabel behöver den också vara tjockare.

Öppna inte eller montera ned växelriktaren. Om växelriktaren behöver repareras ska du alltid vända dig till kvalificerad personal.

Släpp inte metallverktyg på växelriktaren. Detta kan göra att den anslutna elektroniken kortsluts.

Använd växelriktaren i väl ventilerade utrymmen. Blockera inte de främre eller bakre luftventilerna. Se till att fläktaxeln alltid är horisontell.

Använd inte apparater som kan mata tillbaka ström till växelriktaren.

För att säkerställa att växelriktaren håller länge rekommenderas att belasta 85% av växelriktarens nominella uteffekt.

Växelriktarens uttag är inte jordade.

Rör inte växelriktaren, uttagen eller anslutna kontakter med blöta händer.

Se till att alltid ansluta strömkontakter korrekt i växelriktaren. Använd inte skadade strömkontakter.

Använd inte växelriktaren nära brännbar gas eller eld.

