

manual

Pure sine wave inverter 2000 W

Item: 44799

EN

NO

SV

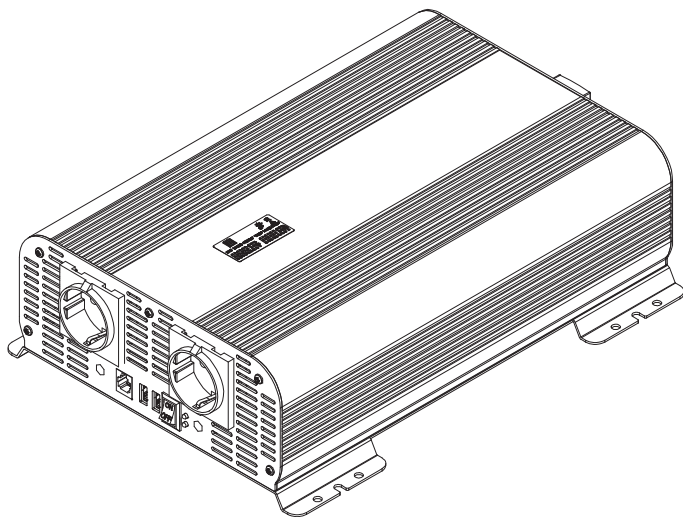

www.luxorparts.com
Box 50435 Malmö
Sweden
2021-09-24



Luxorparts®

Overview

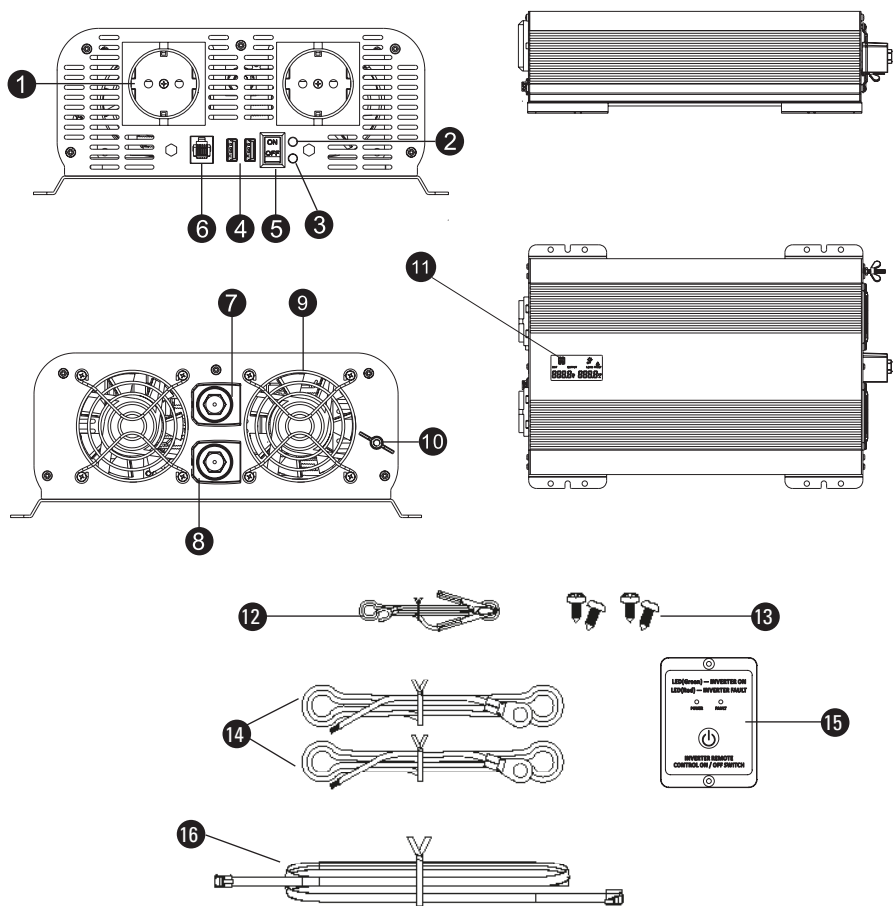

- | | |
|-------------------------|----------------------------------|
| 1. AC socket | 9. Fan |
| 2. Power indicator | 10. Ground |
| 3. Error indicator | 11. Display |
| 4. USB port | 12. Grounding cable |
| 5. On/off switch | 13. Screws for mounting |
| 6. Remote port | 14. Cables with battery terminal |
| 7. DC input '+' (red) | 15. Remote control |
| 8. DC input '-' (black) | 16. RJ12 cable |

Specifications

Input	Rated input voltage	DC 13 ± 0.2 V
	Operating voltage range	DC 11 V-15 V
Output	No-load output voltage	AC 230 V +/- 10 V (@ rated input voltage)
	Load output voltage	AC 210 V ~ AC 240 V (@ rated input voltage)
	Output frequency	50 Hz +/- 1 Hz
	USB output	DC 5 V, 2100 mA
	Continuous power	2000 W
	Peak power	4000 W
	Output wave	Pure sine wave
Max efficiency		≥ 85%
No load current	12 V Input	≤ 1.6 A
Low voltage	Input low-voltage alarm	DC 10.5 V +/- 0.3 V
	Input low-voltage shut down	DC 9.5 V +/- 0.3 V
	Low-voltage recovery voltage	When the input voltage rises to 12 V +/- 0.3 V, the inverter automatically resumes operation.
Over voltage	Input over voltage shut down	DC 16 V +/- 0.3 V
	Over-voltage recovery voltage	When the input voltage drops to 14 V +/- 0.3 V, the inverter automatically resumes operation.
Overload	Overload protection	Yes (2150-2300 W)
Over temp	Over temperature protection	Yes
	Over temperature recovery	When the temperature inside the inverter decreases to the set point, the inverter will back to work automatically.
Short circuit	Output short circuit protection	Yes
Reverse protection		Reverse connection will blow the fuse, fuse replacement with the same specifications can fix the inverter.
Other	Working temperature	-15 °C ~ 35 °C
	Fuse	35 A* 7
	Cooling method	Fan. The fan speed is adjusted when the inside temperature of the device is below 60 °C (+/-5 °C).
	LCD display information	Input voltage, load power, output frequency, output current, battery power, fault code.
	Remote control	Yes. Equipped with RJ12 port, 6 m cable.

Installation

Ventilation

Place the inverter in an open space to make sure that the outflow of emitted heat can run freely. Aim for at least 50 cm free space on all sides.

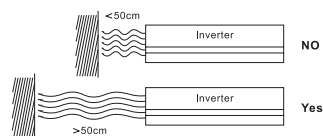

Connection

Make sure that the inverter is turned off before connecting it to the 12 V battery. Use the included red and black cables. Connect the red cable to the positive DC input (7) and the positive pole of the battery. Connect the black cable to the negative DC input (8) and the negative pole. Make sure the DC connections are tight.

When connecting the inverter for the first time, it is recommended to connect the grounding cable. Connect the grounding cable to the grounding plug (10) of the inverter and attach the tong to a ground source.

Double-check the connection before turning on the inverter. If the cables are connected tightly and correctly, press the On/off switch (5). The power indicator turns green and the display turns on. Note! Never reverse connect the cables. If the inverter alarms in any way, turn it off.

Before connecting the load, calculate the total power consumption of the output load and make sure that it does not exceed the rated power. Make sure the equipment you are about to connect is turned off. Connect the load to the inverter and turn it on one by one. Start with the largest load. After it has started up properly, go on with the next one. Remember to only connect one electrical equipment to a socket.

When you are about to disconnect your equipment and inverter, start with turning off the load and then turn off the inverter. When all is turned off it is safe to disconnect.

Remote control

Use the remote control to turn the inverter on or off. Connect the RJ12 cable to the remote port (6) and the remote control. Make sure the On/off switch (5) of the inverter is off. The remote control has a fault indicator that shows the status of the inverter:

Status	LED light	
	Red	Green
Input under voltage alarm	OFF	ON
Input under voltage shut down	ON	ON
Input over voltage shut down	ON	ON
Over load shut down	ON	ON
Over temperature shut down	ON	ON
Output short circuit	ON	ON

Voltage and temperature performance

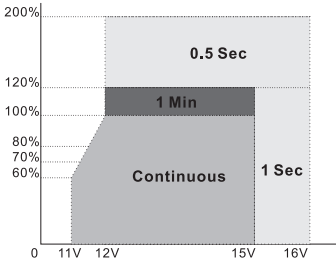

Figure 1 : Output power VS input voltage

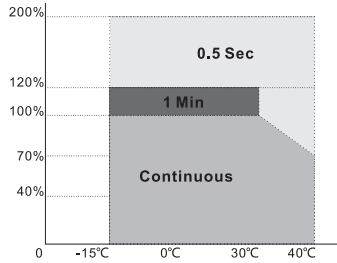

Figure 2 : Output power VS temperature

Maintenance

Make sure that the fan vents are not blocked. Use a vacuum cleaner to remove any dust from the fan area.

When cleaning the case or front panel, use a soft, dry cloth. If the case or front panel is very dirty, use a neutral, non-abrasive detergent. Do not use alcohol or ammonia-based solutions.

Avoid any liquid or metal falling into the inverter.

Check every now and then if the screw on the DC input terminal is loose. If it is, lock it and check if the inverter work indicator is correct.

Troubleshooting

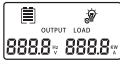
Status	Indication				Restart work method
	LCD display (if available)	LED	Alarm	AC output	
Input under voltage alarm		Green on, red off	Yes	Yes	Stop using, recharge the battery or replace with new batteries.
Input under voltage shut down	Error code "E0"	Green on, red on	Yes	No	Stop using, recharge the battery or replace with new batteries
Input over voltage shut down	Error code "E1"	Green on, red on	Yes	No	Stop using, check if the battery is damaged or replace with new batteries
Over load shut down	Error code "E3"	Green on, red on	Yes,	No	Reduce the load in the rated power range. Restart inverter recovery work or wait for 1-3 minutes to recover automatically.

Over temperature shut down	Error code "E2"	Green on, red on	Yes	No	Stop using. Cool down the inverter and wait for the temperature to drop before using.
Output short circuit	Error code "E4"	Green on, red on	Yes	No	Stop using. Check the connecting cables and loads. Restart after troubleshooting.

Safety information

Do not expose the inverter to rain, snow, spray or dust. Keep the inverter at a temperature between -15 °C and 35 °C to not affect the output efficiency.

Make sure the wires are all in good condition. Do not use damaged cable since this can lead to a fire hazard or electric shock. Do not use under dimensioned cables. Do not use cables thinner than 22 mm².

To prevent fire or explosion do not install the converter in areas containing batteries or flammable materials or in a location which require ignition protected equipment.

Take these precautions when working with the inverter:

- Remove watches, rings and other metal objects.
- Use tools with insulated handles.
- Wear rubber gloves and boots.

Do not use the inverter near water or in excessive humidity. Keep the inverter at a humidity level of 10~95% RH.

Do not use the inverter close to combustible gas or fire.

Do not open or disassemble the inverter. If the inverter needs repairing, always turn to a professional.

Do not drop metal tools on the inverter. This may cause a short-circuit on the connected electronics.

Use the inverter in well-ventilated areas. Do not block the front air vents or the rear air exhaust. Make sure the fan axis is always horizontal.

Do not operate appliances that may feed power back into the inverter.

To keep a long lifespan of the inverter, the recommended load power is within 85% of the rated output power of the inverter.

The outlets are not grounded.

Oversikt

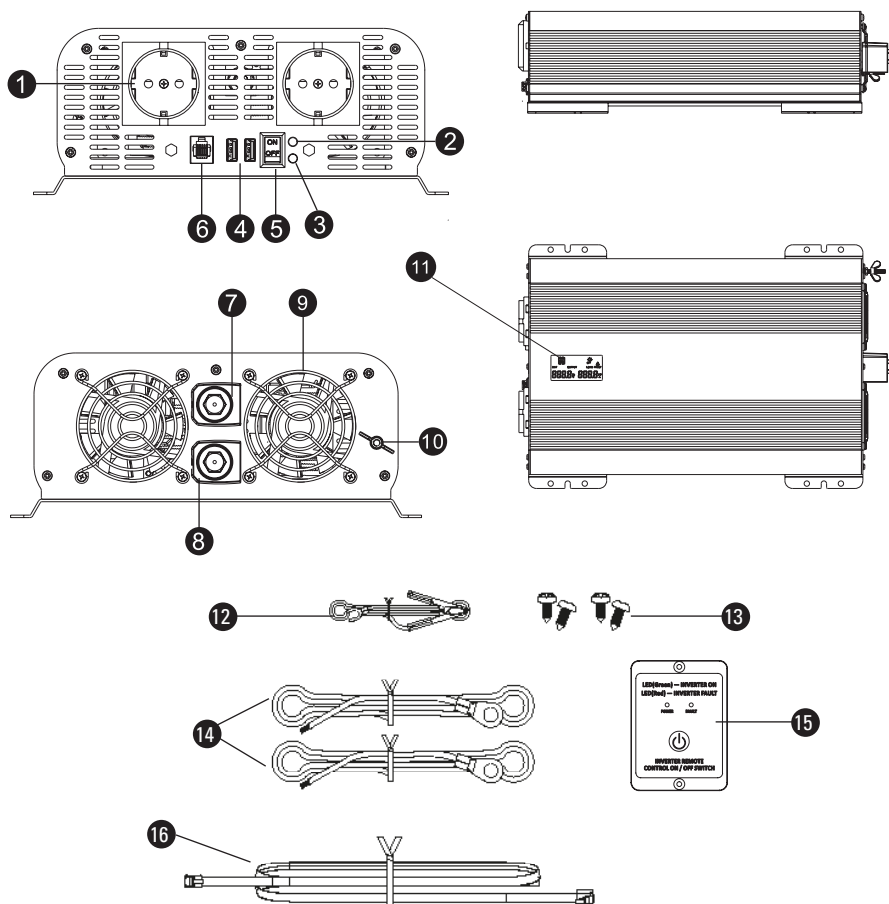

- | | |
|---------------------------|-----------------------------|
| 1. AC-uttak | 9. Vifte |
| 2. Strømindikator | 10. Jord |
| 3. Feilindikator | 11. Display |
| 4. USB-port | 12. Jordkabel |
| 5. Strømbryter | 13. Skruer for montering |
| 6. Port for fjernkontroll | 14. Terminalkabel med tener |
| 7. DC-inngang '+' (rød) | 15. Fjernkontroll |
| 8. DC-inngang '-' (svart) | 16. RJ12-kabel |

Spesifikasjoner

Inngang	Inngangsspenning	DC 13 ± 0,2 V
	Driftsspenning	DC 11 V-15 V
Utgang	Utgangsspenning uten belastning	AC 230 V +/- 10 V (@ inngangsspenning)
	Utgangsspenning med belastning	AC 210 V ~ AC 240 V (@ inngangsspenning)
	Utgangsfrekvens	50 Hz +/- 1 Hz
	USB ut	DC 5 V, 2100 mA
	Kontinuerlig effekt	2000 W
	Toppeffekt	4000 W
	Utgangsbølge	Pure sine wave
Maks effektivitet		≥ 85%
Strøm uten belastning	12 V input	≤ 1,6 A
Lav spenning	Alarm for lav innspenning	DC 10,5 V +/- 0,3 V
	Avslåing ved lav innspenning	DC 9,5 V +/- 0,3 V
	Low-voltage recovery voltage	Når innspenningen stiger til 12 V +/- 0,3 V, starter vekselretteren automatisk.
Overspenning	Avslåing ved for høy innspenning	DC 16 V +/- 0,3 V
	Over-voltage recovery voltage	Når innspenningen synker til 14 V +/- 0,3 V starter vekselretteren automatisk.
Overbelastning	Beskyttelse mot overbelastning	Ja (2150-2300W)
Over temp	Beskyttelse mot overoppheting	Ja
	Gjenoppretting ved overoppheting	Når vekselretterens temperatur synker, kommer vekselretteren til å fungere igjen automatisk.
Kortslutning	Beskyttelse mot kortslutning	Ja
Beskyttelse mot omvendt tilkobling		Ved omvendt tilkobling går sikringen. Bytte av sikringer med samme spesifikasjoner kan fikse vekselretteren.
Annet	Driftstemperatur	-15 °C – 35 °C
	Sikring	35 A* 7
	Kjølemetode	Vifte. Viftehastighet justeres automatisk når temperaturen inne i enheten er under 60 °C (+/-5 °C).
	Displayinformasjon	Inngangsspenning, belastning, utgangsfrekvens, utgangsstrøm, batteri, feilkode
	Fjernkontroll	Ja. Utstyrt med RJ12-port. 6 m kabel følger med.

Installasjon

Ventilasjon

Plasser vekselretteren i et åpent rom slik at varmen kan flyte fritt. La det være ca. 50 cm klaring på alle sider.

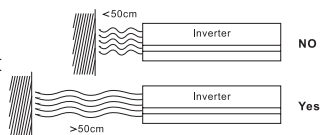

Tilkobling

Se til at vekselretteren er slått av før du kobler den til 12 V-batteriet. Bruk de medfølgende røde og svarte kablene. Koble den røde kabelen til den positive DC-inngangen (7) og batteriets plusspol. Koble den svarte kabelen til den negative DC-inngangen (8) og den negative polen. Sørg for at alle DC-tilkoblinger sitter godt fast.

Når du kobler til vekselretteren for første gang, anbefales det at du kobler til jordkabelen. Koble jordkabelen til jordskruen (10) på vekselretteren, og klem fast tangen til en jordet kilde.

Dobbeltsekk tilkoblingen før du slår på vekselretteren. Når kablene er koblet til, trykker du på strømbryteren (5). Strømindikatoren blir grønn og skjermen slås på. Merk! Ikke koble til kablene feil vei. Hvis vekselretteren avgir en alarmlyd, slår du den av.

Før du kobler til utstyret må du beregne den totale effektbruken og sørge for at den ikke overskrider oppgitt effekt. Sørg for at alle enheter som du vil koble til, er slått av. Koble enhetene til vekselretteren og start én om gangen. Begynn med den største belastningen. Når den har startet, fortsetter du med neste. Husk å bare koble én enhet til et uttak.

Når du skal koble fra enhetene og vekselretteren, begynner du med å slå av tilkoblede enheter, og så slår du av vekselretteren til slutt. Når alt er slått av, er det trygt å koble fra kablene.

Fjernkontroll

Bruk fjernkontrollen til å slå på eller av vekselretteren. Koble RJ12-kabelen til fjernkontrollporten (8) og fjernkontrollen. Sørg for at strømbryteren (5) på vekselretteren er slått av. Fjernkontrollen har en feilindikator som viser vekselretterens status:

Status	LED-indikator	
	Rød	Grønn
Alarm på grunn av for lav innspenning	Av	På
Avslåing ved for lav innspenning	På	På
Avslåing ved overspenning	På	På
Avslåing ved overbelastning	På	På
Avslåing ved overoppheting	På	På
Kortslutning	På	På

Spenning og temperaturytelse



Bild 1: Utgangseffekt vs inngangsspenning



Bild 2: Utgangseffekt vs temperatur

Vedlikehold

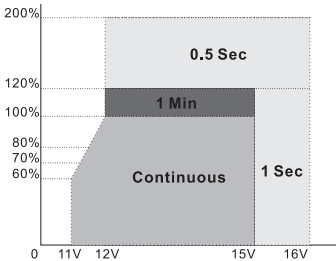
Sørg for at ventilasjonsåpningene ikke er blokkert. Bruk en støvsuger til å fjerne støv fra vifteområdet.

Bruke en myk, tørr klut når du rengjør etuiet eller frontpanelet. Hvis etuiet eller frontpanelet er veldig skittent, bruk et nøytralt, ikke-slipende rengjøringsmiddel. Ikke bruk alkohol eller ammoniakkbaserte løsninger.

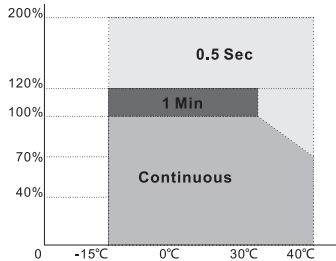
Unngå at væske og metall kommer på eller i vekselretteren.

Sjekk med jevne mellomrom at ikke skruen på DC-inngangen er løs. Hvis den er det, skal du låse den fast og kontrollere at indikatorene på vekselretteren lyser korrekt.

Feilsøking

Status	Indikasjon				Tiltak
	Display	LED	Alarm	AC-utgang	
Lav innspenning		Grønn på, rød av	Ja	Ja	Avbryt driften. Lad batteriet eller skift batterier.
Avslåing på grunn av for låg innspenning	Feilkode "E0"	Grønn på, rød på	Ja	Nei	Avbryt driften. Lad batteriet eller skift batterier.
Avslåing på grunn av overspenning	Feilkode "E1"	Grønn på, rød på	Ja	Nei	Avbryt driften. Sjekk om batteriet er skadet, eller skift batterier.
Avslåing på grunn av overbelastning	Feilkode "E3"	Grønn på, rød på	Ja	Nei	Reduser belastningen til tillatt effekt. Start vekselretteren på nytt, eller vent i 1–3 minutter til den starter på nytt automatisk.

Avslåing på grunn av overoppheting	Feilkode "E2"	Grønn på, rød på	Ja	Nei	Avbryt driften. Kjøøl ned vekselretteren og vent til temperaturen synker før du bruker den.
Kortslutning	Feilkode "E4"	Grønn på, rød på	Ja	Nei	Avbryt driften. Kontroller tilkoblingskabler og belastning. Start den på nytt etter at du har feilsøkt.

Sikkerhetsinformasjon

Ikke utsett vekselretteren for regn, snø, sprut eller støv. Vekselretteren skal brukes i temperaturer mellom -15 ° C og 35 ° C for at ikke uteffekten skal påvirkes.

Sørg for at alle kabler er i god stand. Ikke bruk en skadet kabel, siden dette kan føre til elektrisk sjokk eller brann. Ikke bruk underdimensjonerte kabler. Ikke bruk kabler som er tynnere enn 22 mm².

For å forhindre brann og/eller eksplosjon skal du ikke installere vekselretteren på steder der det er batterier eller brannfarlig materiale, eller på steder som krever antenningssikkert utstyr.

Ta disse forholdsreglene når du jobber med vekselretteren:

- Ta av klokker, ringer eller andre metallgjenstander.
- Bruk verktøy med isolerende håndtak.
- Ha på gummihansker og gummistøvler.

Ikke bruk vekselretteren i nærheten av vann eller i høy luftfuktighet. Luftfuktighetsnivået skal være mellom 10 ~ 95 % RH.

Ikke bruk vekselretteren i nærheten av brennbare gasser eller ild.

Ikke åpne eller demontert vekselretteren. Hvis den må repareres, skal du alltid ta kontakte med kvalifisert personell.

Ikke la metallverktøy komme i kontakt med vekselretteren. Dette kan føre til kortslutning på den tilkoblede elektronikken.

Vekselretteren skal brukes i godt ventilerte rom. Ikke blokker de fremre luftventilene eller enhetens bakre luftutløp. Monter vekselretteren slik at vifteakselen er horisontal.

Ikke bruk apparater som kan mate strømmen tilbake til vekselretteren.

For å sikre lang levetid er anbefalt belastningseffekt innenfor 85 % av vekselretterens nominelle uteffekt.

Vekselretterens uttak er ikke jordet.

Översikt

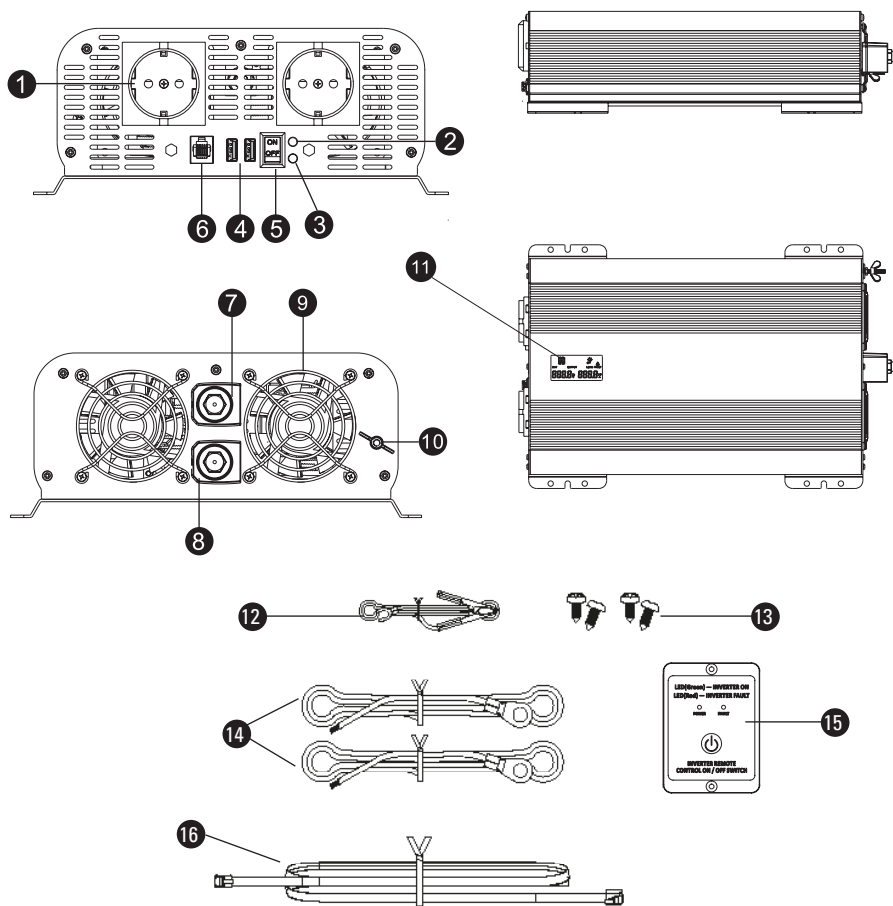

- | | |
|---------------------------|-------------------------------|
| 1. AC-uttag | 9. Fläkt |
| 2. Strömindikator | 10. Jord |
| 3. Felindikator | 11. Display |
| 4. USB-port | 12. Jordningskabel |
| 5. Strömbrytare | 13. Skruvar för montering |
| 6. Port för fjärrkontroll | 14. Terminalkablar med klämma |
| 7. DC-ingång '+' (röd) | 15. Fjärrkontroll |
| 8. DC-ingång '-' (svart) | 16. RJ12-kabel |

Specifikationer

Ingång	Ingångsspänning	DC 13 ± 0,2 V
	Driftspänning	DC 11 V-15 V
Utgång	Utgångsspänning utan belastning	AC 230 V +/- 10 V (@ ingångsspänning)
	Utgångsspänning med belastning	AC 210 V ~ AC 240 V (@ ingångsspänning)
	Utgångsfrekvens	50 Hz +/- 1 Hz
	USB ut	DC 5 V, 2100 mA
	Kontinuerlig effekt	2000 W
	Toppeffekt	4000 W
	Utgångsvåg	Pure sine wave
Maxeffektivitet		≥ 85%
Ström utan belastning	12 V input	≤ 1,6 A
Låg spänning	Larm för låg inspänning	DC 10,5 V +/- 0,3 V
	Avstängning vid låg inspänning	DC 9,5 V +/- 0,3 V
	Low-voltage recovery voltage	När ingångsspänningen stiger till 12 V +/- 0,3 V startar växelriktaren automatiskt.
Överspänning	Avstängning vid hög inspänning	DC 16 V +/- 0,3 V
	Over-voltage recovery voltage	När inspänningen sjunker till 14 V +/- 0,3 V startar växelriktaren automatiskt.
Överbelastning	Överbelastningsskydd	Ja (2150-2300W)
Over temp	Överhettningsskydd	Ja
	Återhämtning vid överhettning	När växelriktarens temperaturen sjunker kommer växelriktaren att fungera igen automatiskt.
Kortslutning	Kortslutningsskydd	Ja
Skydd för omvänd anslutning		Omvänd anslutning förstör säkringen. Ett säkringsbyte med samma specifikationer kan laga växelriktaren.
Övrigt	Drifttemperatur	-15°C ~ 35°C
	Säkring	35 A* 7
	Kylmetod	Fläkt. Fläkthastigheten justeras automatiskt när temperaturen inuti enheten är under 60 °C (+/-5 °C).
	Displayinformation	Ingångsspänning, belastning, utgångsfrekvens, utgångsström, batteri, felkod
	Fjärrkontroll	Ja. Utrustad med RJ12-port. 6 m kabel medföljer.

Installation

Ventilation

Placera växelriktaren i ett öppet utrymme så att utflödet av värme kan flöda fritt. Se till att det är minst 50 cm fritt utrymme på alla sidor.

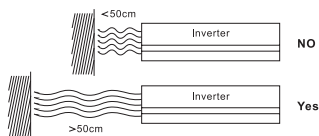

Anslutning

Se till att växelriktaren är avstängd innan du ansluter den till 12 V-batteriet. Använd de medföljande röda och svarta kablarna. Anslut den röda kabeln till den positiva DC-ingången (7) och batteriets pluspol. Anslut den svarta kabeln till den negativa DC-ingången (8) och den negativa polen. Se till att DC-anslutningarna sitter ordentligt.

När du ansluter växelriktaren för första gången rekommenderas att ansluta jordningskabeln. Anslut jordningskabeln till jordkontakten (10) på växelriktaren och kläm fast tången till en jordad källa.

Dubbelkolla anslutningen innan du sätter på växelriktaren. När kablarna är ordentligt anslutna trycker du på strömbrytaren (5). Strömindikatorsen blir grön och skärmen tänds. Notera! Anslut aldrig kablarna omvänt. Om växelriktaren larmar på något sätt, stäng av den.

Innan du ansluter din utrustning ska du beräkna den totala effektförbrukningen för uteffekten och se till att den inte överstiger specificerad effekt. Se till att utrustningen du ska ansluta är avstängd. Anslut din utrustning till växelriktaren och starta en i taget. Börja med den största belastningen. När den har startat fortsätter du med nästa. Kom ihåg att endast ansluta en utrustning till ett uttag.

När du ska koppla bort din utrustning och din växelriktare börjar du med att stänga av anslutna enheter för att sedan stänga av växelriktaren. När allt är avstängt är det säkert att koppla bort kablarna.

Fjärrkontroll

Använd fjärrkontrollen för att slå på eller av växelriktaren. Anslut RJ12-kabeln till fjärrporten (6) och fjärrkontrollen. Se till att växelriktarens strömbrytare (5) är avstängd. Fjärrkontrollen har en felindikator som visar växelriktarens status:

Status	LED-indikator	
	Röd	Grön
Larm på grund av för låg inspänning	Av	På
Avstängning vid för låg inspänning	På	På
Avstängning vid överspänning	På	På
Avstängning vid överbelastning	På	På
Avstängning vid överhettning	På	På
Kortslutning	På	På

Spänning och temperaturprestanda



Bild 1: Utgångseffekt vs ingångsspänning



Bild 2: Utgångseffekt vs temperatur

Underhåll

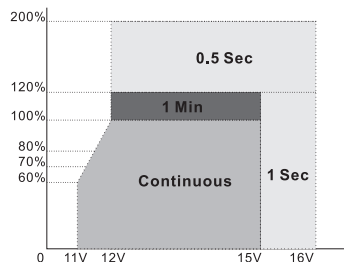
Se till att ventilationsöppningarna inte är blockerade. Använd dammsugare för att ta bort damm från fläktområdet.

Använd en mjuk, torr trasa när du rengör fodralet eller frontpanelen. Om fodralet eller frontpanelen är mycket smutsig, använd ett neutralt, icke-slipande rengöringsmedel. Använd inte alkohol- eller ammoniakbaserade lösningar.

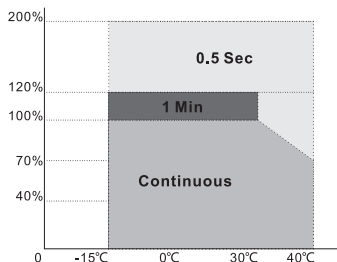
Undvik att vätska eller metall kommer på eller i växelriktaren.

Kontrollera då och då om skruven på DC-ingången är lös. Om den är det ska du låsa fast den och kontrollera att indikatorerna på växelriktaren lyser korrekt.

Felsökning

Status	Indikation				Åtgärd
	Display	Grön LED	Larm	AC-utgång	
Larm på grund av för låg inspänning		Grön på, röd av	Ja	Ja	Avbryt användning. Ladda batteriet eller byt ut till nya batterier.
Avstängning på grund av för låg inspänning	Felkod "E0"	Grön på, röd på	Ja	Nej	Avbryt användning. Ladda batteriet eller byt ut till nya batterier.
Avstängning på grund av överspänning	Felkod "E1"	Grön på, röd på	Ja	Nej	Avbryt användning. Kontrollera om batteriet är skadat eller byt ut till nya batterier.

Avstängning på grund av överbelastning	Felkod "E3"	Grön på, röd på	Ja	Nej	Minska belastningen till tillåten effekt. Starta om växelriktaren eller vänta 1-3 minuter tills växelriktaren startar om automatiskt.
Avstängning på grund av överhettning	Felkod "E2"	Grön på, röd på	Ja	Nej	Avbryt användning. Kyl ned växelriktaren och vänta tills temperaturen sjunker innan du använder den.
Kortslutning	Felkod "E4"	Grön på, röd på	Ja	Nej	Avbryt användning. Kontrollera anslutningskablar och belastning. Starta om efter att du har felsökt.

Säkerhetsinformation

Utsätt inte växelriktaren för regn, snö, spray eller damm. Använd växelriktaren i temperaturer mellan -15 ° C och 35 ° C för att inte påverka uteffektiviteten.

Se till att alla kablar är i gott skick. Använd inte en skadad kabel eftersom detta kan leda till brandrisk eller elchock. Använd inte underdimensionerade kablar. Använd inte kablar som är tunnare än 22 mm².

För att förhindra brand eller explosion ska du inte installera växelriktaren i utrymmen som innehåller batterier eller brandfarliga material eller på en plats som kräver antändningsskyddad utrustning.

Vidta dessa försiktighetsåtgärder när du arbetar med växelriktaren:

- Ta av klockor, ringar eller andra metallföremål
- Använd verktyg med isolerade handtag.
- Ha på dig gummihandskar och stövlar.

Använd inte omriktaren nära vatten eller i hög luftfuktighet. Håll omformaren vid en luftfuktighetsnivå på 10 ~ 95% RH.

Använd inte växelriktaren nära brännbar gas eller eld.

Öppna eller ta inte isär omformaren. Om omformaren behöver repareras ska du alltid vända dig till en kvalificerad personal.

Släpp inte metallverktyg på växelriktaren. Detta kan orsaka kortslutning på den anslutna elektroniken.

Använd växelriktaren i väl ventilerade utrymmen. Blockera inte de främre luftventilerna eller det bakre luftavgaserna. Se till att fläktaxeln alltid är horisontell.

Använd inte apparater som kan mata tillbaka strömmen till växelriktaren.

För att säkerställa växelriktarens långa livslängd är den rekommenderade belastningseffekten inom 85% av växelriktarens nominella uteffekt.

Växelriktarens uttag är inte jordade.