

# manual

---

## Garment steamer

Item: 47204

EN

NO

SV

[www.rubicson.com](http://www.rubicson.com)  
Box 50435  
Malmö, Sweden  
2024-02-01



Rubicson®

## Overview

1. LED indicator
2. Steam button/lock
3. Power cable
4. Detachable water tank
5. Water tank lock button
6. Water tank lid
7. Brush nozzle attachment
8. Steam nozzle

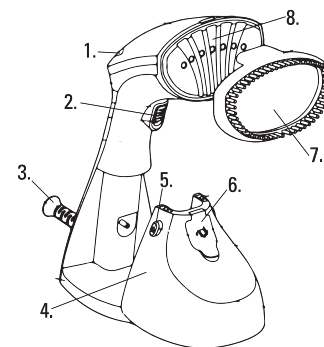

## Specifications

Input:	AC 230 V, 50 Hz
Power:	1630 W (MAX)
Heat-up time:	20 s
Steam rate:	17-25 g/min
Water tank capacity:	Up to 250 ml
Power cord length:	Approx. 2 m
Anti-drip:	Yes
Size:	110x120x272 mm
Weight:	0.9 kg
In the box:	Garment steamer, brush nozzle attachment, manual

## Before first use

Check the washing guidelines on your garment's washing label and make sure the fabric can be steamed before using the steamer on your garment.

**Important!** Keep your hands away from the steamer nozzle as the hot steam can cause burns.

## Use

### Filling the water tank

Make sure the power cable is disconnected before removing and filling the water tank. Press the Water tank lock button (5) and remove the Water tank (4) by pulling it outwards. Open the Water tank lid (6) and fill the water tank with clean water. Do not fill above the marking indicating the max water level. The water tank's maximum capacity is approx. 250 ml. Close the water tank lid and push the water tank back into place. When you hear a clicking sound the water tank is properly attached.

**Note!** Use only clean tap water, do not use distilled or demineralized water. Do not add any chemicals or scented oils to the water.

### Garment steaming

The first few times you use the garment steamer, it may start to smoke and give off a chemical smell and you may hear a clicking sound from the handle. This is completely normal and is due to the plastics in the steamer expanding during the steaming process. This will stop after some time. In addition, before using the garment steamer on a garment for the first time, you should use it on a cloth or towel to remove any residue in the steam nozzle that may remain from the manufacturing.

Use the Brush nozzle attachment (7) and press it to the fabric when you want to remove difficult creases, for example on garments with thicker fabrics. Press and slide the brush into place.

1. Connect the Power cable (3) to a wall outlet.  
The LED indicator (1) lights up and flashes blue for 20 seconds.
2. After 20 seconds the garment steamer is ready for use.  
The LED indicator (1) turns to a steady blue light.
3. Hang the garment on a hanger or place it on a heat resistant surface. Press and hold the Steam button (2) and move the steamer steady, and close to the fabric. Stretch the fabric gently by hand while steaming it to remove any creases. The garment can be steamed from the outside or inside depending on the fabric's properties.

Press and slide the Steam button (2) to the lock position to use the steamer without having to press down the button continuously. Press the button once to unlock it.



If there is suddenly no steam, or if the steam nozzle makes a sputtering sound, the steam level is low, and you need to wait for more steam to form. Release the Steam button (2) and wait for the LED indicator to turn to a constant blue light before continuing. The garment steamer can be placed, standing upright on a flat surface at any time during use, just make sure the hot Steam nozzle (8) doesn't come into contact with other objects.

When you are done steaming, disconnect the power cable and allow the garment steamer to cool down. Remove the water tank and empty any remaining water from the tank before storing the garment steamer.

### Tips and tricks

- To prevent leaving shiny marks on silk, woolen, or synthetic garments, steam them inside out.
- To prevent shine on velvet garments, steam in one direction following the fibers of the fabric.
- Numerous fabrics are more manageable to steam when already slightly damp (for example directly after washing) rather than completely dry. For instance, silk should always be ironed while slightly damp.

## Cleaning and maintenance

Unplug the garment steamer from the power supply and make sure it has cooled down before performing any maintenance or cleaning. Use a damp cloth to wipe the exterior of the steamer. Make sure that no water gets into the steamer. Do not submerge the steamer in water.

## Safety information

Care should be taken when using the garment steamer as the emission of hot steam can cause burns. Do not touch the steam nozzle during use and do not point the steamer towards yourself or others.

Unplug the steamer before filling the water tank and cleaning.

This appliance is not intended for use by persons (including children) with reduced physical, sensory or mental capabilities, or lack of experience and knowledge, unless they are under supervision and have been given instructions concerning the use of the appliance by a person responsible for their safety. Children should not play with the steamer.

If the supply cord is damaged, it must be replaced by the manufacturer, its service agent or similarly qualified persons in order to avoid hazard.

The garment steamer must be placed upright and on a stable surface if you need to set it down when it is powered on.

To avoid electric shock, do not immerse the steamer in water or other liquid.

Do not use the steamer with wet hands.

Only use clean tap water with the garment steamer.

## Oversikt

1. LED-indikator
2. Dampknapp/lås
3. Strømkabel
4. Avtakbar vanntank
5. Låseknapp for vanntanken
6. Vanntankens lokk
7. Børstemunnstykke
8. Damphode

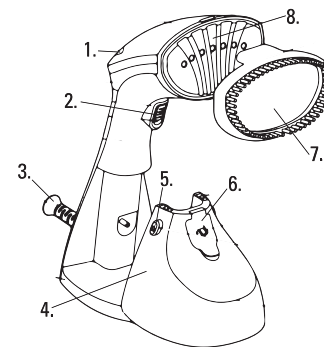

## Spesifikasjoner

Innspenning:	230 V, 50 Hz
Effekt:	1630 W (maks)
Oppvarmingstid:	20 sek
Dampmengde:	17–25 g/min
Vanntankens kapasitet:	Opptil 250 ml
Lengde på strømkabel:	Ca. 2 m
Anti-drypp:	Ja
Størrelse:	110x120x272 mm
Vekt:	0,9 kg
I pakken:	Tøydampner, børstemunnstykke, manual

## Før første gangs bruk

Før du bruker tøydampneren: Les vaskerådene på vaskelappen i plagget, og kontroller at det tåler å bli dampet.

**Viktig!** Hold hendene borte fra dampen, og ikke rør damphodet. Den varme dampen kan forårsake brannskader.

## Bruk

### Fylle vanntanken

Sørg for at strømmen er frakoblet før du tar av og fyller vanntanken. Trykk ned låseknappen for vanntanken (5) og dra vanntanken (4) utover. Åpne lokket (6) på vanntanken, og fyll vanntanken med rent vann fra springen. Ikke fyll over markeringen "max" på vanntanken. Vanntanken rommer ca. 250 ml. Lukk lokket og skyv vanntanken tilbake på tøydamperen. Du vil høre en klikkelyd når vanntanken er på plass.

**Merk!** Vanntanken skal bare fylles ned rent vann fra springen. Ikke bruk destillert eller avkalket vann. Ikke tilsett kjemikalier eller eteriske oljer i vannet.

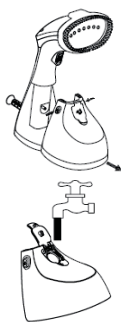

### Dampe tøy

De første gangene du bruker tøydamperen, kan den begynne å ryke og avgi en svak kjemisk lukt, og du kan høre en klikkende lyd fra håndtaket. Dette er helt normalt og skyldes at plasten i tøydamperen ekspanderer når damp produseres. Dette vil opphøre etter en stund. Du bør bruke tøydamperen på en tøybit eller håndduk før du bruker den på et klesplagg den første gangen. Dette for å rense damphodet for eventuelle rester fra produksjonen.

Bruk børstemunnstykket (7) og trykk det mot tøyet når du skal fjerne vanskelige folder, for eksempel fra et klesplagg med tykkere tøy. Skyv på og trykk fast munnstykket på damphodet.

1. Koble strømkabelen (3) til en stikkontakt. LED-indikatoren (1) tennes og blinker i 20 sekunder.
2. Etter 20 sekunder er tøydamperen klar til bruk. LED-indikatoren (1) lyser med et kontinuerlig blått lys.
3. Heng plagget på en kleshenger eller strekk det ut over en varme bestandig overflate. Hold inne dampknappen (2). Strekk ut tøyet for hånd og før tøydamperen langsomt over rynker og folder i plagget for å rette dem ut. Kleshengeren kan brukes på både utsiden og innsiden av plagget avhengig av hva som er mest egnet for tøyet. Trykk inn og før dampknappen (2) nedover for å aktivere låsen. Med låsen aktivert trenger du ikke holde inne knappen. Trykk på knappen igjen for å deaktivere låsen.



Hvis det slutter å komme damp, eller hvis damphodet gir fra seg en putrende/boblende lyd, betyr det at det er slutt på damp, og tøydamperen må produsere mer damp. Slipp dampknappen (2) og vent til LED-indikatoren (1) lyser med et kontinuerlig blått lys før du fortsetter å bruke tøydamperen. En påslått tøydamper kan plasseres på en plan overflate. Sørg for at tøydamperen settes i oppreist stilling og at damphodet ikke berører noe i nærheten.

Når du er ferdig med å dampe plaggene, kobler du strømkabelen fra stikkontakten. La tøydamperen kjøle seg ned. Ta deretter av vanntanken og tøm den for vann før du setter bort tøydamperen.

### Tips for bruk

- For å unngå blanke merker på silke, ull og syntetiske plagg kan du dampe dem fra innsiden.
- For å forhindre at fløyel får en blank overflate, kan du dampe tøyet i samme retning som fibre i tøyet.
- Mange typer tøy er lettere å dampe når de er litt fuktige i stedet for helt tørre. Silke bør alltid dampes når den er litt fuktig (f.eks. like etter vask).

## Rengjøring og vedlikehold

Koble tøydamperen fra strøm og se til at den er kjølt ned før du utfører vedlikehold og rengjøring. Bruk en fuktig klut til å tørke av utsiden av tøydamperen. Se til at det ikke kommer vann inn i tøydamperen. Ikke senk tøydamperen ned i vann.

## Sikkerhetsinformasjon

Vær forsiktig når du bruker tøydamperen, siden den varme dampen kan forårsake brannskader. Ikke rør dampodet under bruk, og ikke rett dampen mot deg selv eller andre.

Apparatet er ikke ment å brukes av personer (inkludert barn) med nedsatt fysisk, sensorisk eller mental funksjonsevne, eller av personer som ikke har erfaring med og/eller kunnskap om apparatets bruk, med mindre de er under tilsyn eller har fått anvisninger om hvordan apparatet fungerer, av en person som er ansvarlig for sikkerheten deres.

Barn skal ikke leke med tøydamperen.

Dra ut strømkabelen før du tar av vanntanken og/eller rengjør tøydamperen.

Tøydamperen må settes i oppreist stilling på en stabil og plan overflate hvis du må sette den fra deg når den er slått på.

Ikke senk tøydamperen ned i vann eller andre væsker.

Ikke bruk tøydamperen med våte hender.

Vanntanken skal bare fylles ned rent vann fra springen.

## Översikt

1. LED-indikator
2. Ångknapp/lås
3. Strømkabel
4. Avtagbar vattentank
5. Låsknapp för vattentanken
6. Vattentankens lock
7. Borstmunstycke
8. Ånghuvud

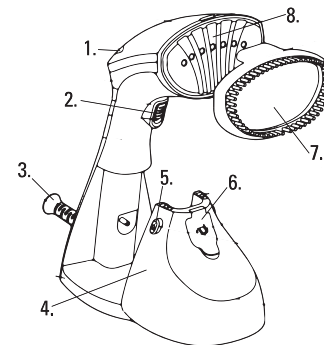

### Specifikationer

Inspänning:	230 V, 50 Hz
Effekt:	1630 W (max.)
Uppvärmningstid:	20 s
Ångmängd:	17-25 g/min
Vattentankens kapacitet:	Upp till 250 ml
Strømkabelns längd:	Ca. 2 m
Anti-dropp:	Ja
Storlek:	110x120x272 mm
Vikt:	0,9 kg
I förpackningen:	Klädångare, borstmunstycke, manual

### Innan första användning

Läs tvättråden på tvättdappen i plagget och kontrollera att det klarar av att ångas innan du använder klädångaren.

**Viktig!** Håll dina händer borta från ångan och vidrör inte ånghuvudet då den heta ångan kan orsaka brännskador.

## Användning

### Fylla vattentanken

Se till att strömkabeln är fränkopplad innan du tar loss och fyller vattentanken. Tryck ned Låsknappen för vattentanken (5) och dra vattentanken (4) utåt. Öppna Vattentankens lock (6) och fyll vattentanken med rent kranvatten. Var noggrann med att inte fylla över markeringen "max" på vattentanken. Vattentanken rymmer cirka 250 ml. Stäng locket och skjut tillbaka vattentanken på klädångaren. Ett klickljud hörs när vattentanken sitter på plats.

**Notera!** Fyll vattentanken enbart med rent kranvatten. Använd inte destillerat eller avkalkat vatten. Tillsätt inte kemikalier eller eteriska oljor i vattnet.

### Ånga kläder

De första gångerna du använder klädångaren kan den börja ryka och avge en svag kemisk lukt och du kan höra ett klickande ljud från handtaget. Detta är fullt normalt och beror på att plasten i klädångaren expanderar när ånga produceras. Detta kommer att upphöra efter ett tag. Du bör använda klädångaren på en bit tyg eller en handduk innan du använder den på ett klädesplagg den första gången för att rensa ånghuvudet från eventuella rester från tillverkningen.

Använd Borstmunstycket (7) och tryck det mot tyget när du behöver ta bort svåra veck, som till exempel från ett klädesplagg med tjockare tyg. Skjut på och tryck fast munstycket på ånghuvudet.

1. Anslut strömkabeln (3) till ett vägguttag. LED-indikatorn (1) tänds och blinkar i 20 sekunder.
2. Efter 20 sekunder är klädångaren redo att användas. LED-indikatorn (1) lyser med en fast blått sken.
3. Häng plagget på en galge eller sträck ut det över en värmebeständig yta. Tryck och håll ned Ångknappen (2). Sträck ut tyget för hand och för klädångaren långsamt över skrynklor och veck i plagget för att få bort dem. Klädångaren kan användas på både utsidan och insidan av plagget beroende på vad som är mest lämpligt för tyget.

Tryck in och för Ångknappen (2) nedåt för att aktivera låset. Med låset aktiverat behöver inte knappen hållas inne för hand. Tryck på knappen igen för att stänga av låset.

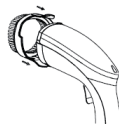
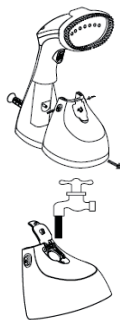

Om det slutar komma ånga, eller om ånghuvudet ger ifrån sig ett puttrande/bubblande ljud betyder det att ångan är slut och klädångaren behöver producera mer ånga. Släpp Ångknappen (2) och invänta att LED-indikatorn (1) lyser med en fast blått sken innan du fortsätter använda klädångaren. En påslagen klädångare kan ställas ned på en plan yta. Se till att klädångaren ställs i upprätt läge och att ånghuvudet inte vidrör något i närheten.

När du är färdig med att ånga dina plagg så kopplar du från strömkabeln från eluttaget. Låt klädångaren svalna. Ta sedan loss vattentanken och töm den på vatten innan du förvarar klädångaren.

### Tips för användning

- För att undvika blanka märken på siden, ull eller syntetiska plagg kan du ånga plagget ut och in.
- För att förhindra att sammet får en blänkande yta kan du ånga tyget i samma riktning som tygets fibrer.
- Många tyger är lättare att ånga när de är lätt fuktiga istället för helt torra. Siden bör alltid ångas när det är något fuktigt (t.ex. direkt efter tvätt).

## Rengöring och underhåll

Koppla från klädångaren från vägguttaget och se till att den har svalnat innan du utför underhåll eller rengöring. Använd en fuktig trasa för att torka av klädångarens utsida. Se till att inget vatten tränger in i klädångaren. Sänk inte ner klädångaren i vatten.

## Säkerhetsinformation

Vid användning av klädångaren bör försiktighet iakttas, eftersom den heta ångan kan orsaka brännskador. Vidrör inte ånghuvudet under användning och rikta inte ångan mot dig själv eller andra.

Denna apparat är inte avsedd för användning av personer (inklusive barn) med nedsatt fysisk, sensorisk eller mental kapacitet, eller brist på erfarenhet och kunskap, om inte användning sker under uppsikt och brukaren har fått instruktioner om av apparatens funktioner av en person ansvarig för deras säkerhet.

Barn bör inte leka med klädångaren.

Dra ur strömkabeln innan du tar loss vattentanken och/eller rengör klädångaren.

Klädångaren måste ställas i upprätt läge och på en stabil yta om du behöver ställa ifrån dig den när den är påslagen.

Sänk inte ner klädångaren i vatten eller annan vätska.

Använd inte klädångaren med våta händer.

Fyll vattentanken endast med rent kranvatten.

