

manual

Cordless hand blender

Item: 47628

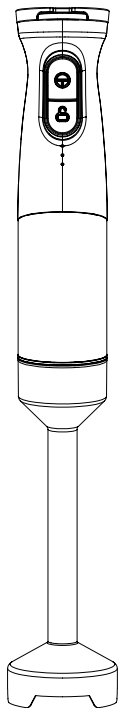

EN

NO

SV

www.kjell.com
Box 50435 Malmö
Sweden
2024-06-03



Kjell & Company®

Overview

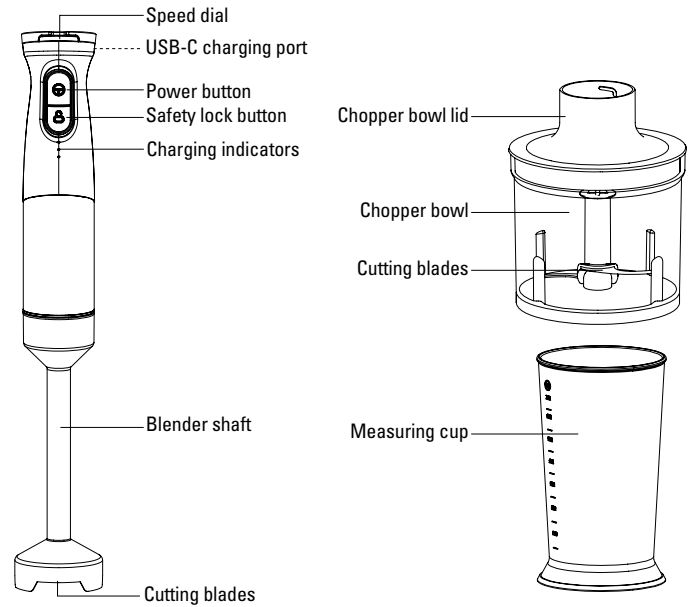

Specifications

Battery capacity:	2000 mAh
Power rating:	200 W
Input power:	5 V/2 A (charger sold separately)
Charging time:	Approx. 2 h
Charging port:	USB-C
Included:	Hand blender in stainless steel, chopper with bowl (500 ml), measuring cup (700 ml), USB-C to USB-C charging cable (75 cm), manual

Before first use

Remove any tape, labels, or packaging materials from the product. Wash the measuring cup, chopper bowl, cutting blades and the blades at the bottom of the blender shaft using warm, soapy water. Rinse and dry thoroughly. Wipe the rest of the parts using a soft, moist cloth. Ensure all parts are properly assembled and in place before use. Charge the hand blender fully before first use.

Use

Charging

Lift the lid protecting the charging port on the top of the motor unit. Connect the USB-C cable between the charging port and a USB charger (sold separately). The charging indicators light up and flashes gradually during charging. When all charging indicators are lit, the motor unit is fully charged. A full charge takes approx. 2 hrs.

Disconnect the USB-C charging cable when the blender has been fully charged. Do not use the blender with the charging cable attached as this will damage the battery.

The charging indicators are lit during use, and turn off gradually to show the current battery capacity. When only the bottommost indicator flashes, the battery is fully empty and the hand blender needs to be charged.

Power on/off and speed setting

Hold the blender with two hands, with the blades facing away from you. Press the Safety lock with one hand, and then press and hold the Power button to start the blender. Release the Safety lock and keep the Power button pressed to keep the blender running. Change the speed by turning the dial on top of the blender.

Release the Power button to stop the blender.

Note! Avoid using the blender continuously for longer than 1-minute intervals. Allow the blender to rest for 10-minutes after each such cycle. Avoid using the blender for harder foods such as coffee beans, ice, chocolate etc. as these may damage the blades.

Blender shaft attachment

Hold the motor unit in one hand and the blending shaft in the other. Align the locking tabs on the blending shaft with the grooves on the motor unit and twist the shaft counter-clockwise until it locks into place. Add ingredients into a mixing jug or bowl. To achieve the best result, chop larger ingredients into smaller pieces. Place the blending shaft inside the mixing jug/bowl, make sure the blades are fully immersed in the mixture. Start the blender as described in the previous section.

>>

>>

To remove the blender shaft, twist the motor unit until the tabs release, then pull the blender shaft to separate it from the motor unit.

Chopper bowl attachment

Attach the chopping blade onto the metal shaft at the bottom of the chopper bowl attachment. Cut food into 1-2 cm cubes and place them into the chopper bowl, make sure not to overfill the container. Attach the chopper bowl lid, twist it to lock it into place. Attach the motor unit to the chopper bowl lid, and twist to lock it.

Start the blender as described earlier in this manual. Run the blender until the ingredients in the chopper bowl has reached the desired consistency.

Make sure the blades have completely stopped before detaching the motor unit from the chopper bowl lid. Remove the blades carefully, as the blades are sharp.

Tip! Place the chopper bowl on a stable surface to operate the hand blender more easily using both hands.

Automatic Overload Function

The blender has a built-in overload protection. If the blender experiences abnormally high resistance during use, all three charging indicators flash 5 times and the mixer turns off automatically. Turn off the blender and allow it to rest for 15 minutes before resuming use.

Maintenance

Cleaning

Do not immerse the motor unit, top of the blender shaft, the chopper bowl lid or USB-C charging cable in water or any other liquid and do not wash them in the dishwasher. Wipe these parts clean using a soft, moist cloth.

The chopping blade, chopper bowl and measuring cup are all dishwasher safe.

Avoid using abrasive cleaners or steel wool.

Storage

Make sure all parts are clean and allow them to dry before storing them. Store the product in a dry area at a stable ambient temperature between 5–35 °C. Charge the motor unit once every 3 months during extended periods of storage.

Troubleshooting

The blender won't turn on and the bottommost charging indicator flashes

The battery level is low, charge the blender.

All indicators flashed 5 times, the blender turned off, and now i can't turn it on.

The blender has experienced excessive resistance and overload protection has been engaged. Remove some ingredients from the mixture, allow the blender to rest for 15 minutes before trying again.

Safety Information

Read this manual thoroughly before first use. The safety precautions reduce the risk of fire, electric shock, and personal injury when adhered to correctly. Keep this user manual in a safe place along with your purchase receipt and carton for future reference. If applicable, pass these instructions and packaging on to the next owner.

Danger! The blades on the product are very sharp; handle them with care and keep it out of reach for children.

The product contains a rechargeable Li-ion battery and the battery can not be replaced. Do not store the product with the battery completely discharged for extended periods of time. Charge the juicer once every 3 months during extended periods of storage.

Make sure that the cutting blades have stopped moving completely before opening the chopper bowl or lift the blender shaft from a container.

Do not blend hot ingredients above 40°C.

Do not immerse the motor unit, top of the blender shaft, the chopper bowl lid or USB-C charging cable in water or any other liquid.

Avoid using an extension cable unless completely necessary.

Always unplug the hand blender when not in use.

Do not use the hand blender if the plug, cable, or the appliance itself is damaged.

>>

>>

This product is intended for indoor household use only and not for commercial purposes.

This appliance is not intended for use by persons (including children) with reduced physical, sensory or mental capabilities, or lack of experience and knowledge, unless they are under supervision and have been given instructions concerning the use of the appliance by a person responsible for their safety. Children should not play with the appliance.

Avoid operating or placing any part of the hand blender on or near hot surfaces.

Never attempt to disassemble the product. Repairs should only be performed by a qualified technician. By repairing it yourself there is a risk of electric shock and/or short circuit.

Only use attachments recommended by the manufacturer to prevent fire, electric shock, or injury.

Oversikt

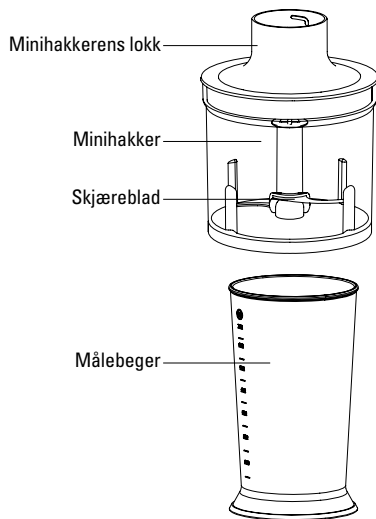
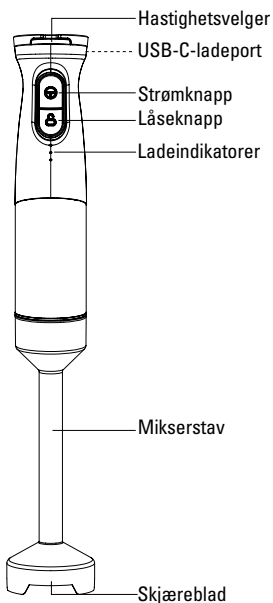

Spesifikasjoner

Batterikapasitet:	2000 mAh
Effekt:	200 W
Innspenning:	5 V / 2 A (lader selges separat)
Ladetid:	ca. 2 t
Ladeport:	USB-C
I pakken:	Stavmikser i rustfritt stål, minihakker med skål (500 ml), målebeger (700 ml), USB-C- til USB-C-ladekabel (75 cm), manual

Før første gangs bruk

Fjern all teip, etiketter og forpakkingsmateriale fra produktet. Rengjør målebegeret, minihakkeren, skjærebladene og skjærebladene som er plassert i bunnen av blenderen med varmt vann og oppvaskmiddel. Skyll og tørk grundig. Tørk av de resterende delene med en myk, fuktig klut. Sørg for at alle deler er skikkelig montert før bruk. Lad stavmikseren helt opp før første gangs bruk.

Bruk

Lading

Løft lokket som beskytter ladeporten på toppen av motorenheten. Koble USB-C-kabelen til ladeporten og en USB-lader (selges separat). Ladeindikatorene tennes og blinker gradvis under lading for å vise ladeforløpet. Stavmikseren er fulladet når alle tre indikatorene lyser med et kontinuerlig lys. En full opplading tar ca. 2 t.

Koble fra USB-C-ladekabelen når stavmikseren er fulladet. Ikke bruk stavmikseren med ladekabelen tilkoblet, da dette skader batteriet.

Ladeindikatorene lyser under bruk og slukkes gradvis for å vise gjenstående batterikapasitet. Når bare nederste indikator blinker, er batteriet tomt og stavmikseren må lades.

Strøm på/av og hastighetsinnstilling

Hold stavmikseren med begge hendene med bladene pekende bort fra deg. Trykk på låseknappen med den ene hånden, og hold deretter inne strømknappen for å starte stavmikseren. Slipp låseknappen, men fortsett å holde inne strømknappen for å holde stavmikseren i gang. Endre hastigheten ved å vri på hjulet for hastighetsvalg øverst på stavmikseren.

Slipp strømknappen for å stoppe stavmikseren.

Merk! Unngå å bruke stavmikseren kontinuerlig i lenger enn 1-minutters intervaller. La stavmikseren hvile i 10 minutter etter hvert slikt intervall. Unngå å hakke hardere ingredienser som kaffebønner, isbiter, sjokolade m.m., siden dette sliter på skjærebladene.

Montering av mikserstav

Hold motorenheten i den ene hånden og mikserstaven i den andre. Sørg for at låsetapene på mikserstaven er på linje med sporene på motorenheten, og vri mikserstaven med klokken til den låses på plass.

Tilsett ingredienser i en beholder eller skål. For best resultat kan du dele større ingredienser i mindre biter. For mikserstaven ned i beholderen/skålen, og se til at skjærebladene er helt nedsenket i ingrediensene. Start mikseren i henhold til beskrivelsen tidligere i denne manualen.

>>
For å ta av mikserstaven: Vri motorenheten til tappene løsner fra sporene på motorenheten. Dra deretter av mikserstaven.

Montering av minihakkeren

Monter skjærebladet i bunnen av minihakkeren. Del ingrediensene i kuber på 1–2 cm, og legg dem i minihakkeren. Pass på at du ikke overfyller beholderen. Sett på minihakkerens lokk, og vri det for å låse det på plass. Sett motorenheten på minihakkerens lokk, og vri for å låse. Start stavmikseren som beskrevet tidligere. Kjør stavmikseren til ingrediensene har fått ønsket konsistens.

Sørg for at bladene har stoppet helt før du tar av motorenheten fra minihakkerens lokk. Vær forsiktig når du tar ut skjærebladene – de er veldig skarpe!

Tips! Plasser minihakkeren på en stabil overflate for å underlette bruken av stavmikseren med begge hendene.

Beskyttelse mot overbelastning

Stavmikseren har innebygd beskyttelse mot overbelastning. Hvis den opplever for mye motstand under bruk, blinker alle tre indikatorene 5 ganger, og stavmikseren slås av. Slå av stavmikseren og la den hvile i 15 minutter før du bruker den igjen.

Vedlikehold

Rengjøring

Ikke senk motorenheten, toppen av mikserstaven, lokket på minihakkeren eller USB-C-ladekabelen i vann eller annen væske, og ikke rengjør dem i oppvaskmaskinen. Delene rengjøres lettest med en myk fuktig klut.

Skjærebladene, minihakkeren og målebegeret kan vaskes i oppvaskmaskin. Unngå å bruke slipende rengjøringsmidler og stålull på produktet.

Oppbevaring

Sørg for at alle deler er rene og tørre før du setter bort produktet for oppbevaring. Oppbevar produktet på et tørt og godt ventilert sted med temperatur mellom 5 og 35 °C. Lad motorenheten opp én gang hver tredje måned under langvarig oppbevaring.

Feilsøking

Stavmikseren starter ikke, og bare den nederste ladeindikatoren blinker.

Batterinivået er lavt – lad stavmikseren.

>>

>>

Alle ladeindikatorene har blinket 5 ganger, stavmikseren ble slått av automatisk, og nå kan jeg ikke starte den igjen.

Stavmikseren har støtt på for mye motstand under hakkingen, og beskyttelsen mot overbelastning er aktivert. Ta ut en del av ingrediensene fra beholderen, og la stavmikseren hvile i 15 minutter før du bruker den igjen.

Sikkerhetsinformasjon

Les denne manualen nøye før første gangs bruk. Sikkerhetsforskriftene reduserer risikoen for brann, elektrisk støt og personskader når de følges korrekt. Oppbevar denne manualen på et trygt sted sammen med kjøpskvitteringen og forpakningen for fremtidig referanse. Ved behov overlater du disse instruksjonene og forpakningen til neste eier.

Fare! Skjærebladene på produktet er veldig skarpe! Håndter dem med forsiktighet og hold dem utenfor barns rekkevidde.

Produktet inneholder et oppladbart litium-ion-batteri som ikke kan skiftes ut. Ikke la produktet stå ubrukt med et utladet batteri i lengre perioder. Lad stavmikseren opp én gang hver tredje måned under langvarig oppbevaring.

Kontroller at skjærebladene har stoppet helt før du demonterer minihakkeren eller løfter mikserstaven ut av en beholder. Ikke miks oppvarmede ingredienser over 40 °C.

Ikke dypp motorenheten, toppen av mikserstaven, lokket på minihakkeren eller USB-C-ladekabelen i vann eller andre væsker.

Unngå å bruke en forlengelseskabel hvis det ikke er helt nødvendig. Koble alltid laderen fra stavmikseren når den ikke er i bruk. Ikke bruk stavmikseren hvis kontakten, kabelen eller motorenheten er skadet.

Produktet er beregnet på innendørsbruk i husholdninger og ikke for kommersiell bruk.

Produktet skal ikke brukes av personer (inkludert barn) med nedsatt fysisk, sensorisk eller mental funksjonsevne, eller mangel på erfaring og kunnskap, med mindre de er under tilsyn og har fått instruksjoner om bruk av apparatet av en person som er ansvarlig for sikkerheten deres. Barn skal ikke leke med apparatet.

Unngå å bruke eller plassere noen del av stavmikseren på eller i nærheten av varme overflater. Blike prøv å demontere produktet. Reparasjon skal bare utføres av en kvalifisert tekniker. Hvis du forsøker å reparere produktet selv, kan det medføre risiko for elektrisk støt og/eller kortslutning.

For å forhindre brann, elektrisk støt eller personskade skal du bare bruke tilbehør som er anbefalt av produsenten.

Översikt

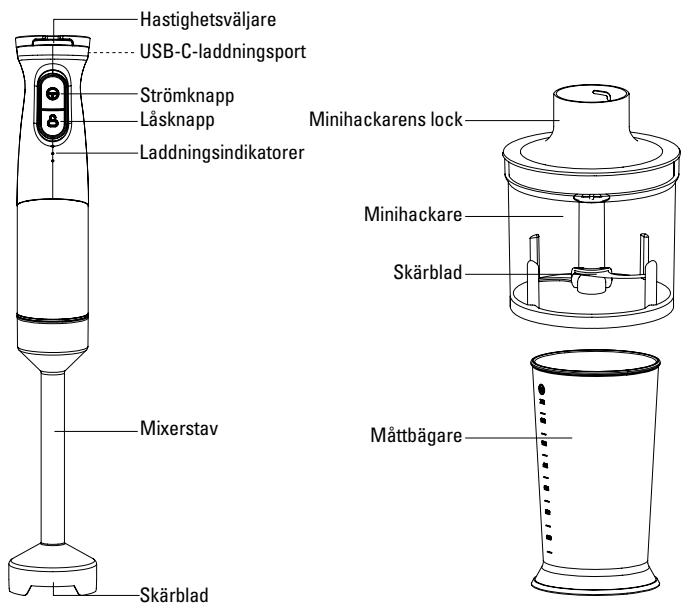

Specifikationer

Batterikapacitet:	2 000 mAh
Effekt:	200 W
Inspänning:	5 V/2 A (laddare säljs separat)
Laddningstid:	ca. 2 h
Laddningsport:	USB-C
Medföljer:	Stavmixer i rostfritt stål, minihackare med skål (500 ml), måttbägare (700 ml), USB-C till USB-C-laddningskabel (75 cm), manual

Före första användning

Ta bort all tejp, etiketter och förpackningsmaterial från produkten. Rengör måttbägaren, minihackaren, skärbladen och skärbladen som sitter längst ner på mixerstaven med varmt vatten och diskmedel. Skölj och torka noggrant. Torka av resterande delar med en mjuk, fuktig trasa. Se till att alla delar är ordentligt monterade innan användning. Ladda stavmixern helt innan du använder den för första gången.

Användning

Laddning

Lyft locket som skyddar laddningsporten på toppen av motorenheten. Anslut USB-C-kabeln mellan laddningsporten och en USB-laddare (säljs separat). Laddningsindikatorerna tänds och blinkar gradvis under laddningen för att visa laddningsförloppet. Stavmixern är fulladdad när alla indikatorer lyser med ett fast sken. En full laddning tar ca. 2 h.

Koppla från USB-C-laddningskabeln när mixern är fulladdad. Använd inte mixern med laddningskabeln ansluten, då detta skadar batteriet.

Laddningsindikatorerna lyser under användning och släcks gradvis för att visa den kvarvarande batterikapaciteten. När enbart den nedersta indikatorn blinkar är batteriet tomt och produkten behöver laddas.

Ström på/av och hastighetsinställning

Håll mixern med båda händerna, med bladen pekade bort från dig. Tryck på Låsknappen med ena handen och håll sedan in Strömknappen för att starta mixern. Släpp Låsknappen och håll Strömknappen intryckt för att hålla mixern igång. Ändra hastigheten genom att vrida på ratten för hastighetsväljare högst upp på mixern.

Släpp strömknappen för att stänga av mixern.

Notera! Undvik att använda mixern kontinuerligt i längre än 1-minutersintervaller. Låt mixern vila i 10 minuter efter varje sådan intervall. Undvik att hacka hårdare ingredienser som t.ex. kaffeböner, isbitar, choklad mm. då detta sliter på skärbladen.

Montering av mixerstav

Håll motorenheten i ena handen och mixerstaven i den andra. Se till att flikarna på mixerstaven är i linje med skårorna på motorenheten och vrid skaftet moturs tills det låses på plats.

Tillsätt ingredienser i en behållare eller skål. För bästa resultat kan du dela större ingredienser i mindre bitar. För ner mixerstaven i behållaren/skålen och se till att skärbladen är helt nedsänkta i ingredienserna. Starta mixern enligt beskrivningen tidigare i denna manual. >>

>>

För att ta loss mixerstaven, vrid motorenheten tills flikarna lossnar från skårorna på motorenheten, dra sedan loss mixerstaven.

Montering av minihackaren

Montera skärbladet i botten av minihackaren. Dela ingredienserna i kuber om 1-2 cm och lägg dem i minihackaren, var uppmärksam på att inte överfylla behållaren. Sätt på minihackarens lock och vrid det för att låsa på plats. Sätt motorenheten på minihackarens lock och vrid för att låsa. Starta mixern enligt tidigare beskrivning. Kör mixern tills ingredienserna fått önskad konsistens.

Se till att bladen har stannat helt innan du tar bort motorenheten från hackarskålens lock. Var försiktig när du tar ur skärbladen då de är mycket vassa.

Tips! Ställ minihackaren på en stabil yta för att underlätta användningen av stavmixern med båda händerna.

Överbelastningsskydd

Stavmixern har ett inbyggt överbelastningsskydd. Om mixern upplever för mycket motstånd under användning, så blinkar alla tre indikatorerna 5 gånger och mixern stängs av. Stäng av stavmixern och låt den vila i 15 minuter innan du använder den igen.

Underhåll

Rengöring

Nedsänk inte motorenheten, ovansidan på mixerstaven, minihackarens lock eller USB-C-laddningskabeln i vatten eller annan vätska, rengör dem dessutom inte i diskmaskin. Delarna rengörs enklast med en mjuk fuktig trasa.

Skärbladen, minihackaren och måttbägaren kan diskas i diskmaskin. Undvik att använda slipande rengöringsmedel eller stålull på produkten.

Förvaring

Se till att alla delar är rena och låt dem torka helt innan du förvarar produkten. Förvara produkten i ett torrt, välventilerat utrymme med en temperatur mellan 5–35 °C. Ladda motorenheten en gång var tredje månad under längre förvaringsperioder.

Felsökning

Stavmixern startar inte och endast den nedersta laddningsindikatorn blinkar.

Batterinivån är låg, ladda stavmixern.

Samtliga laddningsindikatorer har blinkat 5 gånger, stavmixern stängdes av automatiskt och nu kan jag inte starta den igen.

Stavmixern har stött på för mycket motstånd under hackningen och skyddet för överbelastning har aktiverats. Ta ur en del av ingredienserna från behållaren och låt stavmixern vila i 15 minuter innan du använder den igen.

Säkerhetsinformation

Läs denna manual noggrant före första användning. Säkerhetsföreskrifterna minskar risken för brand, elektrisk stöt och personsador när de följs korrekt. Förvara denna användarmanual på en säker plats tillsammans med ditt inköpskvitto och kartong för framtida referens. Vid behov, lämna över dessa instruktioner och förpackning till nästa ägare.

Fara! Skärbladen på produkten är mycket vassa; hantera dem med försiktighet och håll dem utom räckhåll för barn.

Produkten innehåller ett uppladdningsbart litium-jon-batteri som inte kan bytas ut. Förvara inte produkten med helt urladdat batteri under längre perioder. Ladda stavmixern en gång var tredje månad under längre förvaringsperioder.

Kontrollera att skärbladen stannat helt innan du plockar isär minihackaren eller lyfter mixerstaven från en behållare.

Mixa inte uppvärmda ingredienser över 40°C.

Nedsänk inte motorenheten, ovansidan på mixerstaven, minihackarens lock eller USB-C-laddningskabeln i vatten eller annan vätska.

Undvik att använda en förlängningskabel om det inte är absolut nödvändigt.

Koppla alltid från laddaren från stavmixern när den inte används.

Använd inte stavmixern om kontakten, kabeln eller motorenheten är skadad.

Denna apparat är avsedd för inomhusbruk i hemmet och är inte avsedd för kommersiellt bruk.

Denna apparat är inte avsedd att användas av personer (inklusive barn) med nedsatt fysisk, sensorisk eller mental kapacitet eller brist på erfarenhet och kunskap, om de inte är under övervakning och har fått instruktioner om användning av apparaten av en person ansvarig för deras säkerhet. Barn bör inte leka med apparaten.

Undvik att använda eller placera någon del av stavmixern på eller nära heta ytor.

Försök aldrig att ta isär produkten. Reparationer ska endast utföras av en kvalificerad tekniker. Om du reparerar den själv finns det risk för elektrisk stöt och/eller kortslutning.

Använd endast tillbehör rekommenderade av tillverkaren för att förhindra brand, elektriska stötar eller skada.