

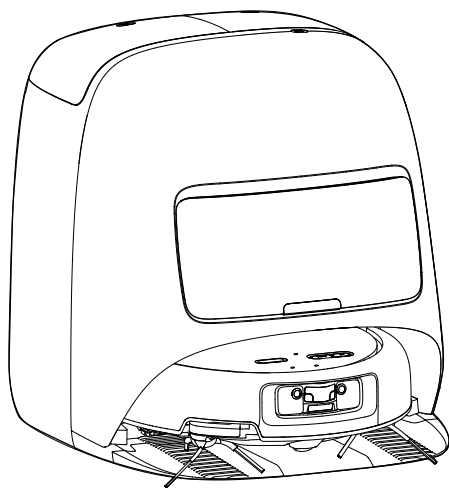

Användarmanual

v1.0 2025.10





Det här dokumentet är upphovsrättsskyddat av DJI med alla rättigheter förbehållna. Om inte DJI givit tillstånd till annat är du inte berättigad att använda eller tillåta andra att använda dokumentet eller någon del av dokumentet genom att reproducera, överföra eller sälja dokumentet. Hänvisa endast till detta dokument och dess innehåll som instruktioner för hantering av DJI-produkter. Dokumentet får inte användas för andra ändamål.

I händelse av avvikelse mellan olika versioner är det den engelska versionen som gäller.

Söka efter nyckelord

Sök på nyckelord som "batteri" och "installera" för att hitta en rubrik. Om du använder Adobe Acrobat Reader för att läsa det här dokumentet ska du trycka på Ctrl+F på Windows eller Command+F på Mac för att söka.

Navigera till ett ämne

Visa en lista över samtliga ämnen i innehållsförteckningen. Klicka på en rubrik för att läsa innehållet.

Skriva ut det här dokumentet

Det här dokumentet kan skrivas ut med hög upplösning.

Hur du använder den här bruksanvisningen

Teckenförklaring

 Viktigt

 Tips

 Referens

Läs före användning

Vi rekommenderar att du tittar på alla handledningsvideor och läser instruktionerna i lådan innan du sätter igång. Läs den här bruksanvisningen för mer information.

Innehåll

Hur du använder den här bruksanvisningen	3
Teckenförklaring	3
Läs före användning	3
1 Säkerhetsåtgärder	6
2 Produktprofil	9
2.1 Robot	9
2.2 Basstation	11
2.3 Statusindikator	13
3 Användning	15
3.1 Förberedelse	15
3.2 Kontroller före rengöring	18
3.3 Kartläggning	20
3.4 Rengöring	21
3.5 Röstassistent	25
3.6 Avancerade åtgärder	25
4 Underhåll	28
4.1 Underhållscykel	28
4.2 Underhållsinstruktioner	28
4.3 Firmware-uppdatering	31
4.4 Vanliga frågor	32
5 Bilaga	34
5.1 Standby-läge	34
5.2 Specifikationer	34
5.3 Eftermarknadsinformation	34

Säkerhetsåtgärder

1 Säkerhetsåtgärder

- ⚠ • Se till att följa lokala lagar och regler innan du använder produkten.
- Ta INTE isär eller modifiera den här produkten.
- Tappa eller slå INTE på produkten.
- Placera INTE tunga föremål på produkten och använd inte roboten för att bära barn eller husdjur.
- Håll rengöringslösning utom räckhåll för barn och husdjur.
- När roboten är igång, närma dig inte, rör inte vid och stör inte rörliga delar.
- Det rengjorda området kan bli halt, var extra försiktig när du går på sådana ytor för att undvika att halka.
- Sänk eller spola INTE produkten. Om insidan av batteriet kommer i kontakt med vatten kan kemisk nedbrytning uppstå, vilket kan leda till att batteriet fattar eld och kanske till och med exploderar.
- Batterielektrolyten är mycket frätande. Om du kommer i kontakt med batterivätska, skölj omedelbart det drabbade området med vatten och sök medicinsk hjälp.
- Använd alltid den medföljande strömkabeln och basstationen för att ladda roboten. LADDA INTE basstationen nära brandfarliga eller lättantändliga material, såsom mattor eller trämöbler.
- Innan du rengör roboten ska du stänga av strömmen och dra ut enheten från eluttaget, torka sedan av med en torr trasa för att undvika elektrisk stöt.
- Om produkten inte kommer att användas under en längre tid, se till att ladda roboten fullt, ta bort strömkabeln från basstationen och stäng av roboten. Förvara på en sval och torr plats och ladda batteriet minst var tredje månad. Långvarig urladdning leder till djupurladdning av batteriet, vilket kan orsaka permanent skada på de inre cellerna och i slutändan göra enheten obrukbar.
- Om ett batteri med låg batterinivå har lagrats under en längre period går batteriet in i viloläge. Roboten kan inte startas när ett batteri i viloläge används. Slå på basstationen, placera roboten i basstationen och ladda för att väcka batteriet.
- Du får endast använda produkten i temperaturer mellan 0 och 40 °C. Höga temperaturer kan medföra att enheten inte fungerar som den ska, medan låga temperaturer kan försämra batteriets prestanda eller till och med skada enheten.

- Kassera INTE powerstationen i en vanlig avfallsbehållare. Följ de lokala reglerna strikt avseende kassering och återvinning av batterier.
-



- Det är normalt att robotens driftsljud blir högre när driftstemperaturen är 35 °C eller högre. Håll den borta från ljudkänsliga personer, till exempel sovande bebisar.
 - Produkten testas före leverans. Det är normalt att en liten mängd vatten har samlats inuti roboten och basstationen, samt att en liten mängd partiklar har samlats inuti roboten.
 - Imma bildning på insidan av det genomskinliga höljet kan uppstå under drift. Detta är ett normalt fenomen och kräver ingen åtgärd.
 - Dammpartiklar eller mörka fläckar kan förekomma inuti det genomskinliga höljet. Detta är en normal egenskap vid tillverkningen och kräver ingen åtgärd.
 - När du transporterar produkten, se till att stänga av enheten och placera den i originalförpackningen. Det rekommenderas att behålla originalförpackningen i minst 30 dagar från mottagningsdatumet.
-

Produktprofil

2 Produktprofil

Versionen med automatisk vattenpåfyllning och dränering säljs endast i vissa länder/regioner. Om inget annat anges är alla illustrationer i denna manual baserade på vattenbehållarversionen.

2.1 Robot

Framifrån

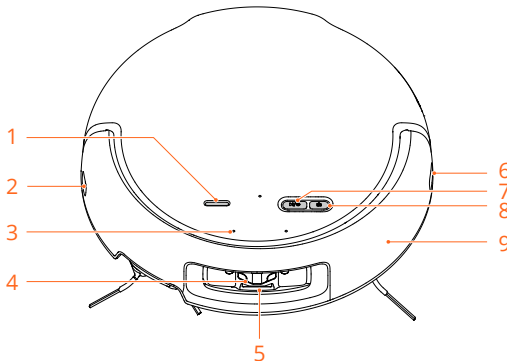

1. Statusindikator
2. Infraröd sensor
3. Mikrofon
4. Navigations- och hinderundvikandemodul (består av binokulära fisheye-linser och LiDAR-sensor)
5. Fyllningsljus
6. Högtalare
7. Startknapp

Tryck och håll in: slå på/av

Kort tryck: starta/pausa rengöring

☀️ När roboten laddas i dockningsstationen kan den inte stängas av genom att trycka på strömknappen.

8. Återvänd hem-knapp
9. Buffertstötfångare

Bakifrån

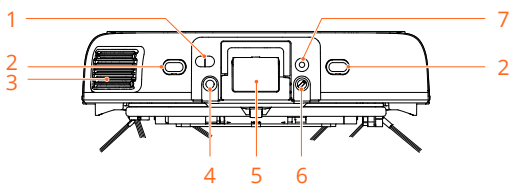

1. Radarsensor
2. Laddelektrod
3. Luftventil
4. Dockningsdetekteringssensor
5. Dammbehållare
6. Påfyllningsport för rent vatten
7. Dockningsjusteringsport

Vy från undersidan

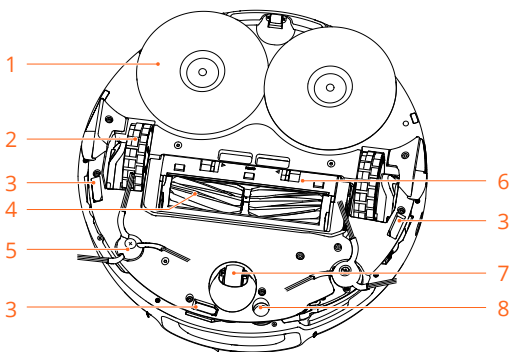

1. Moppdynhållare

 Moppdynan är förinstallerad.

2. Hjul
3. Klippsensor
4. Mjuk gummirulleborste
5. Sidoborste
6. Borstskydd
7. Universell hjul

8. Ultraljudssensor

2.2 Basstation

Framifrån

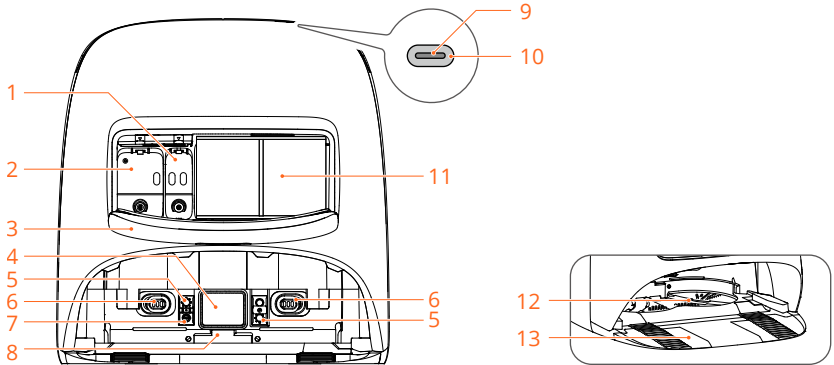

1. Fack för golvluftrenare

 Användning av golvluftrenare stöds endast på ROMO P-modellerna.

2. Fack för rengöringslösning

3. Främre lucka

4. Dammuppsamlingsport

5. Vägledningsstift

6. Laddelektrod

7. Påfyllningsport för rent vatten

8. Spärr för utlopp av avfallsvatten

9. Statusindikator

10. Startknapp

Tryck och håll in: Aktivera röstassistent

Kort tryck: starta/pausa rengöring

11. Dammpåse

12. Tvättbräda

13. Basplatta

Bakifrån

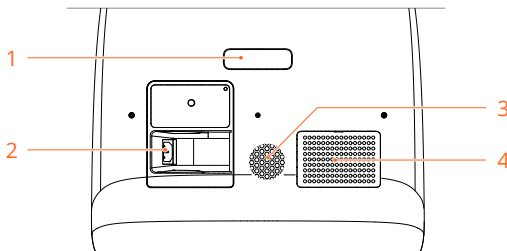

1. Handtag
2. Strömport
3. Inlopp för torkfläkt
4. Utblås för dammupsamlingsfläkt

Vy uppifrån

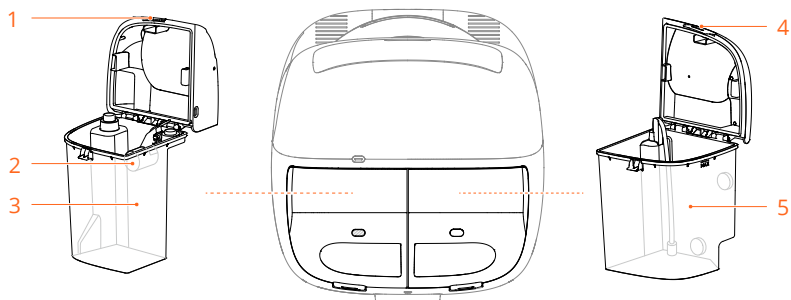

Version med vattentank

1. Spärr för tömning av avfallsvattentank
2. Flottör för avfallsvattentank
3. Avfallsvattentank
4. Spärr för frigöring av renvattentank
5. Renvattentank

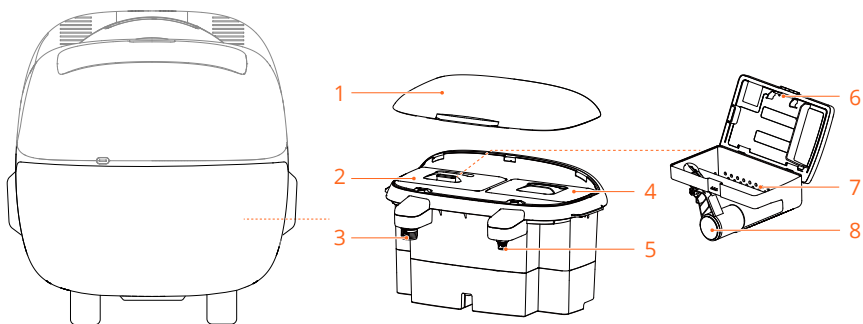





Automatisk vattenpåfyllnings- och dräneringsversion



1. Lock
2. Avfallsvattentank
3. Avlopps-rörsport

4. Renvattentank
5. Port för renvattenrör
6. Spärr för tömning av avfallsvattentank
7. Filter för avfallsvattentank
8. Flottör för avfallsvattentank

2.3 Statusindikator

Indikatorerna fungerar på samma sätt på både roboten och stationen. För mer information, se tabellen nedan.

 —	Fast vitt sken	Fungerar normalt
 —	Fast orange sken	Uppgiften misslyckades. Följ instruktionerna i appen för att lösa problemet.
 —	Fast rött sken	Enhetsfel. Kontakta officiell support för att lösa problemet.
 —	Fast grönt sken	Röstassistent aktiverad
 —	Fast blått ljus	Parkoppling via Bluetooth

Under firmwareuppdateringar blinkar robotindikatorn gult  medan stationsindikatorn lyser med fast vitt sken .

Användning

3 Användning

3.1 Förberedelse

1. Ta bort skummet.

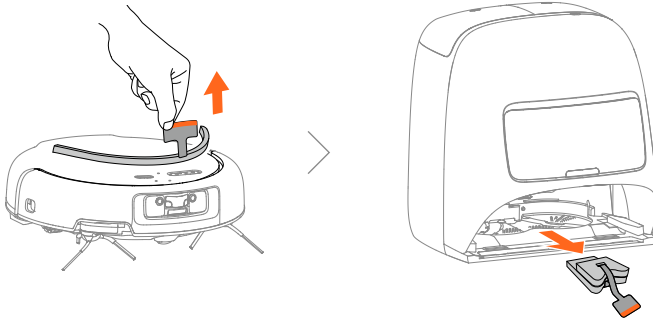

2. Placera och slå på basstationen.

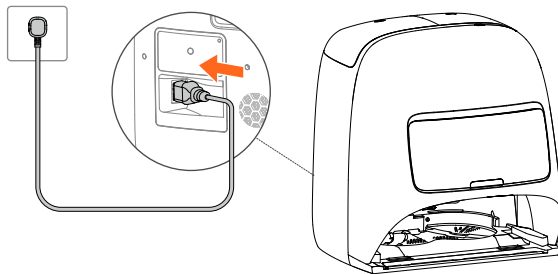

- Strömkabeln varierar beroende på land/region.
- Placera stationen på en plan, fri från hinder yta med tillförlitlig Wi-Fi-signal.



När du placerar stationen på en balkong, se till att det finns ett skydd som förhindrar direkt solljus eller att stationen utsätts för regn.

3. Installera basplattan.

När du har installerat basplattan, kontrollera att utrymmet runt stationen uppfyller de minimala avståndskraven som visas i figuren.

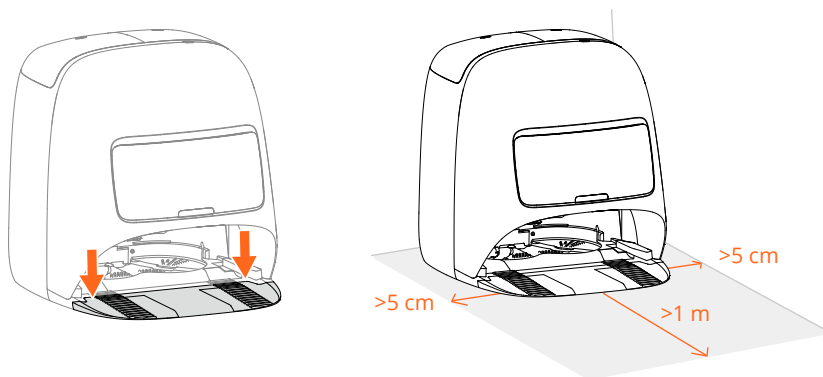

4. Installera rengöringslösning (A) och golvluftrenare (B)

- ☀️ • Ta bort förseglingen innan du sätter in flaskan i facket.
- Användning av golvluftrenare stöds endast på ROMO P-modellerna.
- Golvluftrenare säljs endast i vissa länder/regioner.

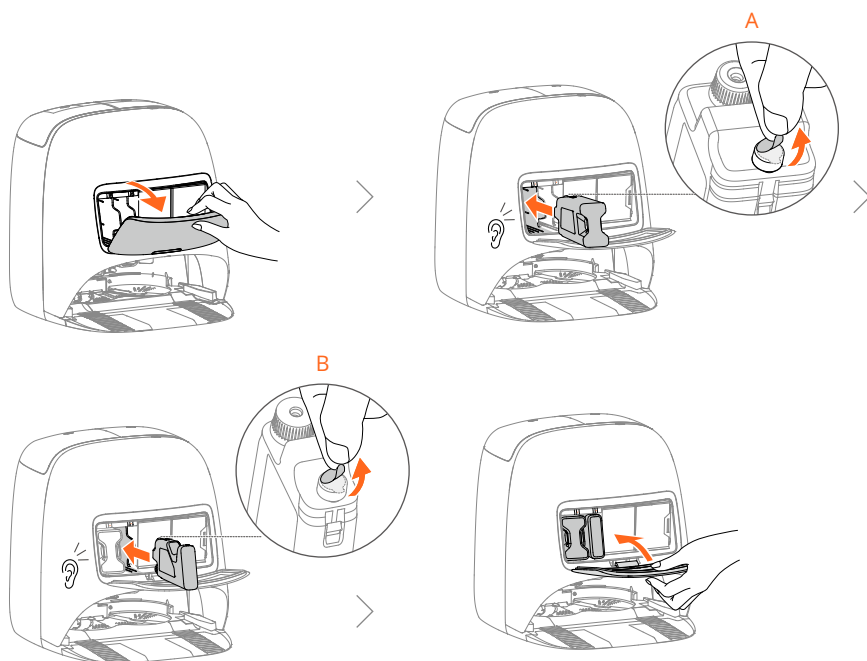

5. Slå på roboten.

Lyft roboten och skjut in den helt i basstationen längs rälsen.

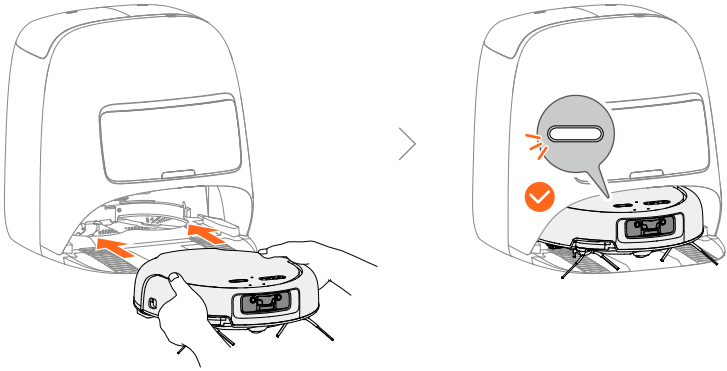

6. Fyll på revvattentanken (endast för version med vattentank).

När du har fyllt på vatten, se till att låsbygeln är ordentligt låst innan du sätter tillbaka tanken i stationen.



- Fyll endast med rent vatten.
- Fyll på med en tillräcklig mängd rent vatten utan att överskrida MAX-markeringen.

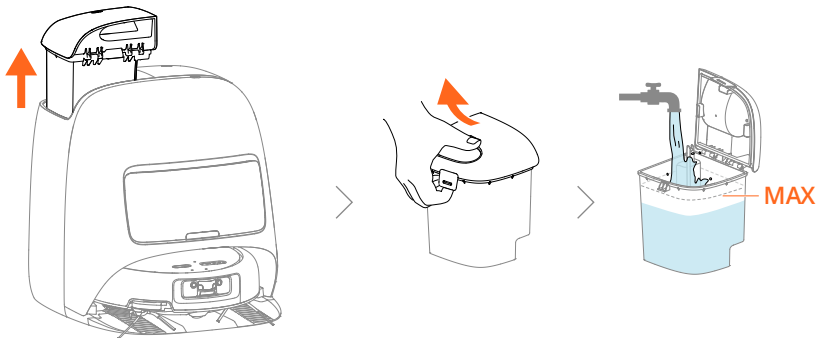

7. Skanna QR-koden nedan eller klicka på länken för att ladda ner DJI Home-appen. Öppna sedan appen och följ anvisningarna på skärmen för att slutföra enhetsinstallationen, inklusive Bluetooth-parkoppling och Wi-Fi-anslutning.



<https://s.dj.com/guide81>

-
- ☀️ Tryck på **Enhetsinställningar** > **och byt Wi-Fi** för att ändra det trådlösa nätverk som är anslutet till din enhet. För att glömma ett sparad trådlöst nätverk, gå till **Enhetsinställningar** > **Enhetsinformation** och återställ fabriksinställningarna.
-

3.2 Kontroller före rengöring

Inspektera området som ska rengöras

-
- ⚠️ • Den här produkten är avsedd endast för inomhusrengöring. Om du behöver rengöra en balkong med roboten, se till att området har ett tak eller skydd ovanför för att undvika regn.
- Lämna **INTE** produkten nära värmekällor, t.ex. en ugn, en värmare, i direkt solljus eller inuti ett fordon när det är varmt väder.
-
1. Lägg undan saker som små värdesaker, ömtåliga föremål, sladdliknande saker som kan trassla in roboten, blöta föremål som skummar upp samt rulla ihop hängande textilier.

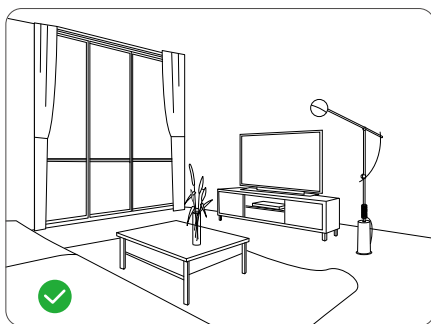
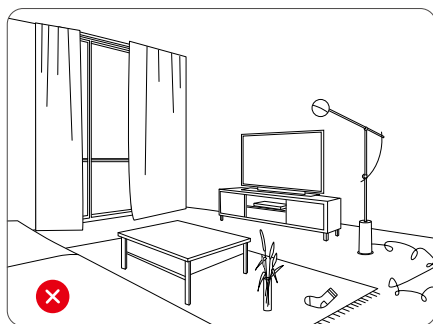

2. Rengör klibbiga rester och stående vatten på golvet.



⚠ Dammsug INTE ämnen som kan skada produkten eller orsaka olyckor, såsom grus, spik, bensin eller cigaretter.

3. Spärra av föremål i robotens höjd, glas och speglar, eller ställ in zoner som inte får beträdas.
4. Öppna dörrarna till de rum som behöver städas.

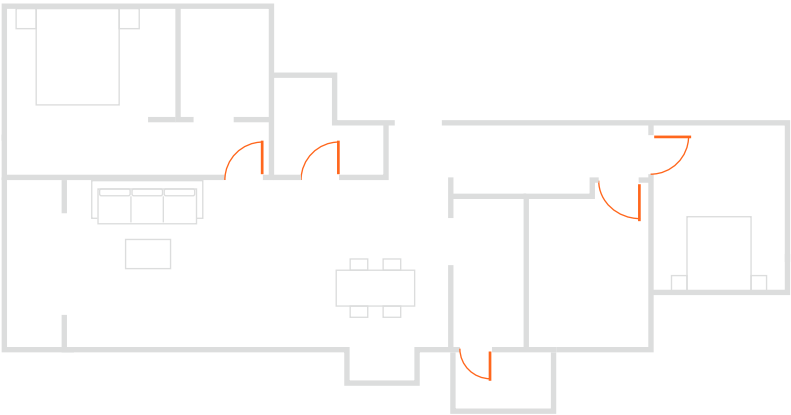

💡 **STÖR INTE** eller hindra roboten under drift.

5. För områden med trösklar som överstiger 2,5 cm (cirka 1,0 tum): Om städning inte krävs, stäng rumsdörrarna. Om städning behövs, installera hjälp-rampen för hinderövergång i förväg.

När du använder ROMO Auxiliary Ramp för att passera hinder, säkerställ att trösklarna är lägre än 4 cm (cirka 1,6 tum).

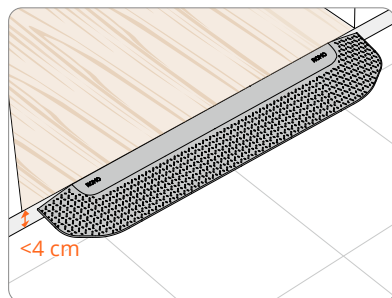

6. Håll området väl upplyst.
7. Om det finns trappor eller nivåskillnader på över 4 cm (cirka 1,6 tum) i ditt hem, aktivera Cliff Detection i DJI Home-appen.

Kontrollera enhetens skick.

1. Se till att luftutloppet och sensorerna på roboten inte är blockerade. Om det finns smuts eller skräp på sensorerna, rengör dem före användning.
2. Om skräp trasslar in sig i robotens rörliga delar (t.ex. sidborste, rullborste eller moppdyna), ta bort den drabbade komponenten för grundlig rengöring. Undvik att dra eller rycka i komponenterna under drift för att förhindra fysisk skada på delarna.
3. Kontrollera regelbundet att komponenter som dammpåsen i basstationen, robotens dammbehållare, sidborste, huvudborstar och moppdynor inte är skadade samt att dammuppsamlingsrören inte är blockerade. Byt ut alla slitna delar. Använd endast originaldelar eller officiellt auktoriserade delar. Icke-auktoriserade delar kan orsaka systemfel för och äventyra produktens säkerhet.
4. Kontrollera att stationens strömkabel är ordentligt ansluten och att strömmen är påslagen.

3.3 Kartläggning

Husöverskridande kartläggning krävs före första användningen. Granska [Kontrollera före rengöring](#) och följ anvisningarna på skärmen i appen för att förbereda golvet och inspektera enheten enligt instruktionerna.

1. Tryck på **Starta kartläggning**. Roboten lämnar stationen, genomför hela husets kartläggning och återvänder när det är klart.
2. Följ därefter instruktionerna på appens gränssnitt för att justera kartan vid behov.

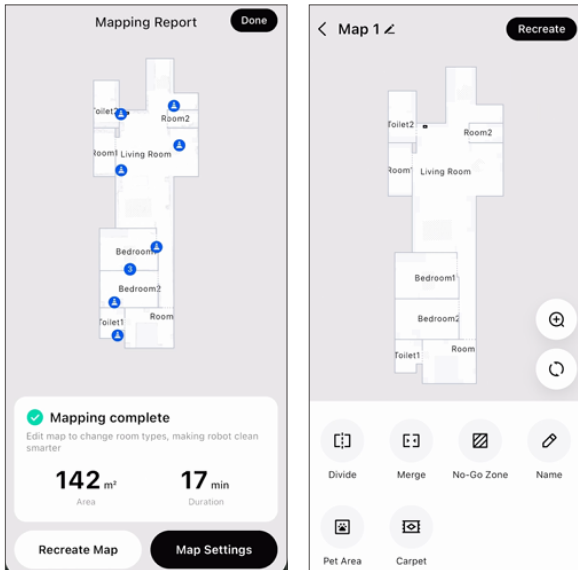

💡 App-gränssnittet är endast för illustrativa ändamål.

3.4 Rengöring

1. Välj en städuppgift

Förinställda rengöringsuppgifter är tillgängliga i appen. Tryck på valfri uppgift för att visa detaljer.

Öppna detaljsidan för engångsrengöring genom att trycka på: produktbilden (A), statusfältet (B) eller **Ange enhet** på hemskärmen.

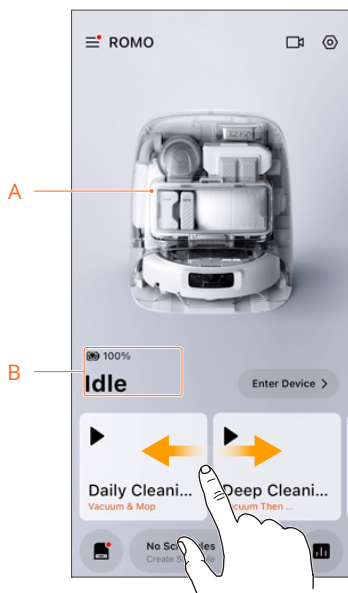

2. Välj området som ska städas

Rengör enskilda rum eller tryck på **Välj alla** för att rengöra alla rum.

För att rengöra ett specifikt område, tryck på **Lägg till** för att välja ytterligare rengöringsområden.

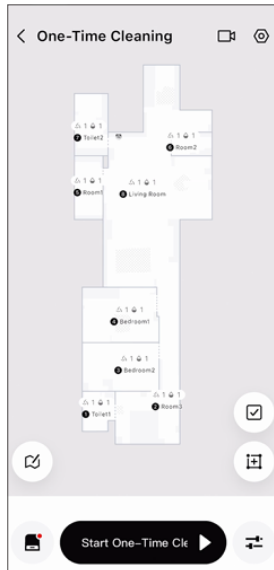

3. Ställa in parametrar

Tryck på stationsikonen  för att ställa in funktioner såsom rengöring av moppdyna, dammupsamling och torkning.

I **rengöringsläget**  kan du ställa in sugeffekt och rengöringsmetod per rum.

 För första gången du städar, välj Städa och moppa som rekommenderat arbetsflöde för bästa städresultat.

Tryck på  för att anpassa andra funktioner.

4. Starta rengöring

Tryck på **Starta städning**. Roboten kommer att lämna stationen och påbörja rengöringen. Under städningen kan du justera täckningen genom att lägga till eller hoppa över områden.

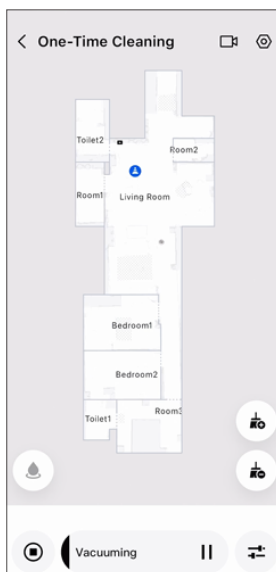

5. Visa rengöringsrapporten

När uppgiften är slutförd visas rengöringsrapporten.

Om städuppgiften avslutas oväntat kan du visa städrapporten i **Enhetsinställningar > Städhistorik**.

Tryck på  för att visa kartinstruktioner.



3.5 Röstassistent

Röstassistenten stöder två aktiveringsmetoder:

- Manuell aktivering

När roboten är påslagen och dockad, tryck och håll ned stationens strömknapp i 3 sekunder för att aktivera röstassistenten.

- Röstaktivering

Öppna DJI Home-appen, gå till **Enhetsinställningar > Röstassistent** och aktivera röstaktivering. Säg "OK ROMO" för att väcka roboten och ge röstkommandon för att utföra uppgifter.

Du kan visa tillgängliga röstkommandon och granska konversationshistorik i röstassistentens gränssnitt.

💡 Den här funktionen är för närvarande inte tillgänglig i vissa länder/regioner. Vänligen vänta på en kommande firmwareuppdatering.

3.6 Avancerade åtgärder

Avancerade funktioner stöds, som:

- Barnlås
- Startknapp för uppgiftskoppling
- Schemalagd uppgift
- Mattinställningar
- Kantdetektering
- Rengöringslösning
- Anpassad uppgift
- Fjärrvideo

Tryck på länken eller skanna QR-koden för att visa handledningen: DJI ROMO | Avancerade funktioner



<https://www.romo.tech/romo/video>

Underhåll

4 Underhåll

4.1 Underhållscykel

Underhållsryklar kan komma att ändras. Se underhållsrykeln som visas i DJI Home-appen.

Enhet	Komponent	Utbytes-/underhållsrykel
Robot	Rullborste	Byt ut var 300:e arbetstimme*
	Högeffektivt filter	Rengör eller byt ut var 180:e arbetstimme
	Sidoborste	Byt ut var 180:e arbetstimme
	Moppdyna	Byt ut efter 120 arbetstimmar
	Inbyggt batteri	När den inte används på flera månader och basstationen är urkopplad: Ladda enheten var tredje månad.
Basstation	Damppåse	Byt ut var 60:e arbetstimme
	Avfallstankfilter (ingår i ROMO:s automatiska vattenpåfyllnings- och dräneringsats)	Rengör filtret efter 600 moppdynetvättar

* Om skräp orsakar stopp, byt ut rullborsten omedelbart.

4.2 Underhållsinstruktioner

Tryck på länken eller skanna QR-koden för att se guiden: DJI ROMO | Komponentunderhåll



<https://www.romo.tech/romo/video>

Rullborste

Ta bort borstskyddet och de gamla borstarna

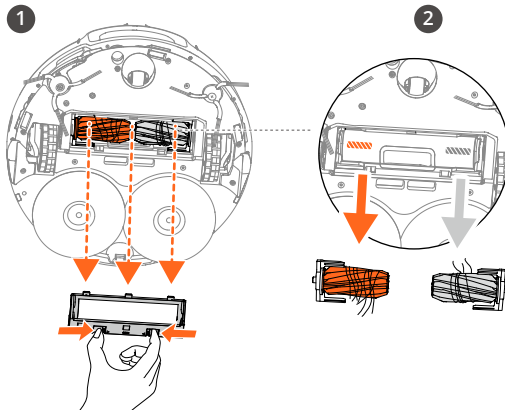

Installera nya borstar och sätt tillbaka borstskyddet

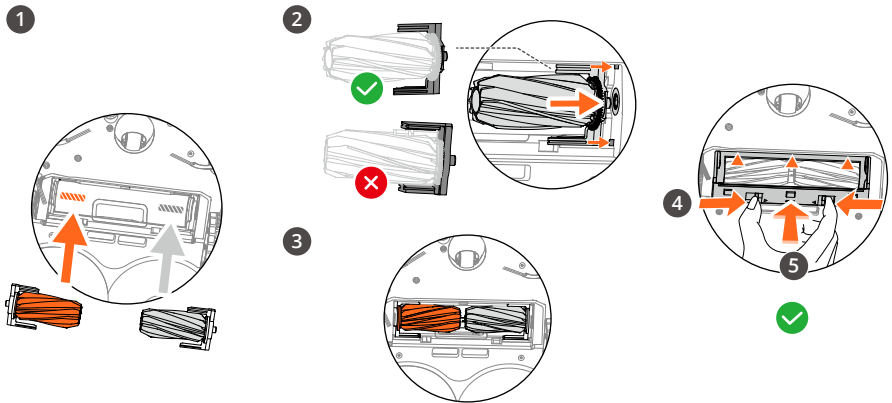

⚠ Undvik att klämma fast sidaborsten när du återinstallerar borstskyddet.

Högeffektivt filter

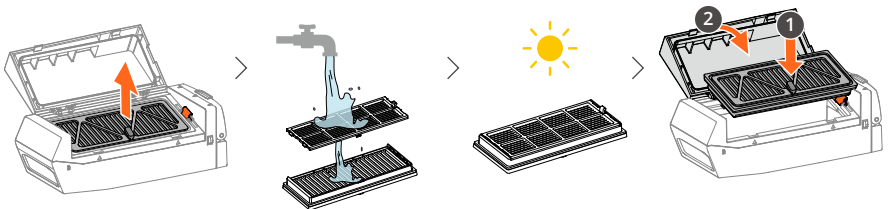

Dampmpåse

Engångsdampmpåsen är avsedd för engångsbruk. Kasta bort den använda påsen och installera en ny påse i stationen enligt illustrationen.

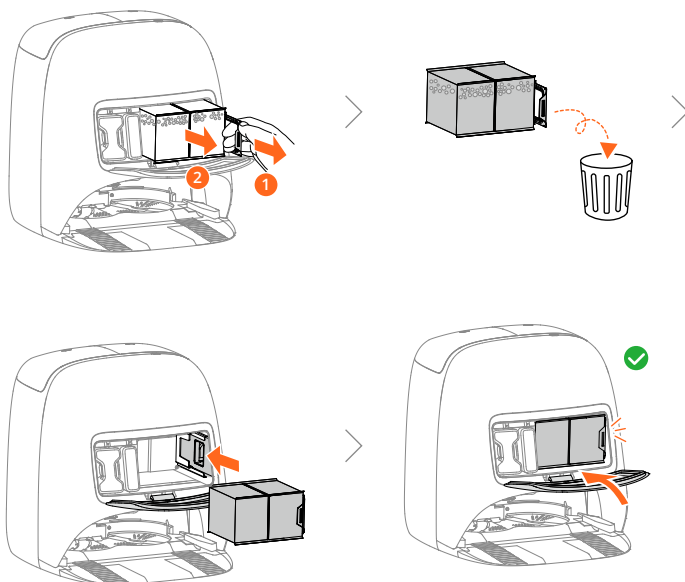

Sidoborste

Installera de vänstra och högra sidoborstarna enligt illustrationen. Säkerställ att borstarnas riktning är korrekt.

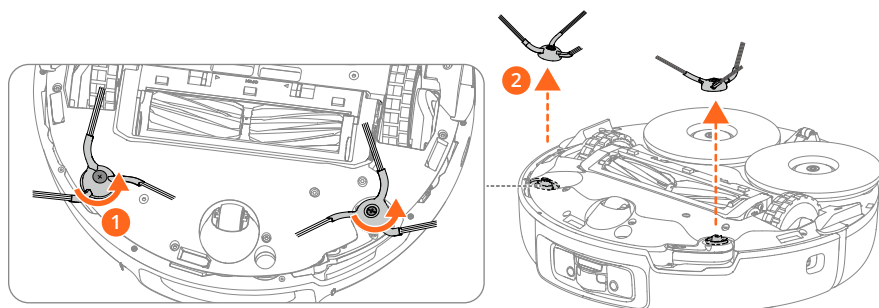

Moppdyna

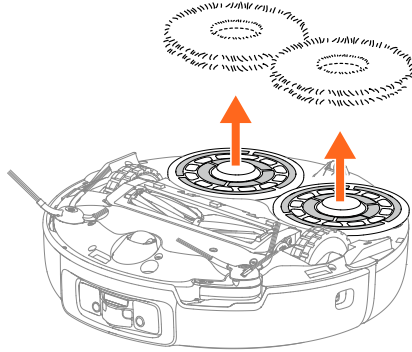

Avfallstankfilter

Rengör filtret från smuts och skräp, och installera sedan tillbaka avloppstanken.

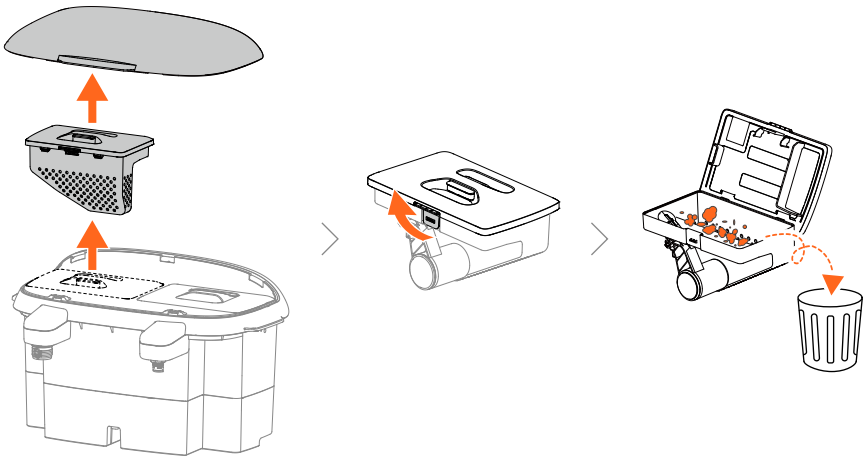

4.3 Firmware-uppdatering

Gå till **Enhetsinställningar Firmwareuppdatering** och aktivera automatisk uppdatering. Ny firmware installeras automatiskt när den är tillgänglig.

4.4 Vanliga frågor

Följ länken nedan för vanliga frågor om produkten:

<https://www.romo.tech/romo/faq>

Bilaga

5 Bilaga

5.1 Standby-läge

- **Nätverksansluten standby (utgångseffekt: <2 W)**
 1. Se till att roboten och stationen är ihopkopplade, anslutna till nätverket och att enhetens status är i vänteläge (inga pågående städningar, uppdateringar eller andra uppgifter).
 2. Inaktivera **Röstaktivering** och **Manuell aktivering** i enhetsinställningarna.
 3. Stäng DJI Home-appen helt. Enheten går automatiskt in i nätverksanslutet viloläge efter 10 sekunder.

 Avsluta detta läge genom att öppna DJI Home-appen, trycka på stationens startknapp eller försiktigt knacka på robotens kropp.

- **Offline standby-läge (utgångseffekt: <0,5 W)**

Gå till Enhetsinställningar och välj **Enhetsinfo > Stäng av** för att aktivera offline-viloläge.

Tryck på stationens startknapp för att avsluta detta läge.

5.2 Specifikationer

Besök följande webbplats för specifikationer.

<https://www.romo.tech/romo/specs>

5.3 Eftermarknadsinformation

Besök <https://www.romo.tech/romo/downloads> för att läsa mer om riktlinjer för eftermarknadsservice, reparationstjänster och support.

Detta innehåll kan ändras utan föregående meddelande.
Ladda ner den senaste versionen på



<https://www.romo.tech/romo/downloads>

Om du har frågor om DJI kan du skicka ett meddelande till DocSupport@dji.com.

DJI och DJI ROMO är varumärken tillhörande DJI.

Copyright © 2025 DJI Med ensamrätt.