

manual

Selfie stick with gimbal

Item: 65619

EN

NO

SV

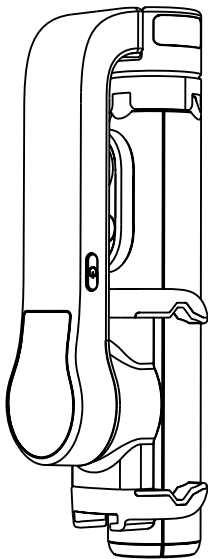

www.linocell.com
Box 50435 Malmö
Sweden
2024-04-03



Linocell®

Overview

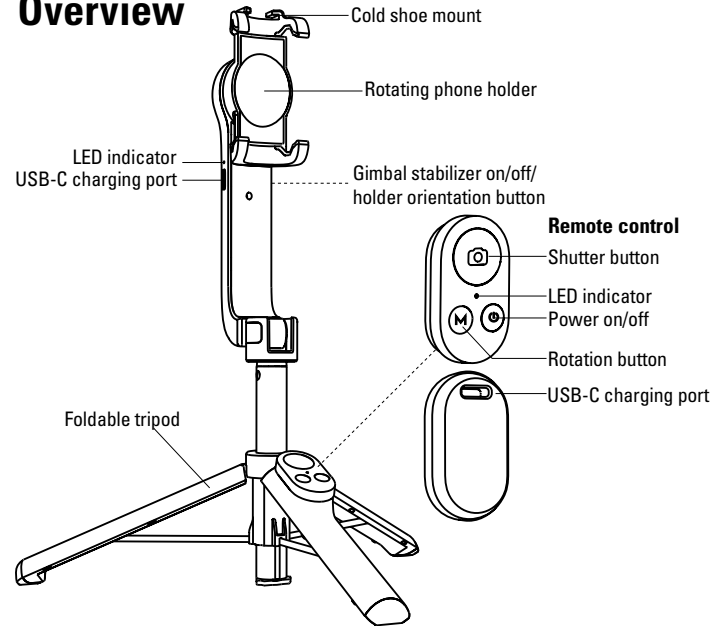

Specifications

Selfie stick with gimbal stabilizer:

Battery time:	Up to 6 h
Charging time:	Approx. 2 h
Input, charging:	5 V/1 A (USB-C port)
Smartphone holder:	57–103 mm
Max. weight capacity:	500 g
Length:	165–600 mm
Weight:	220 g (incl. remote)

Remote control:

Connection:	Bluetooth ver. 4.2
Battery time:	Up to 100 000 clicks
Charging time:	Approx. 2h
Input, charging:	5 V/1 A (USB-C port)
Remote distance:	Approx. 10 m
Wireless frequency:	2402–2480 MHz
Effective radiated power:	20 mW (max.)
Included:	Selfie stick with gimbal, manual

Use

Remote control

The remote control is attached to the selfie stick. Pull the remote control outwards to detach it from the selfie stick. Put it back on by pressing it to the selfie stick.

Note! Some functions on the remote control, such as the phone holder rotation and the spinning sequence effect, require the remote to have a wireless connection to the selfie stick. This wireless pairing is made at the factory, but should the connection be lost during use see the section "**Pairing the remote and gimbal stabilizer**".

Charging

Detach the remote control from the selfie stick. Connect a USB-C cable (sold separately) between the remote control's USB-C charging port and a USB power adapter (sold separately). The remote control LED indicator lights up red during charging, and turns off when the remote control is fully charged.

The LED indicator flashes red during use if the battery power is low.

Bluetooth pairing

Connect the remote control to your smart device using Bluetooth. Make sure the remote control is turned off. Turn on the remote control by holding the power button for 3 seconds until the remote control LED indicator starts flashing. Open the Bluetooth settings on your smart device. Look for "**Linocell BTC14**" and connect. The remote control LED indicator lights up green and stays lit when the pairing is successful.

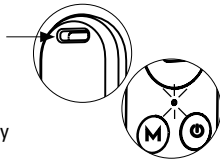
**The buttons**

Press and hold the on/off button to turn the remote on/off.



Press the shutter button to take a photo, or start/end a video recording.



Press the rotation button once to change the phone holder orientation to portrait or landscape mode.

Press the rotation button twice to record a spinning sequence. Note that the gimbal-stabilizer must be on, the phone holder in portrait mode and your smart device is in video mode. When you press the button two times, the holder assumes its starting position (1), then rotates clockwise (2) for 17 seconds while your smart device is filming. When the rotating sequence is completed, the video recording stops and the phone holder returns to its original position

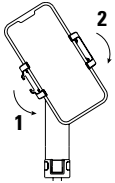
**Gimbal stabilizer and selfie stick**

The gimbal stabilizer helps to hold your smart device leveled and steady, as well as reduce vibrations, during filming.

Note! If the gimbal stabilizer runs out of battery, the phone holder can be locked in place to let you to use the product as a regular selfie stick. See the section "**Using the selfie stick without the gimbal stabilizer**".

Unfold the selfie stick pull to extend it.

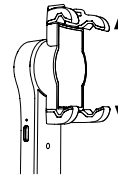
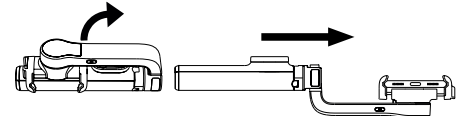

Pull the phone holder brackets apart and insert your device in the phone holder. Make sure your device is attached properly.

To open the tripod, pull the handle downwards, and the tripod legs will automatically extend.

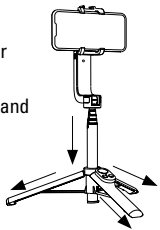

Charging

Connect a USB-C cable (sold separately) between the selfie stick's USB-C charging port and a USB power adapter (sold separately). The selfie stick LED indicator lights up red during charging, and turns off when the gimbal stabilizer is fully charged.

The LED indicator flashes red during use if the battery level is low.

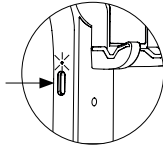

Power on/off

Press and hold the Stabilizer on/off button for 4 seconds to turn on the gimbal stabilizer. The selfie stick LED indicator lights up.

Press the power on/off button to change the phone holder orientation between portrait and landscape mode without using the remote control.

Press and hold the Stabilizer on/off button for 3 seconds to turn the gimbal stabilizer off.

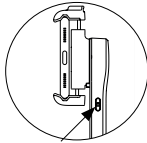

Pairing the remote and gimbal stabilizer

If the connection between the remote control and gimbal is lost, they need to be paired together again. Make sure both the stabilizer and remote control are turned off.

Start by turning on the stabilizer by holding the Stabilizer on/off button for 4 seconds. Next, press and hold the Rotation button on the remote control. Keep pressing the button whilst also pressing and holding the remote control on/off button. The remote control and stabilizer pair automatically.

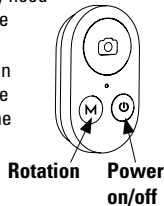

Using the selfie stick without the gimbal stabilizer

The phone holder orientation can be fixed to avoid rotation during use if the stabilizer is not turned on or if it runs out of battery power.

To lock, twist the phone holder counterclockwise gently until the lock beneath the phone holder engages. The selfie stick can now be used as a regular selfie stick without stabilization. To unlock the fixed phone holder, twist the phone holder clockwise gently until the lock releases.

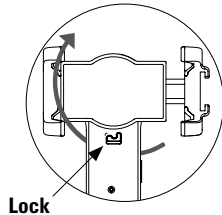

Cold shoe mount

The selfie stick is equipped with a cold shoe mount for photography peripheral equipment such as an active microphone, LED flash or similar. Simply slide the external equipment in place to attach it.

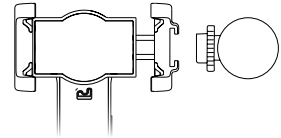

Maintenance

Calibrate the stabilizer function

If the stabilizer doesn't fully level out or if the rotation function is not working as intended it needs to be calibrated. Extend the tripod and place the selfie stick on a stable surface. Make sure the gimbal stabilizer is turned on.

Portrait mode: using both hands, fix the phone holder in place keeping it as leveled as possible.

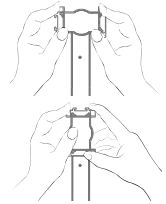

Landscape mode: fix the phone holder in the same manner as before, but with the holder rotated in the landscape orientation.

With the phone holder fixed firmly in your hands, press the Stabilizer on/off button 4 times rapidly. The gimbal stabilizer starts moving and vibrating. Keep your grip steady. When the gimbal stabilizer stops vibrating, the calibration is complete.

Cleaning

Clean the selfie stick and remote control using a soft cloth. If the product is very dirty, add a small amount of water and mild washing-up liquid to the soft cloth. Do not clean using abrasive cleaning agents.

Troubleshooting

I cannot control the gimbal using the remote.

The connection between the gimbal stabilizer and remote control has been lost. Make sure both the stabilizer and remote control are turned off.

Start by turning on the gimbal stabilizer by holding the Stabilizer on/off button for 4 seconds. Next, press and hold the Rotation button on the remote control. Keep pressing the button whilst also pressing and holding the remote control on/off button. The remote control and stabilizer pair automatically.

The phone holder orientation doesn't change, and the selfie stick emits a beeping sound when I press the rotation button on the remote.

The phone holder lock is engaged. To unlock the phone holder, twist the phone holder clockwise gently until the lock releases.

Safety information

This product contains a rechargeable Li-po battery that cannot be replaced. To avoid damaging the battery, charge the product once every 3 months during extended periods of storage.

Never attempt to disassemble the product. Repairs should only be performed by a qualified technician. By repairing it yourself there is a risk of electric shock and/or short circuit.

Not suited for use by children under 14 years old.

Keep the product away from moisture, water, high temperatures, and direct and strong sunlight.

Simplified EU Declaration of Conformity

Kjell & Company hereby declares that this device is in compliance with the essential requirements and other relevant provisions of Directive 2014/53/EU. Full text of the EU declaration of conformity is available at www.kjell.com/65619

Oversikt

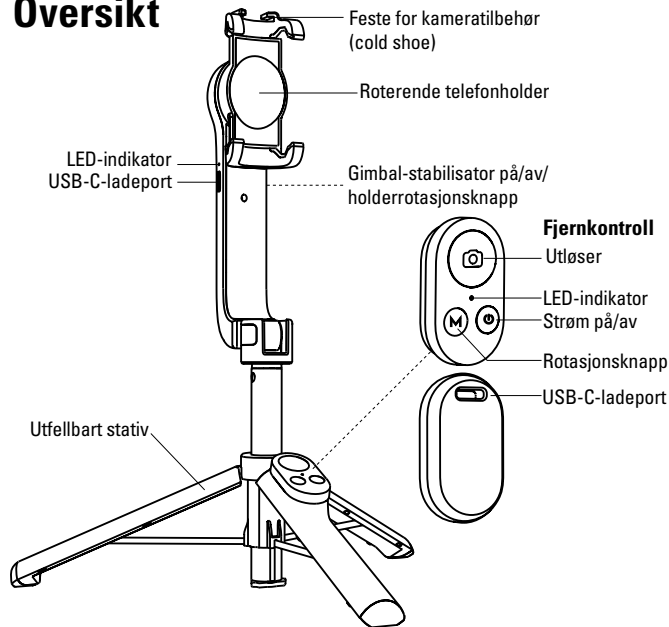

Spesifikasjoner

Selfiestang med gimbal-stabilisator:

Batteritid:	Opptil 6 t
Ladetid:	Ca. 2 t
Ladestrøm:	5 V / 1 A (USB-C-port)
Smarttelefon-holder:	57–103 mm
Maks vektkapasitet:	500 g
Lengde:	165–600 mm
Vekt:	220 g (inkl. fjernkontroll)

Fjernkontroll:

Tilkobling:	Bluetooth ver. 4.2
Batteritid:	Opptil 100 000 knappetrykk
Ladetid:	Ca. 2 t
Ladestrøm:	5 V / 1 A (USB-C-port)
Trådløs avstand, fjernkontroll:	Ca. 10 m
Trådløst frekvensområde:	2402–2480 MHz
Effektiv utstrålt kraft:	20 mW (maks)
I pakken:	Selfiestang med gimbal, manual

Bruk

Fjernkontrollen

Fjernkontrollen oppbevares på selfiestangen. Dra fjernkontrollen ut for å få den løs fra selfiestangen. Trykk den fast på selfiestangen for å sette den på plass igjen.

Merk! Enkelte av fjernkontrollens funksjoner – for eksempel å rotere telefonholderen eller starte en roterende filmsekvens – krever at fjernkontrollen er trådløst parkoblet med selfiestangens gimbalfunksjon. Når produktene leveres, er begge parkoblet. Hvis parkoblingen skulle gå tapt under bruk, kan du se avsnittet i manualen om "**Parkoble fjernkontrollen og gimbal-stabilisatoren**".

Lading

Ta fjernkontrollen av fra selfiestangen. Koble en USB-C-kabel (selges separat) til USB-C-ladeporten på fjernkontrollen og en USB-strømadapter (selges separat). Fjernkontrollens LED-indikator lyser rødt under lading og slukkes når fjernkontrollen er fulladet. LED-indikatoren blinker rødt under bruk når batterinivået er lavt.

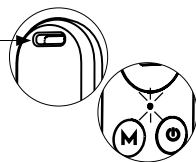

Parkobling via Bluetooth

Koble fjernkontrollen trådløst til smartenheten din via Bluetooth. Sørg for at fjernkontrollen er slått av. Start fjernkontrollen ved å holde inne strømknappen i 3 sekunder. Fjernkontrollens LED-indikator begynner å blinke og søker etter enheter i nærheten. Åpne Bluetooth-innstillingene på smartenheten din og koble til "**Linocell BTC14**". Fjernkontrollens LED-indikator lyser grønt og forblir tent når parkoblingen er fullført.

Knappene



Hold inne Av/på-knappen for å slå fjernkontrollen på og av.



Trykk på utløserknappen for å ta et bilde eller starte/stoppe en videoinnspilling.



Trykk på rotasjonsknappen én gang for å rotere telefonholderen og bytte mellom portrett- og landskapsmodus.

Trykk på rotasjonsknappen to ganger for å spille inn en roterende filmsekvens. Merk at gimbal-stabilisatoren må være slått på, telefonholderen i portrettmodus og smartenheten i videomodus. Når du trykker to ganger på rotasjonsknappen, går telefonholderen tilbake til startposisjonen (1) for deretter å rotere med klokken (2) i 17 sekunder, samtidig som smartenheten din filmer. Når den roterende filmsekvensen er ferdig, stoppes videoinnspillingen automatisk, og telefonholderen går tilbake til opprinnelig stilling.

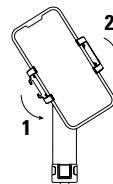

Gimbal-stabilisator og selfiestang

Gimbal-stabilisatoren hjelper deg med å holde smartenheten rett og stabilt, samtidig som den hjelper med å redusere risting under filming.

Merk! Hvis batteriet i gimbal-stabilisatoren går tomt, kan telefonholderens rotasjon låses, og produktet kan i stedet brukes som en vanlig selfiestang. Se avsnittet i manualen om "**Bruke selfiestangen uten gimbalfunksjonen**".

Åpne selfiestangen ved å vippe den opp. Forleng armen ved å dra i den.

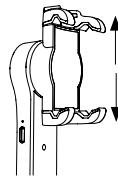
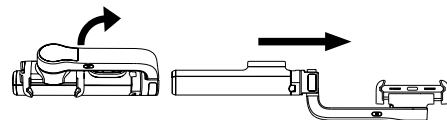

Dra telefonholderen fra hverandre, og sett inn telefonen. Sørg for at den sitter godt fast.

Fold ut stativet ved å dra håndtaket nedover slik at bena foldes ut.

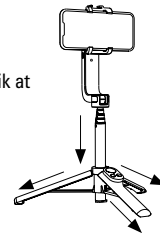

Lading

Koble en USB-C-kabel (selges separat) til USB-C-ladeporten på selfiestangen og en USB-strømadapter (selges separat).

Selfiestangens LED-indikator lyser rødt under lading og slukkes når gimbal-stabilisatoren er fulladet.

LED-indikatoren blinker rødt under bruk når batterinivået er lavt.

Strøm på/av

For å sette på gimbal-stabilisatoren: Hold inne av/på-knappen på selfiestangen i 4 sekunder. Selfiestangens LED-indikator tennes.

Trykk på knappen for å endre telefonholderens rotasjon mellom portrett- og landskapsmodus, uten å bruke fjernkontrollen.

Hold inne knappen i 3 sekunder for slå av gimbal-stabilisatoren.

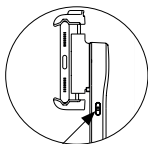
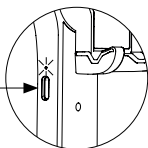

Parkoble fjernkontrollen og gimbal-stabilisatoren

Hvis tilkoblingen mellom fjernkontrollen og gimbal-stabilisatoren går tapt, må enhetene parkobles igjen. Sørg for at gimbal-stabilisatoren og fjernkontrollen er slått av.

Begynn med å sette på gimbal-stabilisatoren ved å holde strømknappen trykket inn i 4 sekunder. Hold deretter inne fjernkontrollens rotasjonsknapp. Fortsett å holde knappen trykket inn samtidig som du holder inne fjernkontrollens av/på-knapp. Fjernkontrollen og gimbal-stabilisatoren parkobles automatisk med hverandre.

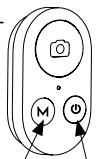

Rotasjon Strøm
av/på

Bruke selfiestangen uten gimbalfunksjonen

Telefonholderen kan låses i portrettmodus for å unngå at holderen roterer ukontrollert hvis gimbalfunksjonen er slått av, eller hvis batteriet er utladet.

For å låse, vri telefonholderen mot klokken forsiktig til låsen under holderen hekter seg fast.

For å låse opp, vri holderen med klokken forsiktig til låsen løsner.

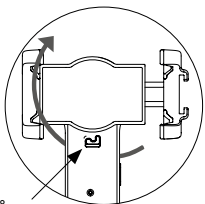

Lås

Feste for kameratilbehør (cold shoe)

Selfiestangen er utstyrt med et feste for kameratilbehør som ikke krever strømtilførsel fra festet, f.eks. batteridrevet LED-blits, mikrofon og lignende. Skyv tilbehøret på plass for å feste det.

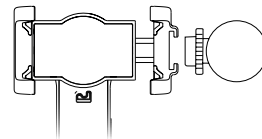

Vedlikehold

Kalibrer stabilisatoren

Hvis stabilisatoren ikke holder telefonen helt rett, eller rotasjonsfunksjonen ikke fungerer slik den skal, må den kalibreres. Fold ut trebensstativet og plasser selfiestangen på en stabil og jevn overflate. Sørg for at gimbal-stabilisatoren er slått på. Roter holderen til ønsket fotomodus med fjernkontrollen eller med gimbal-stabilisatorens av/på-knapp.

Portrettmodus: Hold fast telefonholderen med begge hendene. Forsøk samtidig å holde den så rett som du kan.

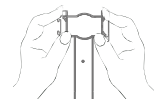

Landskapsmodus: hold fast telefonholderen med begge hendene på samme måte som ovenfor, men med holderen i landskapsmodus.



Hold i telefonholderen med et fast grep, og trykk på gimbal-stabilisatorens av/på-knapp 4 ganger raskt. Gimbal-stabilisatoren begynner å bevege seg og vibrere. Sørg for å motvirke bevegelsen ved å holde et fast grep. Når vibrasjonene stopper, er kalibreringen fullført og du kan slippe grepet om telefonholderen.

Rengjøring

Rengjør selfiestangen og fjernkontrollen med en myk klut. Hvis produktet er veldig skittent, kan du fukte kluten og bruke et mildt oppvaskmiddel. Ikke rengjør produktet med et slipende rengjøringsmiddel.

Feilsøking

Jeg kan ikke styre gimbal-funksjonen med fjernkontrollen.

Den trådløse tilkoblingen mellom gimbal-stabilisatoren og fjernkontrollen har gått tapt. Sørg for at gimbal-stabilisatoren og fjernkontrollen er slått av.

Begynn med å sette på gimbal-stabilisatoren ved å holde strømknappen trykket inn i 4 sekunder. Hold deretter inne fjernkontrollens rotasjonsknapp. Fortsett å holde knappen trykket inn samtidig som du holder inne fjernkontrollens av/på-knapp. Fjernkontrollen og gimbal-stabilisatoren parkobles automatisk med hverandre.

Telefonholderen roterer ikke, og selfiestangen gir fra seg en pipende lyd når jeg trykker på rotasjonsknappen på fjernkontrollen.

Telefonholderen er låst. For å låse opp, vri holderen med klokken forsiktig til låsen løsner.

Sikkerhetsinformasjon

DProduktet inneholder et oppladbart Li-po-batteri som ikke kan skiftes ut. Hvis produktet oppbevares i lengre tid uten å bli brukt, bør batteriet lades opp hver tredje måned.

Ikke prøv å demontere eller reparere produktet selv. Hvis produktet er skadet, må det repareres av produsenten, en servicetekniker eller annen kvalifisert person.

Produktet er ikke egnet for barn under 14 år.

Oppbevar enheten på en tørr og sval plass. Ikke utsett produktet for fukt, vann, høye temperaturer eller direkte og sterkt sollys.

Forenklet EU-samsvarserklæring

Kjell & Company erklærer herved at denne enheten er i samsvar med vesentlige krav og andre relevante forskrifter i direktivet 2014/53/EU. Fullstendig tekst for EU-samsvarserklæringen finnes på www.kjell.com/65619

Översikt

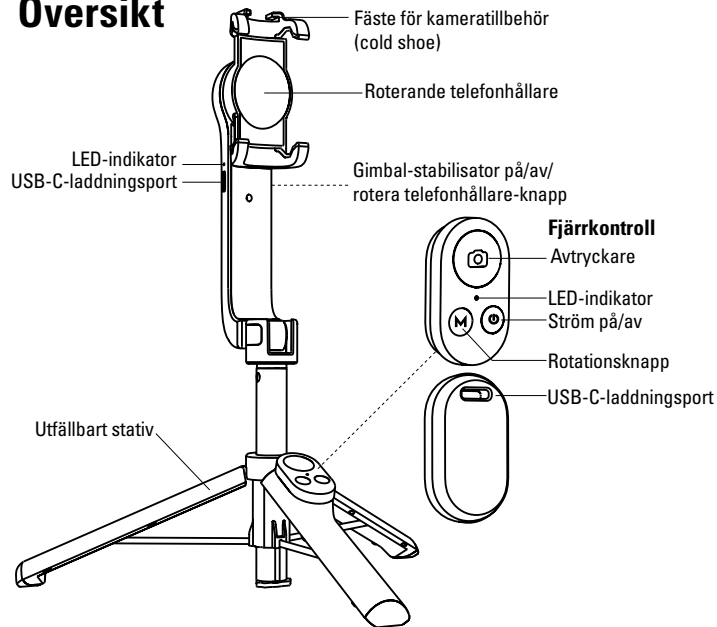

Specifikationer

Selfiepinne med gimbal-stabilisator:

Batteritid:	Upp till 6 h
Laddningstid:	Cirka 2 h
Laddningsstrøm:	5 V/1 A (USB-C-port)
Smartphone-hållare:	57–103 mm
Max. viktkapasitet:	500 g
Längd:	165–600 mm
Vikt:	220 g (inkl. fjærrkontroll)

Fjärrkontroll:

Anslutning:	Bluetooth ver. 4.2
Batteritid:	Upp till 100 000 knapptryckningar
Laddningstid:	Cirka 2 h
Laddningsström:	5 V/1 A (USB-C-port)
Trådlöst avstånd, fjärrkontroll:	Cirka 10 m
Trådlöst frekvensomfång:	2402–2480 MHz
Effektiv utstrålad kraft:	20 mW (max.)
Medföljer:	Selfiepinne med gimbal, manual

Användning

Fjärrkontrollen

Fjärrkontrollen förvaras på selfiepinnen. Dra fjärrkontrollen utåt för att ta loss den från selfiepinnen. Tryck fast den på selfiepinnen för att sätta tillbaka den.

Notera! Vissa av fjärrkontrollens funktioner, som till exempel att rotera telefonhållaren eller starta en roterande filmsekvens, kräver att fjärrkontrollen är trådlöst parkopplad till selfiepennens gimbalfunktion. När produkten levereras är de båda parkopplade, men skulle parkopplingen förloras under användning kan du se avsnittet i manualen om **"Parkoppla fjärrkontrollen och gimbal-stabilisatorn"**.

Laddning

Ta loss fjärrkontrollen från selfiepinnen. Anslut en USB-C-kabel (säljes separat) mellan fjärrkontrollens USB-C-laddningsport och en USB-strömadapter (säljes separat). Fjärrkontrollens LED-indikator lyser rött under laddning, och släcks när fjärrkontrollen är fulladdad. LED-indikatorn blinkar rött under användning om batterinivån är låg.

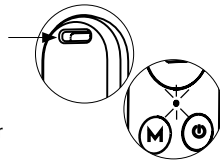

Parkoppling via Bluetooth

Anslut fjärrkontrollen trådlöst till din smarta enhet via Bluetooth. Se till att fjärrkontrollen är avstängd. Starta fjärrkontrollen genom att hålla strömknappen nedtryckt i 3 sekunder. Fjärrkontrollens LED-indikator börjar blinka och söker efter enheter i närheten. Öppna Bluetooth-inställningarna på din smarta enhet och anslut till **"Linocell BTC14"**. Fjärrkontrollens LED-indikator lyser grönt och förblir tänd när parkopplingen lyckats.

Knapparna



Tryck och håll ned Av/på-knappen för att sätta på och stänga av fjärrkontrollen.



Tryck på Avtryckaren för att ta en bild, eller för att starta/stoppa en videoinspelning.



Tryck på Rotationsknappen en gång för att rotera telefonhållare och byta mellan porträtt- eller landskapsläge.

Tryck på Rotationsknappen två gånger för att spela in en roterande filmsekvens. Notera att gimbal-stabilisatorn måste vara påslagen, telefonhållaren i porträttläge och din smarta enhet i videoläge. När du trycker två gånger på Rotationsknappen återgår telefonhållaren till sin startposition (1) för att sedan rotera medurs (2) i 17 sekunder samtidigt som din smarta enhet filmar. När den roterande filmsekvensen är klar stoppas videoinspelningen automatiskt och telefonhållaren återgår till sitt ursprungsläge.

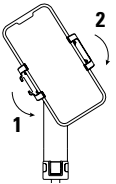

Gimbal-stabilisator och selfiepinne

Gimbal-stabilisatorn hjälper dig hålla din smarta enhet rakt och stadigt, samtidigt som den hjälper dig reducera skakningar under filmning.

Notera! Om gimbal-stabilisatorns batteri tar slut så kan telefonhållarens rotation låsas och produkten kan istället användas som en vanlig selfiepinne. Se avsnittet i manualen om **"Använda selfiepinnen utan gimbalfunktionen"**.

Öppna selfiepinnen genom att vika upp den, förläng armen genom att dra i den.

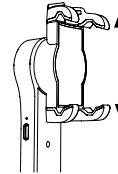
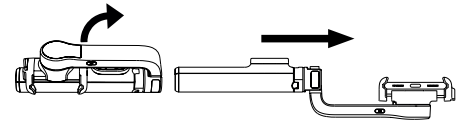

Dra isär telefonhållaren och sätt i din smarta enhet i hållaren. Se till att din enhet sitter fast ordentligt.

För att fälla ut stativet, dra handtaget nedåt så att benen vecklas ut.

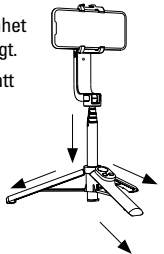

Laddning

Anslut en USB-C-kabel (säljes separat) mellan selfiepipnens USB-C-laddningsport och en USB-strömadapter (säljes separat). Selfiepipnens LED-indikator lyser rött under laddning och släcks när gimbal-stabilisatorn är fulladdad.

LED-indikatorn blinkar rött under användning när batterinivån är låg.

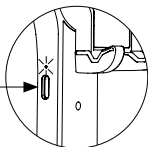

Ström på/av

För att sätta på gimbal-stabilisatorn, tryck och håll ned på/av-knappen på selfiepipnens i 4 sekunder. Selfiepipnens LED-indikator tänds.

Tryck på knappen för att ändra telefonhållarens rotation mellan porträtt- och landskapsläge, utan att använda fjärrkontrollen.

Tryck och håll ned knappen i 3 sekunder för att stänga av gimbal-stabilisatorn.

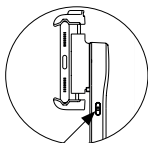

Parkoppla fjärrkontrollen och gimbal-stabilisatorn

Om anslutningen mellan fjärrkontrollen och gimbal-stabilisatorn förloras så behöver enheterna parkopplas igen. Se till att gimbal-stabilisatorn och fjärrkontrollen är avstängda.

Börja med att sätta på gimbal-stabilisatorn genom att hålla dess strömknapp intryckt i 4 sekunder. Tryck och håll sedan ned fjärrkontrollens Rotationsknapp. Fortsätt hålla knappen intryckt samtidigt som du håller ned fjärrkontrollens på/av-knapp. Fjärrkontrollen och gimbal-stabilisatorn parkopplas automatiskt till varandra.

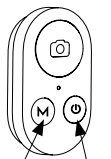

Rotation Ström på/av

Använda selfiepipnens utan gimbalfunktionen

Telefonhållaren kan låsas i porträttläget för att undvika att hållaren roterar okontrollerat om gimbalfunktionen är avstängd eller om batteriet är urladdat.

För att låsa, vrid telefonhållaren motsols försiktigt tills låset under hållaren hakar i. Selfiepipnens kan nu användas utan gimbal-stabilisatorn.

För låsa upp låset, vrid hållaren medsols försiktigt tills att låset lossnar.

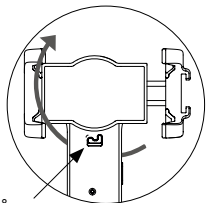

Lås

Fäste för kameratillbehör (cold shoe)

Selfiepipnens är utrustad med ett fäste för kameratillbehör som inte kräver strömförsörjning från fästet, t.ex. batteridriven LED-blixt, mikrofon eller liknande. Skjut tillbehöret på plats för att fästa det.

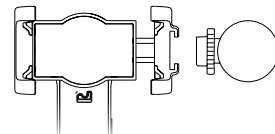

Underhåll

Kalibrera stabilisatorn

Om stabilisatorn inte håller telefonen helt rakt eller rotationsfunktionen inte fungerar som det är tänkt så behöver den kalibreras. Veckla ut tripodens och placera selfiepipnens på en stabil och jämn yta. Se till att gimbal-stabilisatorn är påslagen. Roterar hållaren till önskat fotoläge med fjärrkontrollen eller med gimbal-stabilisatorns på/av-knapp.

Porträttläge: håll fast telefonhållaren med båda händerna, försök samtidigt hålla den så rakt du kan.

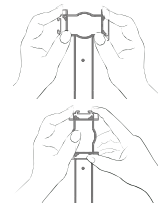

Landskapsläge: håll fast telefonhållaren med båda händerna på samma sätt som ovan, men med hållaren i landskapsläge.

Håll i telefonhållaren med ett stadigt grepp, tryck sedan på gimbal-stabilisatorns på/av-knapp 4 gånger snabbt. Gimbal-stabilisatorn börjar röra på sig och vibrera, se till att du håller emot rörelsen med ditt grepp. När vibrationerna upphör är kalibreringen klar och du kan släppa greppet om telefonhållaren.

Rengöring

Rengör selfiepipnens och fjärrkontrollen med en mjuk trasa. Om produkten är mycket smutsig så kan du blöta trasan och använda mildt diskmedel. Rengör inte produkten med slipande medel.

Felsökning

Jag kan inte styra gimbalfunktionen med fjärrkontrollen.

Den trådlösa anslutningen mellan gimbal-stabilisatorn och fjärrkontrollen har förlorats. Se till att gimbal-stabilisatorn och fjärrkontrollen är avstängda.

Börja med att sätta på gimbal-stabilisatorn genom att hålla dess strömknapp intryckt i 4 sekunder. Tryck och håll sedan ned fjärrkontrollens Rotationsknapp. Fortsätt hålla knappen intryckt samtidigt som du håller ned fjärrkontrollens ström på/av-knapp. Fjärrkontrollen och gimbal-stabilisatorn parkopplas automatiskt till varandra.

Telefonhållaren roterar inte, och selfiepinnen ger ifrån sig ett pipande ljud när jag trycker på Rotationsknappen på fjärrkontrollen.

Telefonhållaren är låst. För att låsa upp, vrid hållaren medsols försiktigt tills att låset lossnar.

Säkerhetsinformation

Denna produkt innehåller ett uppladdningsbart Li-po batteri som inte kan bytas ut. För att inte skada batteriet under längre förvaringsperioder bör batteriet laddas upp var tredje månad.

Ta aldrig isär eller reparera produkten själv. Reparationer får endast utföras av tillverkaren, dess servicepartner eller liknande kvalificerade personer för att undvika fara.

Produkten är inte lämplig för barn under 14 år.

Förvara enheten på en torr och sval plats. Utsätt inte produkten för fukt, vatten, höga temperaturer, eller direkt och starkt solljus.

Förenklad EU-försäkran om överensstämmelse

Kjell & Company deklarerar härmed att denna enhet uppfyller väsentliga krav och andra relevanta bestämmelser i direktiv 2014/53/EU. Hela texten för EU-försäkran om överensstämmelse finns på www.kjell.com/65619