

Nomadelic

Wireless Headphones

Solo 350



66411

EN

NO

SV

Overview

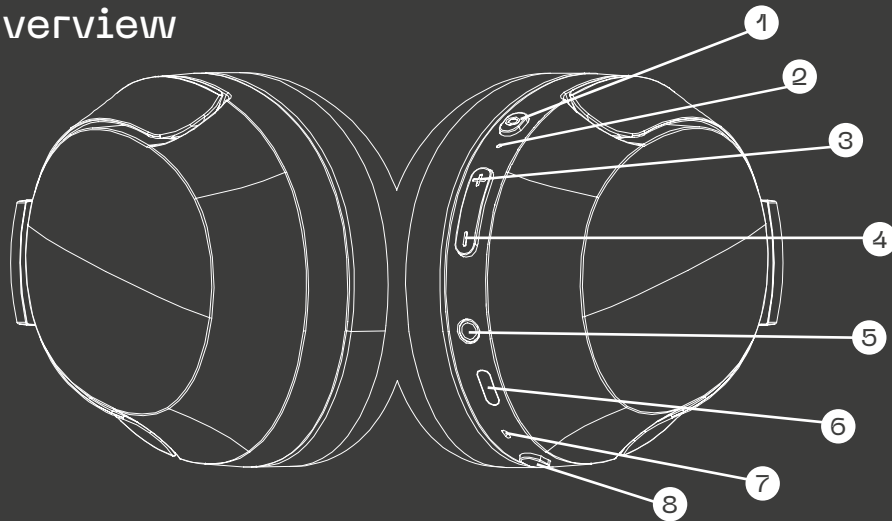

- ① Multifunction button
- ② LED indicator
- ③ Volume + /Next track
- ④ Volume - /Previous track
- ⑤ 3.5 mm port
- ⑥ Charging port
- ⑦ Microphone
- ⑧ Deep bass button

Specifications

Bluetooth:	5.4 (range up to 10 m)
Profiles:	A2DP, AVRCP, HFP
Driver size:	40 mm
Frequency range:	20 Hz to 20 kHz
Playback time:	60 h
Charging time:	Approx. 2 h
App:	iPhone and Android
Dimensions:	160x197x82 mm
Weight:	242 g
Wireless frequency:	2402–2480 MHz
Effective radiated power:	20 mW (Max.)
In the box:	Headphones, 3.5 mm audio cable (1.2 m), USB-C charging cable (0.5 m), user manual

Before first use

Charge the headphones fully before first use.

Use

Charging

Connect the USB-C cable to the charging port (6) and a computer or a USB power adapter (sold separately) to charge the headphones. The indicator lights up red during charging and turns white when fully charged.

Note! If the battery is depleted, you can still use the headphones with a 3.5 mm cable. The headphones cannot be used during charging.

Power on/off

Press and hold the Multifunction button (1) for 2 seconds to turn the headphones on, the LED indicator flashes white. Press and hold the Multifunction button for 4 seconds to turn the headphones off.

Press the Deep bass button (8) to enable a more powerful sound, the LED indicator lights up with a solid white light. Press the button again to turn the Deep bass mode off.

App control

Download the free "Nomadelic" app and get the most out of your headphones, like changing equalizer settings and customize button functions.



Pairing

Make sure the headphones are turned off. Press and hold the Multifunction button (1) for 4 seconds to enter pairing mode. The indicator (2) flashes red and white. Open the Bluetooth settings on your device and connect to "Nomadelic Solo 350". The indicator flashes white every 10 seconds when the pairing is successful.

Pairing occurs automatically after this each time you start the headphones.

The headphones can be connected to two devices and at the same time and transmit audio from the most recent active device.

1. Pair the headphones to Device A according to the instructions above
2. Disable Bluetooth in settings for Device A
3. The LED indicator (2) flashes red and white, Open the Bluetooth settings on Device B and connect to "Nomadelic Solo 350". The indicator flashes white when the pairing is successful
4. Re-enable Bluetooth on Device A, both devices are now paired and the headphones prioritize playing audio from the last used device.

Control music

Play/pause: Press the Multifunction button (1)

Volume + : Press the Volume + button (3).

Volume - : Press the Volume - button (4).

Next song: Press and hold the Volume+/Next track button (3).

Previous song: Press and hold the Volume -/Previous track button (4).

Deep bass mode: Press the Deep bass button (8)

Control calls and voice assistant

Answer and hang up a call: Press the Multifunction button (1).

Reject a call: Press and hold the Multifunction button for 2 seconds.

Voice assistant: Double-press the Multifunction button.

Low latency gaming mode: Tripple-press the Multifunction button.

Factory reset

To reset the headphones to factory settings, press and hold the Volume + and - buttons at the same time for 10 seconds. The LED-indicator flashes red 5 times when the reset is completed.

Troubleshooting

❌ I paired the headphones with my device before, but cannot pair them again.

Due to differences between device models and operating systems, the headphones may not connect automatically when turned on. Make sure Bluetooth is activated on your device, and select "Nomadelic Solo 350" from the list of paired devices.

❌ Connection is not stable.

Make sure the distance between the headphones and your device does not exceed 10 metres. Avoid obstacles between the headphones and the device, and check that no other Bluetooth, radio, or wifi signals are interfering.

❌ Battery runs out quickly.

The headphones playtime varies depending on the volume level and audio content. Charge the product once every 3 months during extended periods of storage.

Safety information



To prevent possible hearing damage, do not listen at high volume levels for long periods of time.

The product contains a rechargeable Li-ion battery and the battery can not be replaced. Do not store the product with the battery completely discharged for extended periods of time. Charge the product once every 3 months during extended periods of storage.

Simplified EU Declaration of Conformity

Kjell & Company hereby declares that this device is in compliance with the essential requirements and other relevant provisions of Directive 2014/53/EU. Full text of the EU declaration of conformity is available at www.kjell.com/66411

Recommended power adapter

To ensure optimal and safe performance, use a CE-certified adapter with these specifications:

- Minimum charging power: 2 Watts
- Maximum charging power: 5 Watts (for full speed)



Only use adapters rated with these specifications to avoid performance issues or safety risks.

Symbol description



WEEE - Waste Electrical and Electronic Equipment.

This symbol indicates that the product should not be disposed of with household waste within the EU. To protect the environment and human health from potential risks associated with improper disposal, the product should be recycled. Please take the product to an approved e-waste collection point or contact the retailer to ensure responsible handling and recycling.



This product carries the CE mark in compliance with the requirements the Radio Equipment Directive 2014/53/EU and ROHS (2015/863/EU that updated 2011/65/EU).

Oversikt

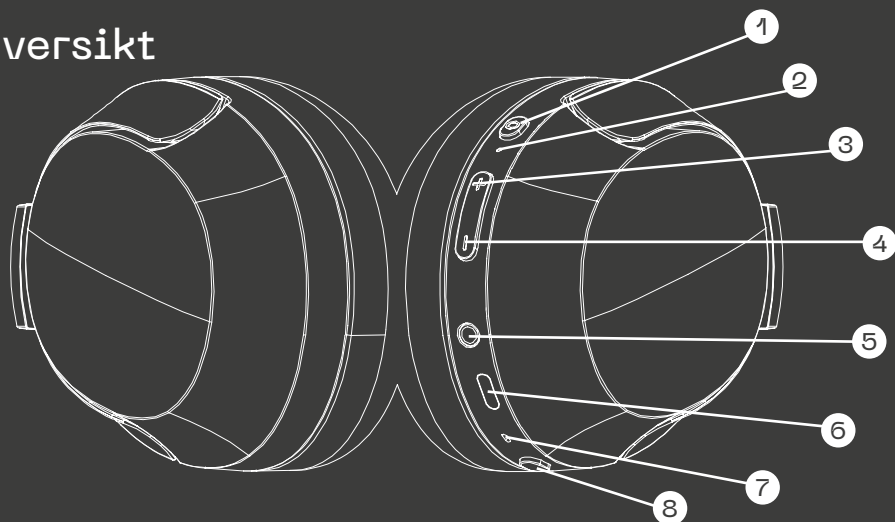

- | | |
|-------------------------|---------------|
| 1 Multifunksjonsknapp | 5 3,5 mm-port |
| 2 LED-indikator | 6 Ladeport |
| 3 Volum + / Neste låt | 7 Mikrofon |
| 4 Volym - / Forrige låt | 8 Dyp bass |

Spesifikasjoner

Bluetooth:	5.4 (rekkevidde opptil 10 m)
Profiler:	A2DP, AVRCP, HFP
Høytalerelement, mål:	40 mm
Frekvensområde:	20 Hz – 20 kHz
Spilletid:	60 t
Ladetid:	Ca. 2 t
App:	iPhone og Android
Mål:	160x197x82 mm
Vekt:	242 g
Frekvensområde, trådløst:	2402–2480 MHz
Effektiv utstrålt kraft:	20 mW (maks)
I pakken:	Hodetelefoner, 3,5 mm-lydkabel (1,2 m), USB-C-ladekabel (0,5 m), manual

Før første gangs bruk

Lad hodetelefonene helt opp før du bruker dem for første gang.

Bruk

Lading

Koble den medfølgende USB-C-ladekabelen til ladeporten (6) og en datamaskin eller USB-strømadapter (selges separat). LED-indikatoren (2) lyser rødt under lading og hvitt når hodetelefonene er ladet helt opp.

Merk! Hvis batteriet er utladet, kan du fortsette å bruke hodetelefonene med den medfølgende 3,5 mm-lydkabelen. Hodetelefonene kan ikke brukes under lading.

Strøm på/av

Hold inne multifunksjonsknappen (1) i 2 sekunder for å slå på hodetelefonene, LED-indikatoren blinker hvitt. Hold inne knappen i 4 sekunder for slå dem av.

Trykk på Dyp bass (8) for å aktivere dyp bass-modus, som har kraftigere lyd. LED-indikatoren lyser med et kontinuerlig hvitt lys. Trykk på knappen igjen for å slå av dyp bass.

Bruk med app

Laste ned gratisappen "**Nomadelic**". Med den appen får du det meste ut av hodetelefonene dine og kan justere equalizer-innstillinger og funksjonen til de andre knappene.



Parkobling

Sørg for at hodetelefonene er slått av. Hold inne multifunksjonsknappen (1) i 5 sekunder for å aktivere parkoblingsmodus. LED-indikatoren (2) blinker rødt og hvitt. Åpne Bluetooth-innstillingene på enheten din, og koble til "Nomadelic Solo 350" i listen. LED-indikatoren blinker hvitt vert 10 sekund når parkoblingen er fullført.

Parkoblingen skjer deretter automatisk hver gang du slår på hodetelefonene.

Hodetelefonene kan være tilkoblet to enheter samtidig og kan spille av lyden fra enheten som spiller lyd.

1. Parkoble hodetelefonene til hovedenheten (enhet A) i henhold til instruksjonene i denne manualen.
2. Deaktiver Bluetooth på enhet A.
3. LED-indikatoren (2) blinker rødt og hvitt. Åpne Bluetooth-innstillingene på din sekundære enhet (enhet B), og koble til "Nomadelic Solo 350" i listen. LED-indikatoren blinker hvitt når parkoblingen er fullført.
4. Aktiver Bluetooth på enhet A igjen. Begge enheter er nå parkoblet, og lyden spilles fra den enheten som sist ble aktiv.

Styre musikk

Spill/pause: Trykk på multifunksjonsknappen (1).

Øke volum: Trykk på Volum + (3).

Senke volum: Trykk på Volum – (4).

Neste låt: Hold inne Volum + (3).

Forrige låt: Hold inne Volum – (4).

Dyp bass: Trykk på Dyp bass (8).

Styre samtaler og taleassistent

Svare og legge på samtale: Trykk på multifunksjonsknappen (1).

Avvise samtale: Hold inne multifunksjonsknappen i 2 sekunder.

Taleassistent: Dobbelttrykk på multifunksjonsknappen.

Spillmodus med lav forsinkelse: Trippeltrykk på multifunksjonsknappen.

Tilbakestille til fabrikkinnstillinger

Hold inne Volum + og Volum – samtidig i 10 sekunder. LED-indikatoren blinker rødt 5 ganger for å bekrefte innstillingen.

Feilsøking

- ❖ **Jeg har tidligere parett hodetelefonene med enheten min, men nå går det ikke.**

På grunn av forskjeller mellom enhetsmodeller og operativsystem kan hodetelefonene av og til ikke koble til automatisk når de slås på. Kontroller at Bluetooth er aktivert på enheten din, og velg "Nomadelic Solo 350" i listen over parede enheter.

- ❖ **Tilkoblingen er ikke stabil.**

Sørg for at avstanden mellom hodetelefonene og enheten ikke overstiger 10 meter. Unngå hindringer mellom hodetelefonene og enheten, og kontroller at ingen andre Bluetooth-, radio- eller wifi-signaler forstyrrer tilkoblingen.

- ❖ **Batteriet går raskt tomt.**

Batteritiden varierer avhengig av volumnivå og lydinnhold. Lad hodetelefonene minst hver tredje måned ved lengre tids lagring.

Sikkerhetsinformasjon



For å forhindre hørselsskader skal du ikke lytte med for høyt volum i lengre perioder.

Produktet inneholder et oppladbart Li-ion-batteri som ikke kan skiftes ut. Ikke la produktet stå ubrukt med et utladet batteri i lengre perioder. Hvis produktet oppbevares i lengre tid uten å bli brukt, bør batteriet lades opp hver tredje måned.

Forenklet EU-samsvarserklæring

Kjell & Company erklærer herved at denne enheten er i samsvar med vesentlige krav og andre relevante forskrifter i direktivet 2014/53/EU. Fullstendig tekst for EU-samsvarserklæringen finner du på www.kjell.com/66361

Anbefalt strømadapter

For at produktet skal fungere optimalt og trygt, skal en CE-sertifisert adapter med følgende spesifikasjoner brukes:

- Minste ladeeffekt: 2 watt
- Maks ladeeffekt: 5 watt (for høyeste ladehastighet)



Bruk bare adaptere som oppfyller disse spesifikasjonene, slik at du unngår ytelsesproblemer og sikkerhetsrisikoer.

Symbolbeskrivelse



WEEE – Waste Electrical and Electronic Equipment.

Symbolen angir at produktet ikke skal kastes sammen med øvrig husholdningsavfall. Dette gjelder i hele EØS. For å beskytte miljøets og menneskers helse mot potensielle risikoer som følge av feil avfallshåndtering, skal produktet leveres til gjenvinning. Benytt eksisterende systemer for returhåndtering eller kontakt forhandler når produktet skal kasseres.



Produktet er CE-merket i samsvar med bestemmelsene i EU-direktivene radioutstyrdirektivet 2014/53/EU og ROHS (2015/863/EU, oppdatert 2011/65/EU).

Översikt

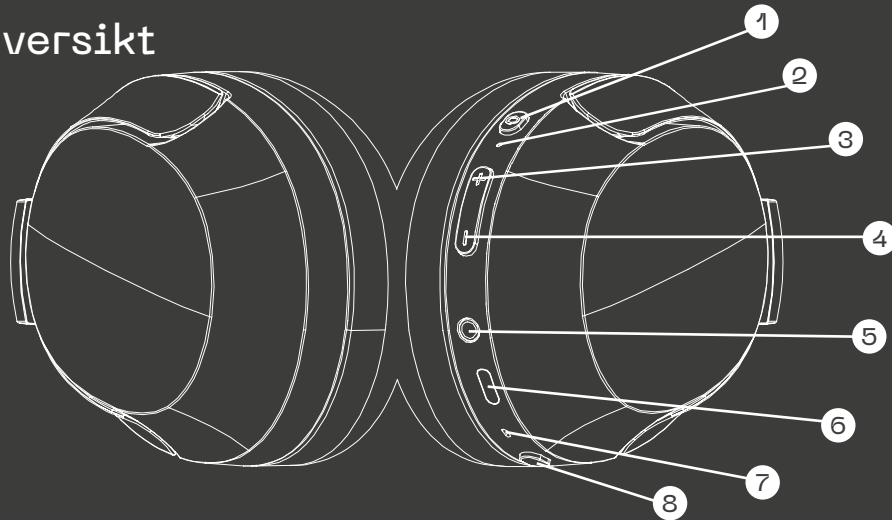

- | | |
|---------------------------|------------------|
| 1 Multifunktionsknapp | 5 3,5 mm-port |
| 2 LED-indikator | 6 Laddningsport |
| 3 Volym + /Nästa låt | 7 Mikrofon |
| 4 Volym - /Föregående låt | 8 Djup bas-knapp |

Specifikationer

Bluetooth:	5.4 (räckvidd upp till 10 m)
Profiler:	A2DP, AVRCP, HFP
Högtalarelement, storlek:	40 mm
Frekvensomfång:	20 Hz till 20 kHz
Speltid:	60 h
Laddningstid:	Cirka 2 h
App:	iPhone och Android
Storlek:	160x197x82 mm
Vikt:	242 g
Trådlöst frekvensomfång:	2 402–2 480 MHz
Effektiv utstrålad kraft:	20 mW (Max.)
I förpackningen:	Hörlurar, 3,5 mm-ljudkabel (1,2 m), USB-C-laddningskabel (0,5 m), manual

Före första användning

Ladda hörlurarna fullt innan du använder dem för första gången.

Användning

Laddning

Anslut den medföljande USB-C-laddningskabel mellan laddningsporten (6) och en dator eller USB-strömadapter (säljs separat) för att ladda hörlurarna. LED-indikatorn (2) lyser rött under laddning och vitt när hörlurarna är fulladdade.

Notera! Om batteriet är urladdat så kan du fortsätta använda hörlurarna med den medföljande 3,5 mm-ljudkabeln. Hörlurarna kan inte användas samtidigt som de laddas.

Ström på/av

Tryck och håll in Multifunktionsknappen (1) i 2 sekunder för att sätta på hörlurarna, LED-indikatorn blinkar vitt. Tryck och håll in knappen i 4 sekunder för att stänga av dem.

Tryck på knappen för djup bas (8) för att aktivera Djup bas-läget med mer kraftfullt ljud, LED-indikatorn lyser med vitt fast sken. Tryck på knappen igen för att stänga av djup bas-läget.

Använda med app

Sök efter och ladda ned gratisappen "Nomadelic". Med appen får du ut det mesta från dina hörlurar och kan justera equalizer-inställningar samt ändra knapparnas funktion.



Parkoppling

Se till att hörlurarna är avstängda. Tryck och håll ned Multifunktionsknappen (1) i 5 sekunder för att aktivera parkopplingsläget. LED-indikatorn (2) blinkar rött och vitt. Öppna Bluetooth-inställningarna på din enhet och välj att ansluta till "Nomadelic Solo 350" i listan. LED-indikatorn blinkar vitt var 10:e sekund när parkopplingen lyckats.

Parkopplingen sker sedan automatiskt varje gång du sätter på hörlurarna.

Hörlurarna kan vara anslutna till två enheter samtidigt och kan spela upp ljudet från enheten som spelar ljud.

1. Parkoppla hörlurarna till din huvudenhet (Enhet A) enligt instruktionerna i denna manual.
2. Inaktivera Bluetooth på enhet A.
3. LED-indikatorn (2) blinkar rött och vitt, öppna Bluetooth-inställningarna på din sekundära enhet (Enhet B) och anslut till "Nomadelic Solo 350" i listan. LED-indikatorn blinkar vitt när parkopplingen lyckats.
4. Återaktivera Bluetooth på Enhet A, båda enheter är nu parkopplade och ljud sepals från den enhet som senast är aktiv.

Styr musik

Spela/pausa: Tryck på Multifunktionsknappen (1)

Volym + : Tryck på Volym +-knappen (3).

Volym - : Tryck på Volym --knappen (4).

Nästa låt: Tryck och håll ned Volym +-knappen (3).

Föregående låt: Tryck och håll ned Volym --knappen (4).

Djup bas-läge: Tryck på Djup bas-knappen (8).

Styr samtal och röstassistent

Svara och lägg på samtal: Tryck på Multifunktionsknappen (1).

Avvisa samtal: Tryck och håll in Multifunktionsknappen i 2 sekunder.

Röstassistent: Dubbeltryck på Multifunktionsknappen.

Spelläge med låg fördröjning: Trippeltryck på Multifunktionsknappen.

Återställ till fabriksinställningar

Tryck och håll ned Volym + och - knapparna samtidigt i 10 sekunder, LED-indikatorn blinkar rött 5 gånger för att bekräfta återställningen.

Felsökning

❌ Jag har tidigare parkopplat hörlurarna med min enhet, men nu går det inte.

På grund av skillnader mellan enhetsmodeller och operativsystem kan hörlurarna ibland inte ansluta automatiskt när de startas.

Kontrollera att Bluetooth är aktiverat på din enhet och välj "Nomadelic" Solo 350" i listan över parkopplade enheter.

❌ Anslutningen är inte stabil.

Se till att avståndet mellan hörlurarna och din enhet inte överstiger 10 meter. Undvik hinder mellan hörlurarna och enheten, och kontrollera att inga andra Bluetooth-, radio- eller wifi-s signaler stör anslutningen.

❌ Batteriet tar snabbt slut.

Batteritiden varierar beroende på volymnivå och ljudinnehåll. Ladda hörlurarna minst en gång var tredje månad vid längre tids förvaring.

Säkerhetsinformation



För att förhindra hörselskador, lyssna inte med för hög volym under längre perioder.

Denna produkt innehåller ett uppladdningsbart Li-ion batteri som inte kan bytas ut. Förvara inte produkten med ett helt urladdat batteri under längre perioder. För att inte skada batteriet bör batteriet laddas upp var tredje månad under längre förvaringsperioder.

Förenklad EU-försäkran om överensstämmelse

Kjell & Company deklarerar härmed att denna enhet uppfyller väsentliga krav och andra relevanta bestämmelser i direktiv 2014/53/EU. Hela texten för EU-försäkran om överensstämmelse finns på www.kjell.com/66361

Rekommenderad strömadapter

För att produkten ska fungera optimalt och säkert, använd en CE-certifierad adapter med följande specifikationer:



- Minsta laddningseffekt: 2 Watt
- Maximala laddningseffekt: 5 Watt (för högsta laddningshastighet)

Använd endast adapterar som uppfyller dessa specifikationer för att undvika prestandaproblem eller säkerhetsrisker.

Symbolbeskrivning



WEEE - Direktiv om avfall som utgörs av eller innehåller elektrisk och elektronisk utrustning

Denna symbol indikerar att produkten inte får kasseras tillsammans med hushållsavfall inom EU. För att skydda miljön och människors hälsa från potentiella risker vid felaktig avfallshandling ska produkten återvinnas. Lämna produkten till en godkänd samlingsplats för elektronikavfall, eller kontakta inköpsstället för att säkerställa ansvarsfull hantering och återvinning.



Denna produkt är CE-märkt i enlighet med bestämmelserna i radioutrustningsdirektivet 2014/53/EU och ROHS (2011/65/EU) som uppdaterades 2011/65/EU.

www.nomadelic.com
Box 50435 Malmö
Sweden
2025-09-22

