

DreameBot L10s **Ultra**

Robot Vacuum and Mop with
Self-Cleaning and Auto-Empty

[User Manual](#)

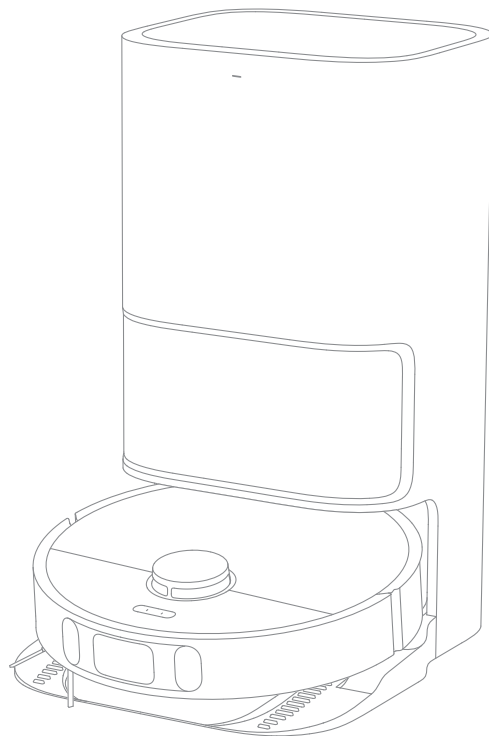

The illustrations in this manual are for reference only. Please refer to the actual product.

dreame

Content

EN	User Manual	1
FR	Manuel d'utilisation	27

Safety Information

To avoid electric shock, fire or injury caused by improper use of the appliance, please read the user manual carefully before using the appliance and keep it for future reference.

Usage Restrictions

- This product should not be used by children younger than 8 years old nor persons with physical, sensory, intellectual deficiencies, or limited experience or knowledge without the supervision of a parent or guardian to ensure safe operation and to avoid any risks. Cleaning and maintenance shall not be performed by children without supervision.
- The appliance is only to be used with the power supply unit provided with the appliance.
- This appliance contains batteries that are only replaceable by skilled persons.
- Clear the area to be cleaned. Children shall not play with the appliance. Ensure children and pets are kept at a safe distance from the robot while it is operating.
- Do not install, charge or use the appliance in the bathrooms or around the pools.
- This product is for floor cleaning in a home environment only. Do not use it outdoors, on non-floor surfaces, or in a commercial or industrial setting.
- Ensure that the appliance operates correctly in a proper environment. Otherwise, do not use the appliance.
- If the power cord is damaged, it must be replaced by a special cord or assembly available from the manufacturer or its service agent.
- Do not use the robot in an area suspended above ground level without a

Safety Information

Usage Restrictions

protective barrier.

- Do not place the robot upside down. Do not use the LDS cover, robot cover, or bumper as a handle for the robot.
- Do not use the robot at an ambient temperature above 40°C or below 0°C or on a floor with liquids or sticky substances.
- To prevent damage or harm from dragging, clear any loose objects from the floor, and remove cables or power cords on the cleaning path before operating the appliance.
- Remove fragile or small items from the floor to prevent the robot from bumping into and damaging them.
- Keep hair, fingers, and other body parts away from the suction opening of the robots.
- Keep the cleaning tool out of reach of children.
- Do not operate the appliance in a room where an infant or child is sleeping.
- Do not place children, pets, or any item on top of the robot regardless of whether it is stationary or moving.
- Keep the cleaner out of reach of children.
- Use only the officially-approved detergent. Do not add any liquid such as alcohol or disinfectant.
- Do not use the robot to clean any burning objects. Do not use the robot to pick up flammable or combustible liquids, corrosive gases, or undiluted acids or solvents.

Safety Information

Usage Restrictions

- Do not vacuum hard or sharp objects. Do not use the appliance to pick up objects such as stones, large pieces of paper or any item that may clog the appliance.
- Plug must be removed from the socket-outlet before cleaning or maintaining the appliance.
- Do not wipe the robot or the base station with a wet cloth or rinse them with any liquid. After cleaning washable parts, fully dry the parts before reinstalling and using them.
- Please use this product in accordance with the instructions in the User Manual. Users are responsible for any loss or damage that arise from improper use of this product.

Batteries and Charging

- Do not use any third-party battery or base station. The robot can only be used with the model RCS9 base station.
- Do not attempt to disassemble, repair, or modify the battery or the base station on your own.
- Do not place the base station near a heat source.
- Do not use a wet cloth or wet hands to wipe or clean the base station's charging contacts.
- Do not improperly dispose of old batteries. Unneeded batteries should be discarded at an appropriate recycling facility.
- If the power cord becomes damaged or broken, stop using it immediately and contact after-sales service.

Safety Information

Batteries and Charging

- Make sure the robot is turned off when being transported and kept in its original packaging if possible.
- If the robot will not be used for an extended period of time, fully charge it, then turn it off and store it in a cool, dry place. Recharge the robot at least once every 3 months to avoid over-discharging the battery.
- The lithium-ion battery pack contains substances that are hazardous to the environment. Before disposing of the robot vacuum, please first remove the battery pack, then discard, or recycle it in accordance with local laws and regulations of the country or region it is used in.
- When removing the batteries from the product, it is better to use up the batteries and make sure your product is disconnected from power.
 - 1) Uninstall the screw on the bottom, then remove the cover.
 - 2) Unplug the battery connector, then remove the batteries. Do not damage the battery case to avoid any risk of injuries.
 - 3) Return the batteries to a professional recycling organization.

Laser Safety Information

- The laser distance sensor complies with the IEC 60825-1:2014 standard for Class 1 laser products and does not generate dangerous laser radiation.

Hereby, Dreame Trading (Tianjin) Co., Ltd. declares that the radio equipment type RLS6LADC is in compliance with Directive 2014/53/EU. The full text of the EU declaration of conformity is available at the following internet address: <https://global.dreametech.com>
For detailed e-manual, please go to <https://global.dreametech.com/pages/user-manuals-and-faqs>

Package Contents

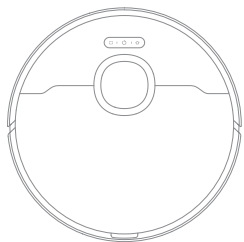

Robot

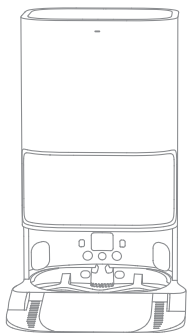

Base Station



Side Brush



Power Cord



Cleaning Brush



Dust Collection Bag
(replacement)

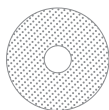

Mop Pad × 2
(pre-installed)



Mop Pad Holder × 2

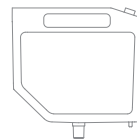

Multi-Surface Floor
Cleaner



User Manual

Other Accessories

Robot

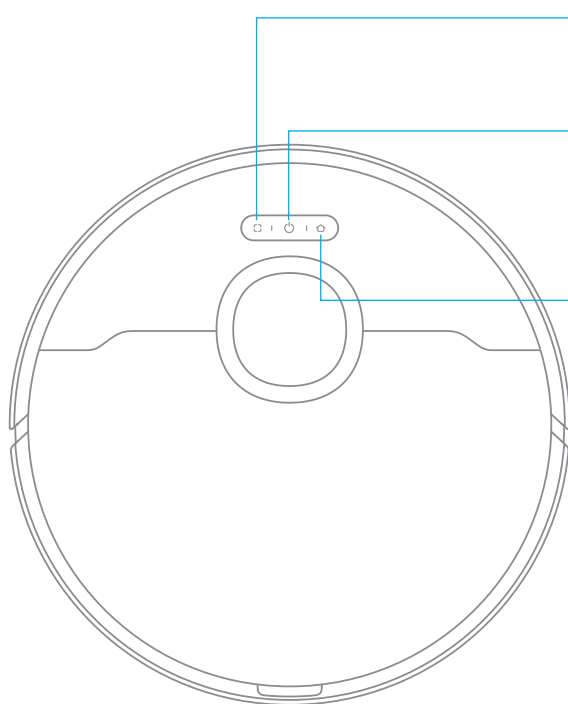

 **Spot Cleaning Button**
· Press briefly to start spot cleaning

 **Power / Clean Button**
· Press and hold for 3 seconds to turn on or off
· Press briefly to start cleaning after the robot is turned on

 **Dock Button**
· Press briefly to send the robot back to the base station
· Press and hold for 3 seconds to disable Child Lock

Status Indicator
· Solid White: Cleaning or cleaned
· Quickly Blinking Orange: Error
· Solid Orange: Low battery or paused

Note: Press any button to pause while the robot is cleaning or returning to charge.

Product Overview

Robot and Sensors

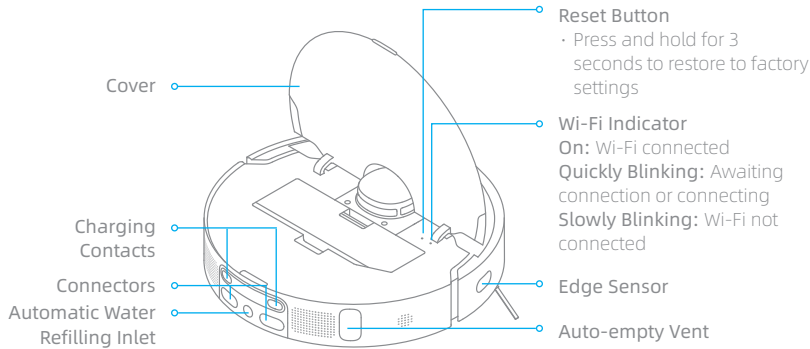
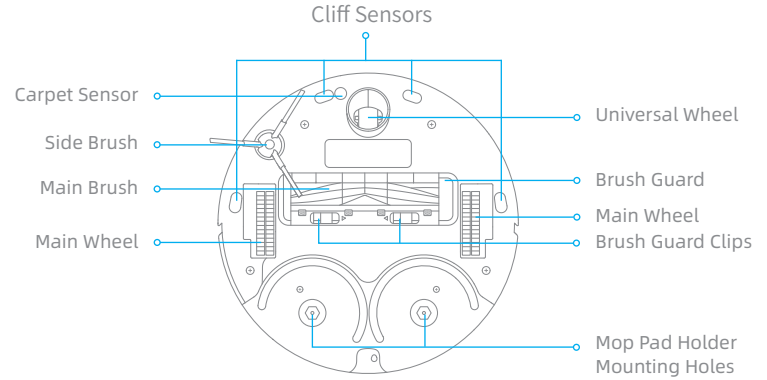
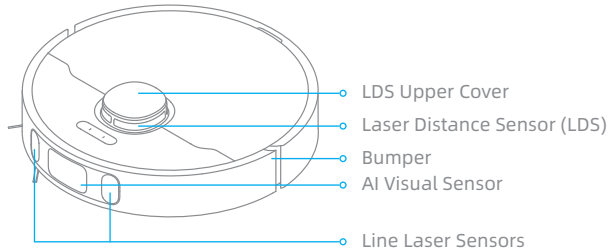

Dust Bin

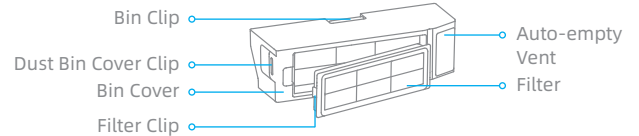

Product Overview

Base Station

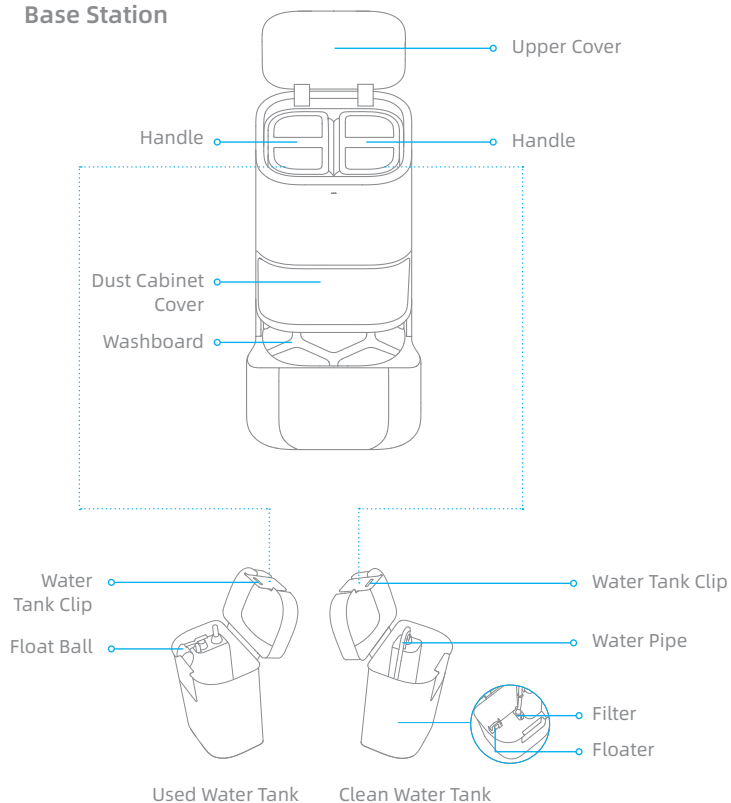

Base Station Buttons

Leave Button



- Briefly press to make the robot leave the base station
- When the robot is out of base, press and hold  button on the base station for 3 seconds to release clean water for base cleaning. Afterwards, press the button again for 3 seconds to pump out the used water.

Clean Button Briefly press to make the robot clean all areas

Dry Button Briefly press to make the base station start or stop drying the mop pads

Note: The buttons on the base station will work only when the robot is placed onto the base station.

Child Lock

Press and hold the  and  buttons for 3 seconds to activate or deactivate Child Lock. After Child Lock is activated, all buttons on the robot and the base station are locked.

Product Overview

Base Station

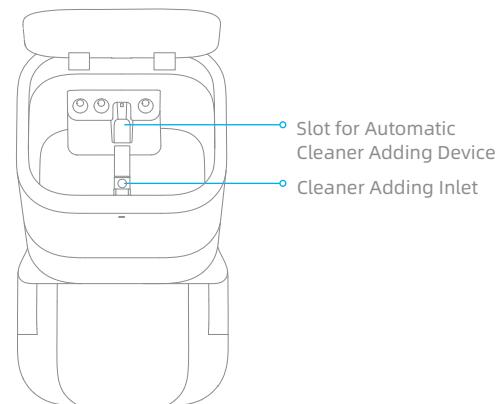
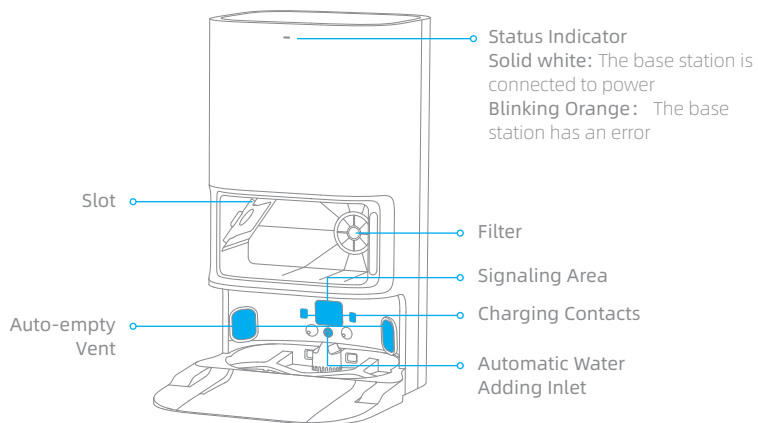

Mop Assembly

Mop Pad Attachment Area



Mop Pad Holder

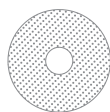

Mop Pad

Preparing Your Home

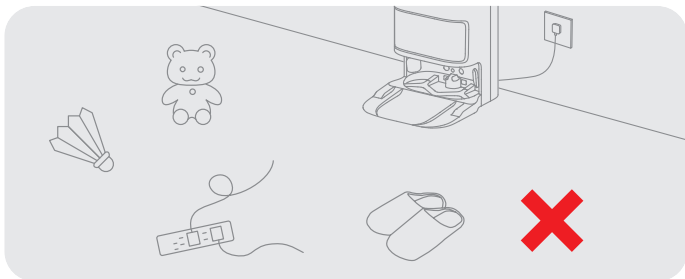

Tidy up items such as power cords, cloths, slippers, and toys to improve the efficiency of the robot.

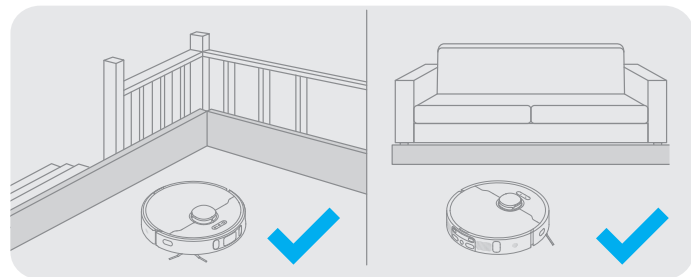

Before cleaning, place a physical barrier at the edge of the stairs and sofa to ensure the secure and smooth operations of the robot.

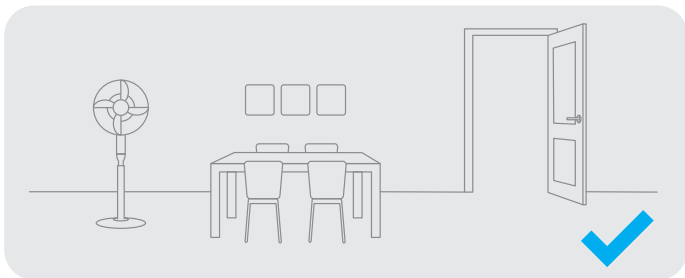

Open the door of the room to be cleaned, and put the furniture in its proper place to leave more space.

Note:

- When operating the robot for the first time, follow it around while cleaning to remove any potential obstacles in time.
- To prevent the robot from not recognizing areas that need to be cleaned, do not stand in front of the robot, threshold, hallway, or narrow places.

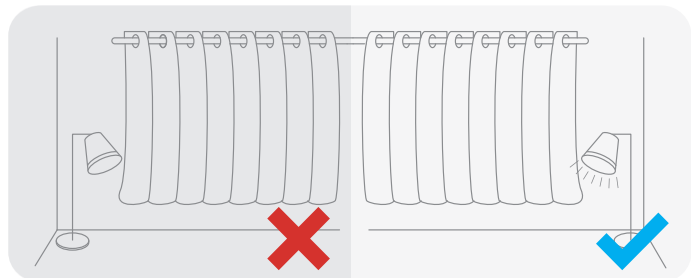

With the AI visual sensor, the robot can better recognize and avoid obstacles such as power cords, shoes, and socks, to get the most out of the AI visual sensor, make sure that all areas to be cleaned are well-lit.

Before Use

1. Remove the protective strips

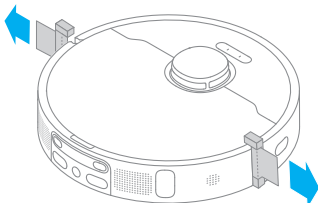

2. Install the Side Brush and the Mop Assembly

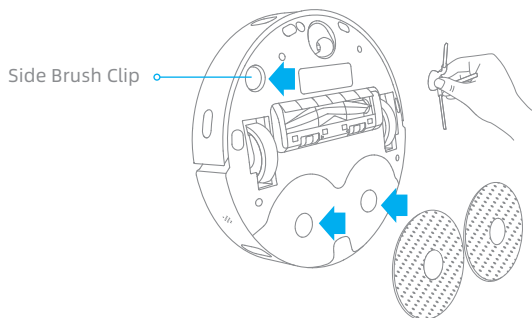

Note: Install the side brush until it clicks into place.

3. Connect to an Electrical Outlet

Place the base station in a location that is as open as possible with a good Wi-Fi signal. Insert the power cord into the base station and plug it into the socket.

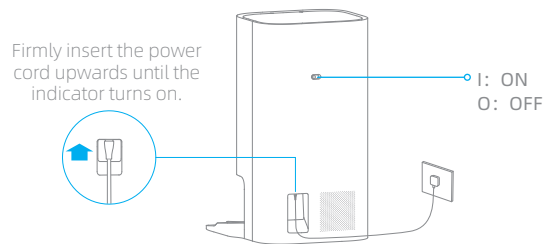

4. Place the Base Station

Remove any objects that are closer than 1.5 m from the front, 1 m from the top, and 0.5 m from either side of the base station.

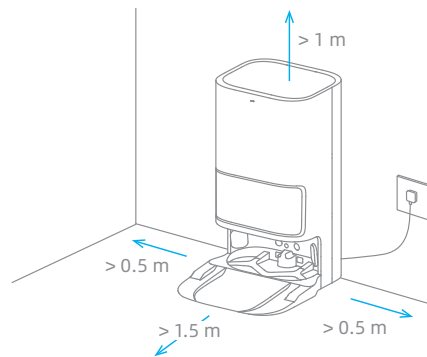

Note:

- Make sure that no objects might block the signaling area.
- To prevent water stains from wetting wood floors or carpets, placing the base station on tile floors or marble floors is recommended.

Before Use

5. Place the Robot

Press and hold the  button on the robot for 3 seconds to turn it on. Place the robot onto the base station with the mop assembly facing toward the washboard. Then you will hear a voice notification when the robot successfully connects to the base station and starts charging. After the robot is fully charged, the status indicators on the robot and the base station will remain lit for 10 minutes and will then dim.

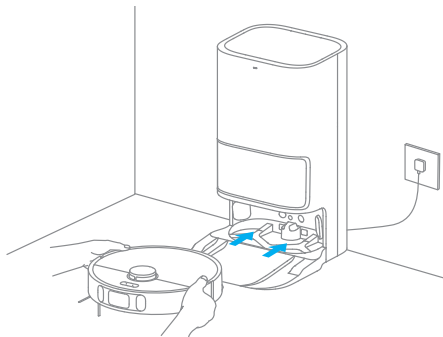

Note: It is recommended to fully charge the robot before its first use. When the robot cannot be turned on after the battery is depleted, manually connect the robot with the station to charge it.

6. Install the Cleaner Bottle

Remove the cap of the cleaner bottle, and tear off the seals on the upper and bottom of the bottle. Open the upper cover of the base station and take out the clean water tank and the used water tank. Install the cleaner bottle along the slot into place. The cleaner will be added automatically while working.

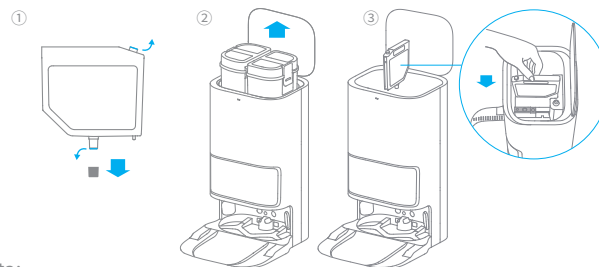

Note:

- Remove the soft rubber plug in the cleaner adding inlet before first use.
- Do not add any liquid other than the officially-approved cleaner to help prevent base station malfunction.

7. Add Water to the Clean Water Tank

Fill the clean water tank with clean water up to the maximum water level mark, and then install the clean water tank and the used water tank in place.

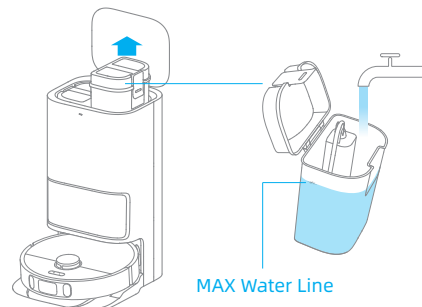

Note: Do not add hot water to the water tank, as this may cause the tank to become deformed.

Connect with Dreamehome or Mi Home/Xiaomi Home App

This product works with the Dreamehome or Mi Home/Xiaomi Home app, which can be used to control your device.

1. Download the Dreamehome or Mi Home/Xiaomi Home App

Scan the QR code on the robot, or search "Dreamehome" or "Mi Home"/ "Xiaomi Home" in the app store to download and install the app based on your needs.

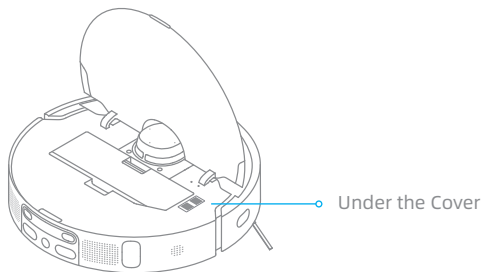

Note:

- Only 2.4 GHz Wi-Fi networks are supported.
- Due to upgrades in the app software, the actual operations may be different from the statements in this manual. Please follow the instructions based on the current app version.

2. Add Device

Dreamehome APP: Open the Dreamehome app, enter the "Add Device" page, and then select "DreameBot L10s Ultra". Please follow the prompts to finish the Wi-Fi connection.

Mi Home/Xiaomi Home APP: Open the Mi Home/Xiaomi Home app, tap "+" in the upper right, and scan the QR code above again to add "DreameBot L10s Ultra". Please follow the prompts to finish the Wi-Fi connection.

***Once the Wi-Fi indicator is blinking slowly, the Wi-Fi has been reset.**

Note: If you want to reset Wi-Fi, follow step 1 and 2. Open the Dreamehome App or Mi Home/Xiaomi Home App, enter the "Add Device" page, then follow the prompts to finish the Wi-Fi connection.

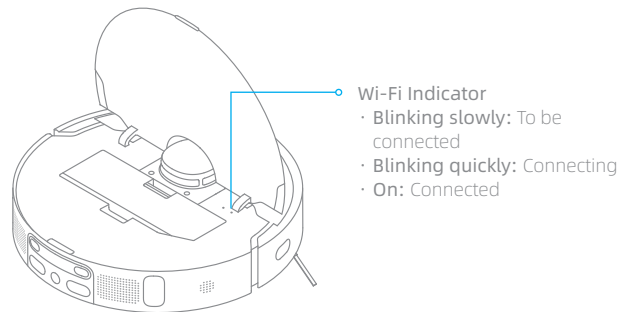



How to Use

Fast Mapping

After configuring the network for the first time, follow the instructions on the app to quickly create a map, and the robot will start mapping without cleaning. The mapping process will be completed when the robot returns to the station, and the map will be saved automatically.

Turn On/Off

Press and hold the  button for 3 seconds to turn on the robot. The power indicator should be illuminated. Place the robot onto the base, the robot should turn on automatically and begin charging. To turn off the robot, move the robot away from the base and press and hold the  button for 3 seconds.

Pause/Sleep

When the robot is running, press any button to pause it. If the robot is paused for more than 10 minutes, it automatically enters sleep mode. The power indicator and charging indicator will turn off. Press any button on the robot or base, or use the app to wake up the robot.

Note:

- The robot will turn off automatically if it is left in the sleep mode for more than 12 hours.
- If the robot is paused and placed onto the base station, the current cleaning process will end.

Do Not Disturb (DND) Mode

When the robot is set to the Do Not Disturb (DND) mode, the robot will be prevented from resuming cleaning and the power indicator goes out. The DND mode is disabled by default at the factory. You can use the app to enable the DND mode or modify the DND period. The DND period is 22:00-8:00 by default.



Note:

- The scheduled cleaning tasks will be performed on time during the DND period.
- The robot will resume cleanup where it left off after the DND period expires.

Spot Cleaning

When the robot is on standby, press briefly the button  to enable the spot cleaning mode. In this mode, the robot cleans a square-shaped area of 1.5 × 1.5 meters around it and returns to its starting point once the spot cleaning is completed.

Robot Restarting



If the robot stops responding or cannot be turned off, press and hold the button  for 10 seconds to forcefully turn it off. Then, press and hold the button  for 3 seconds to turn the robot on.

How to Use

Sweeping & Mopping

Note: When using the mop assembly for the first time, the robot performs the sweeping and mopping task by default.

1. Start sweeping and mopping

Press the button  on the base station or  on the robot, or use the app to make the robot start from the base station. Then the robot will plan the optimal cleaning route and perform the cleaning task based on the created map.

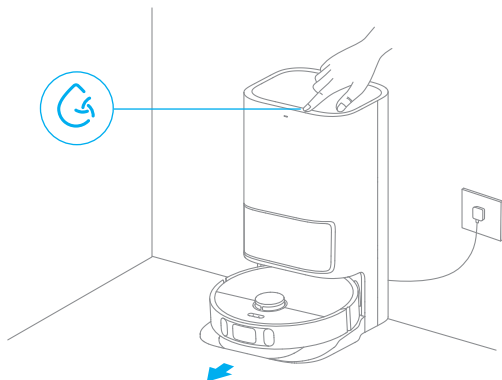

Note:

- The mop pads will be cleaned before the robot starts mopping, please wait with patience.
- Do not move the base station, the clean water tank, the used water tank, or the washboard during its working.

2. Return to clean mop pads midway

During mopping, the robot will automatically return to the base station to wash mop pads based on the mop pad cleaning frequency specified on the app. Then the base station will automatically refill the water tank of the robot, and the robot will resume the cleanup after water refilling.

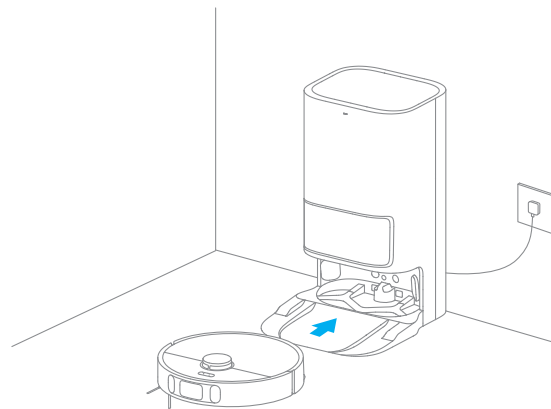

Note: If the robot returns to the base station to clean mop pads midway, the base station will not automatically empty the dust bin.

How to Use

3. Clean and dry mop pads after dust emptying

After the robot finishes a cleaning task and returns to the base station to charge, the base station will automatically start emptying the dust bin, and then clean and dry the mop pads.

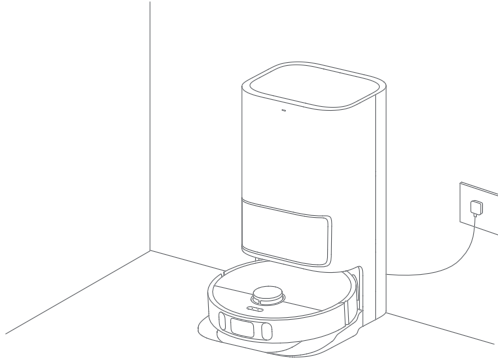

Note:

- When the robot returns midway to the base station to clean mop pads, the base station will not automatically empty the dust bin.
- If the auto-empty function is turned off in the app, the base station will not automatically empty the dust bin.
- The base station will empty the dust bin according to the frequency set in the app.

4. Clean the used water tank



After the robot has completed the task, please clean the used water tank to avoid any odor.

Sweeping

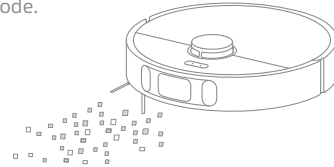
To use only the sweeping function, select "Sweeping" on the app, or remove the mop assembly from the robot and the robot will automatically switch to the sweeping mode.



Note: If the mop assembly is not removed from the robot, you can select the sweeping mode on the app, and the robot will automatically lift the mop assembly before sweeping.

Make sure that the base station is connected to power and the robot is connected with the base station. Press the button  on the base station or the button  on the robot, or use the app to send the robot to clean all areas from the base station.

Note: To ensure the robot can easily return to the base station after cleaning, it is recommended to make the robot start from the base station and avoid moving the base station during cleaning.

Routine Maintenance

Parts

To keep the robot in good condition, it is recommended to refer to the following table for routine maintenance.

Part	Maintenance Frequency	Replacement Period	
Used water tank	After each use	/	
Clean water tank	Once every 2 weeks		
Main Brush			Every 6 to 12 months
Dust bin filter			Every 3 to 6 months
Side brush			
Washboard	Once every month	/	
Base station's signaling area			
Base station's charging contacts			
Base station's auto-empty vent			
Universal wheel			
Edge sensor			
Laser Distance Sensor (LDS)			
Line laser sensor			

Part	Maintenance Frequency	Replacement Period	
AI Visual Sensor	Once every month	/	
Carpet Sensor			
Cliff Sensors			
Charging Contacts on Robot			
Bumper			
Robot's auto-empty vent			
Robot's automatic water refilling inlet			
Bottom of the robot			
Cleaner Adding Inlet			Recommended to clean after removing the cleaner (bottle)
Dust bin			Clean it as needed
Dust collection bag	/	6-8 weeks	
Mop pad		Every 1 to 3 months	

Note: The replacement frequency will depend on your usage of the robot. If an exception occurs due to special circumstances, the parts should be replaced.

Routine Maintenance

Dust Collection Bag

When the dust collection bag needs to be replaced, a notification will appear in the app.

1. Discard the dust collection bag.

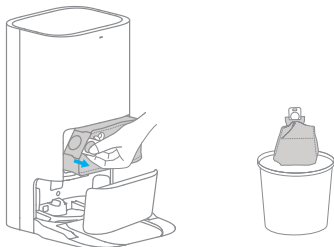

Note: Pulling upwards on the handle will seal the bag to prevent the dust and debris from accidentally falling out.

2. Remove the dust and debris from the filter with a dry cloth.

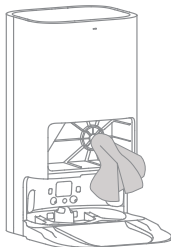

3. Install a new dust collection bag.

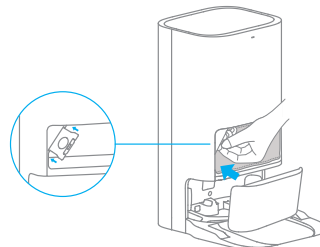

4. Close the cover of the dust cabinet.

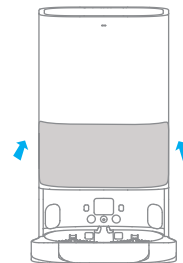

Routine Maintenance

Used Water Tank

1. Remove the used water tank, open its cover and pour out the dirty water.

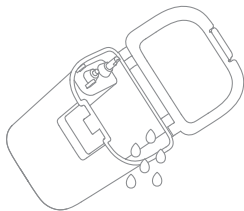

2. Rinse the used water tank with clean water, and use the provided cleaning brush to clean the inner wall of the used water tank.

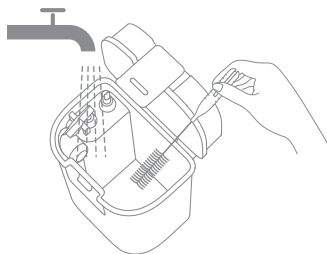

Note: The float ball in the used water tank is a movable part. Do not apply too much force when cleaning it to avoid damaging it.

Main Brush

1. Press the brush guard clips inwards to remove the brush guard and lift the brush out of the robot.

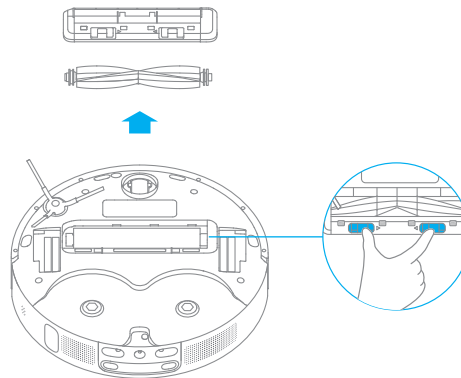

2. Pull out the brush covers as shown in the diagram. Use a proper tool to remove the hair tangled in the brush.

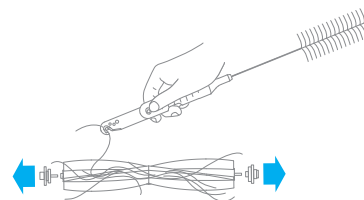

Routine Maintenance

Side Brush

Remove and clean the side brush.

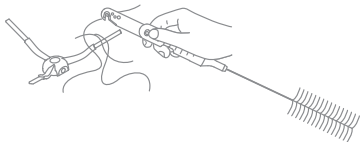

Universal Wheel

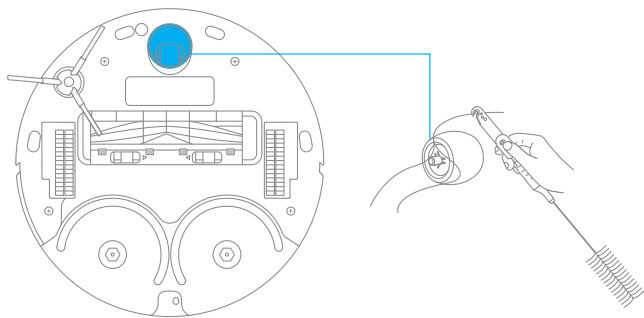

Note:

- Use a tool such as a small screwdriver to separate the axle and tire of the universal wheel. Do not use excessive force.
- Rinse the universal wheel under the running water and put it back after drying it completely.

Dust Bin

1. Open the robot cover and press the bin clip to remove the dust bin.

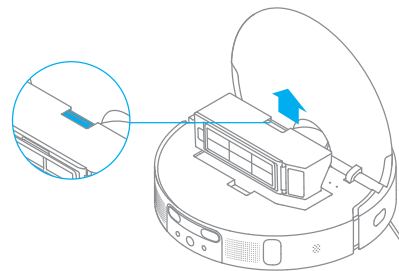

2. Open the bin cover and empty the bin as shown in the diagram.

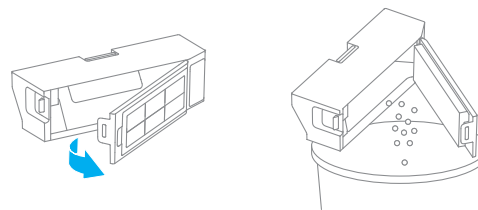

Routine Maintenance

Filter

1. Remove the filter and tap its basket gently.

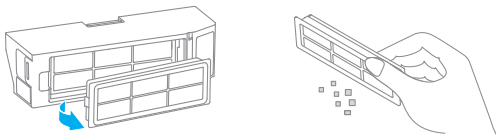

Note: Do not attempt to clean the filter with a brush, a finger or sharp objects to prevent damage.

2. Rinse the dust bin and filter with water and dry them completely before reinstalling.

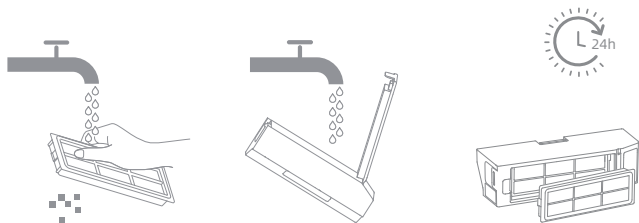

Note:

- Rinse the dust bin and filter with clean water only. Do not use any detergent.
- Use the dust bin and filter only when they are completely dry.

Robot Sensors and Charging Contacts

Wipe sensors and charging contacts of the robot by using a soft, dry cloth:

- The cliff sensors and the carpet sensor on the bottom of the robot
- Charging contacts at the back of the robot
- The edge sensor on the side of the robot
- LDS on the top of the robot
- The bumper, the AI visual sensor, and the line laser sensors on the front of the robot

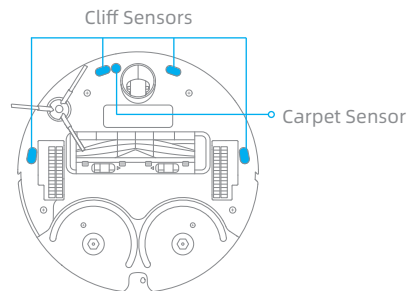
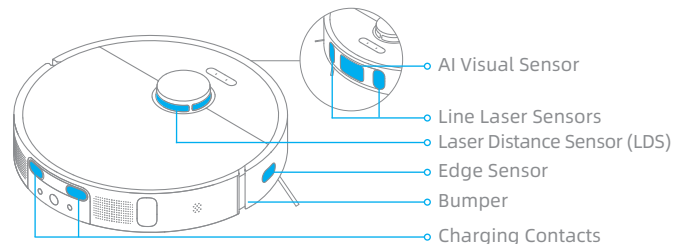

Note: Wet cloth can damage sensitive elements within the robot and the base station. Please use dry cloth for cleaning.

Routine Maintenance

Charging Contacts

Clean the charging contacts and the signaling area of the base station with a soft, dry cloth.

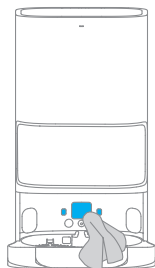

Auto-empty Vents

Clean the auto-empty vents of the robot and the base station with a soft, dry cloth.

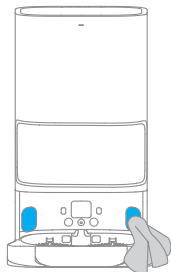
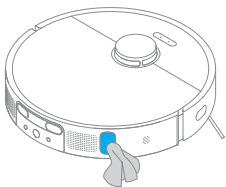

Mop Pad

Remove the mop pad from the mop pad holder to replace it.

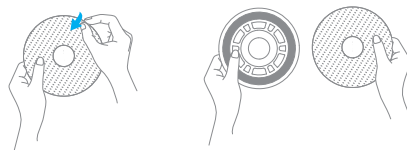

Cleaner Adding Inlet

If the cleaner adding inlet is dirty, wipe it with a soft, dry cloth.

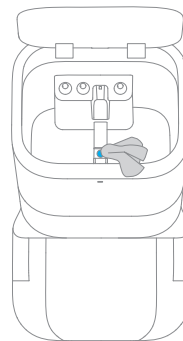

Battery

The robot contains a high-performance lithium-ion battery pack. Make sure that the battery remains well-charged for daily use to maintain optimal battery performance. If the robot is not used for an extended period of time, turn it off and put it away. To prevent damages from over-discharging, charge the robot at least once every three months.

Problem	Solution
The robot will not turn on.	<p>The battery is low. Recharge the robot on the base and try again.</p> <p>The temperature of the battery is too low or too high. It is recommended to operate the appliance at a temperature between 32 °F (0° C) and 104 °F (40° C).</p>
The robot will not charge.	<p>The base station is not connected to power, please make sure both ends of its power cord are correctly plugged in.</p> <p>The contact between the charging contacts on the base station and the robot is poor, please clean the charging contacts.</p> <p>Check whether there is any foreign object at the connector of the robot and remove the foreign object if any.</p>
The robot fails to connect to Wi-Fi.	<p>The Wi-Fi network password is incorrect. Make sure the password used to connect to your Wi-Fi network is correct.</p> <p>The robot does not support a 5 GHz Wi-Fi connection. Make sure the robot is connected to a 2.4 GHz Wi-Fi connection.</p> <p>The Wi-Fi signal is weak. Make sure the robot is in an area with good Wi-Fi coverage.</p> <p>The robot may not be ready to be configured. Please exit and re-enter the app, and then try again as instructed.</p>
The robot cannot find and return to the base station.	<p>The base station is disconnected from power or moved when the robot is not on it.</p> <p>There are too many obstructions around the base station. Place the base station in a more open area.</p> <p>Moving the robot may cause it to re-position itself, and it will recreate a map if re-positioning fails. If the robot is too far from the base station, it might not be able to automatically return on its own, in which case you will need to manually place the robot onto the base station.</p> <p>Wipe the signaling area on the base station to remove dust or debris.</p>
The robot gets stuck in front of the base station and cannot return to it.	<p>Clear any obstruction within 0.5 m on the left and right sides or within 1.5 m in front of the base station to prevent the robot from being blocked.</p> <p>The route for returning to charge is blocked, e.g. the door is closed.</p> <p>The robot may slip if the floor in front of the base station is overly wet. If so, clean the excess water before trying again.</p> <p>It is recommended to move the base station to a different place and try again.</p>

Problem	Solution
The robot will not turn off.	<p>The robot cannot be turned off when it is charging. It is recommended to move the robot from the base station, and then press and hold the power button for three seconds to turn it off.</p> <p>If the robot cannot be turned off by performing step 1, press and hold the  button for 10 seconds to forcibly turn off the robot. If the problem persists, please contact after-sales service.</p>
The charging speed is slow.	<p>It takes about 6 hours to fully charge the robot when its battery is low.</p> <p>If you operate the robot at temperatures outside of the specified range, the charging speed will automatically slow down to extend the battery life.</p> <p>The charging contacts on both the robot and the base may be dirty, please wipe them with a dry cloth.</p>
The noise increases while the robot is operating.	<p>Check whether the dust bin filter is clogged. If so, clean it or replace it.</p> <p>A hard object may be caught in the main brush or the dust bin. Check and remove any hard object.</p> <p>The main brush or the side brush may become tangled. Check and remove any foreign objects.</p> <p>Switch the suction mode to Standard or Quiet.</p>
The robot moves without following the set route.	<p>Objects such as power cords and slippers should be organized before using the robot.</p> <p>Working on wet slippery surfaces causes the main wheel to slip. It is recommended to dry the wet places before using the robot.</p> <p>Wipe the line laser sensors and the AI visual sensor on the robot with a clean, soft cloth to keep them clean and unobstructed.</p>
The robot misses the rooms to be cleaned.	<p>Make sure that the doors of the rooms to be cleaned are open.</p> <p>Check whether there is a threshold higher than 2 cm at the door of the room. The robot cannot climb over high thresholds or steps.</p> <p>The place in front of the room to be cleaned is wet and slippery, causing the robot to slip and work abnormally. It is recommended to dry the floor before using the robot.</p>

Problem	Solution
The robot will not resume cleaning after charging.	Make sure that the robot is not set to the Do Not Disturb (DND) mode, which will prevent it from resuming cleaning. The robot will not resume cleaning after you manually return the robot to the base station to charge, which includes manually placing the robot on the base station or sending the robot to charge via the app or the robot itself.
The robot does not respond while pressing the buttons on the base station.	The robot may be out of the base station's wireless range. Manually return the robot to the base station or use the app to return it.
The station cannot automatically empty the dust bin.	Check whether the dust collection bag in the dust cabinet is full. If the dust collection bag is not full, check whether there is any obstruction at the auto-empty vents of the robot, the base station, or the dust bin. If any, clean the blocked part in time.
The water level in the washboard is abnormal.	Check whether the seal on the used water tank is loose or not correctly installed, and manually reset it if so. Gently press down on the used water tank to make sure it is installed correctly. Remove the washboard and check whether the sewage drain is blocked and clean it. Check the cleaner. Do not add any liquid other than the officially-approved cleaner. If the problem persists, please contact the after-sales service team.

For additional services, please contact us via aftersales@dreame.tech

Website: <https://global.dreametech.com>

Robot

Model	RLS6LADC
Charging Time	Approx. 6 hours
Rated Voltage	14.4 V ---
Rated Power	75 W
Operation Frequency	2400-2483.5 MHz
Maximum Output Power	<20 dBm

Base Station

Model	RCS9
Rated Input	220-240 V \sim 50-60 Hz
Rated Output	20 V --- 2 A
Power (during dust emptying)	1000 W
Power (during cleaning)	55 W
Power (drying and charging)	78 W

Under normal use of condition, this equipment should be kept a separation distance of at least 20 cm between the antenna and the body of the user.

WEEE Information



All products bearing this symbol are waste electrical and electronic equipment (WEEE as in directive 2012/19/EU) which should not be mixed with unsorted household waste. Instead, you should protect human health and the environment by handing over your waste equipment to a designated collection point for the recycling of waste electrical and electronic equipment, appointed by the government or local authorities. Correct disposal and recycling will help prevent potential negative consequences to the environment and human health. Please contact the installer or local authorities for more information about the location as well as terms and conditions of such collection points.

Informations sur la sécurité

Pour éviter tout risque de choc électrique, d'incendie ou de blessure causé par une utilisation incorrecte de l'appareil, veuillez lire attentivement le manuel d'utilisation avant d'utiliser l'appareil et le conserver pour pouvoir vous y référer ultérieurement.

Restrictions d'utilisation

- Ce produit ne doit pas être utilisé par des enfants de moins de 8 ans ni par des personnes présentant un handicap moteur, sensoriel ou mental, ou ayant une expérience ou des connaissances limitées, sans la supervision d'un parent ou d'un tuteur afin de garantir un fonctionnement sûr et d'éviter tout risque. Le nettoyage et l'entretien ne doivent pas être effectués par des enfants sans surveillance.
- L'appareil ne doit être utilisé qu'avec le bloc d'alimentation fourni avec l'appareil.
- Ce produit contient des batteries qui peuvent être uniquement remplacées par des techniciens qualifiés ou par le service après-vente.
- Dégagez la zone à nettoyer. Les enfants ne doivent pas jouer avec ce produit. Pendant le nettoyage, assurez-vous que les enfants et les animaux de compagnie sont maintenus à une distance de sécurité du robot aspirateur.
- Ne pas installer, charger ou utiliser l'appareil dans les salles de bains ou autour des piscines.
- Ce produit est uniquement destiné au nettoyage des sols dans un environnement domestique. Ne l'utilisez pas à l'extérieur, sur des surfaces autres que des sols ou dans un environnement commercial ou industriel.
- Assurez-vous que l'appareil fonctionne correctement dans un environnement

Informations sur la sécurité

Restrictions d'utilisation

- adéquat. Dans le cas contraire, n'utilisez pas l'appareil.
- Si le câble d'alimentation est endommagé, ce dernier doit être remplacé par un câble spécial ou un assemblage disponible auprès du fabricant ou d'un agent de maintenance.
- N'utilisez pas le robot dans une zone située au-dessus du niveau du sol sans barrière de protection.
- Ne placez pas le robot à l'envers. N'utilisez pas le couvercle du LDS, le couvercle du robot ou le pare-chocs comme poignée pour déplacer le robot.
- N'utilisez pas le robot dans des environnements où la température ambiante est supérieure à 40°C ou inférieure à 0°C, ni sur un sol avec des liquides ou des substances collantes.
- Pour éviter d'endommager l'appareil ou de le traîner, débarrassez le sol de tout objet mobile et retirez les câbles ou les cordons d'alimentation qui se trouvent sur le trajet de nettoyage avant d'utiliser l'appareil.
- Retirez tous les objets fragiles ou de petite taille au sol afin d'éviter que le robot ne les percute ou ne les endommage.
- Maintenez vos cheveux, vos doigts et les autres parties de votre corps éloignés de l'orifice d'aspiration du robot.
- Gardez l'outil de nettoyage hors de portée des enfants.
- Ne faites pas fonctionner l'appareil dans une pièce où un nourrisson ou un enfant dort.

Informations sur la sécurité

Restrictions d'utilisation

- Ne mettez pas d'enfants, d'animaux ou d'objets sur le robot, qu'il soit à l'arrêt ou en mouvement.
- Gardez le robot hors de portée des enfants.
- Utilisez uniquement le détergent officiellement approuvé. N'ajoutez aucun liquide tel que de l'alcool ou un désinfectant.
- N'utilisez pas le robot pour nettoyer des objets brûlants. N'utilisez pas le robot pour ramasser des liquides inflammables ou combustibles, des gaz corrosifs ou des acides ou solvants non dilués.
- N'aspirez pas d'objets durs ou tranchants. N'utilisez pas l'appareil pour ramasser des objets tels que des pierres, de gros morceaux de papier ou tout autre élément susceptible d'obstruer l'appareil.
- Veuillez éteindre et débrancher l'appareil avant de le nettoyer et de l'entretenir.
- N'essuyez pas le robot ou la station de base avec un chiffon humide et ne les rincez pas avec un liquide. Après avoir nettoyé les pièces lavables, séchez-les complètement avant de les réinstaller et de les utiliser.
- Veuillez utiliser ce produit conformément aux instructions du Mode d'emploi. Les utilisateurs sont responsables des pertes ou dommages résultant d'une mauvaise utilisation de ce produit.

Batteries et charge

- Ne pas utiliser de batterie et de base d'auto-lavage du tiers. A utiliser uniquement avec le modèle RCS9 fourni.

Batteries et charge

- N'essayez pas de démonter, réparer ou modifier la batterie ou la station de base par vous-même.
- Ne placez pas la station de base à proximité d'une source de chaleur.
- N'utilisez pas un chiffon humide ou des mains mouillées pour essuyer ou nettoyer les contacts de charge de la station de base.
- Ne jetez pas vos batteries usagées de façon incorrecte. Les batteries inutilisées doivent être jetées aux centres de recyclage appropriés.
- Si le cordon d'alimentation est endommagé ou rompu, cessez immédiatement de l'utiliser et contactez le service après-vente.
- Dans la mesure du possible, assurez-vous que le robot est éteint lorsque vous le transportez et rangez-le dans son emballage d'origine.
- Si vous ne prévoyez pas d'utiliser le robot pendant une période prolongée, chargez-le complètement, éteignez-le, puis entreposez-le dans un endroit frais et sec. Rechargez le robot au moins une fois tous les 3 mois pour éviter un déchargement excessif de la batterie.
- La batterie lithium-ion contient des substances dangereuses pour l'environnement. Avant de mettre le robot aspirateur au rebut, retirez d'abord la batterie pour la jeter ou la recycler conformément à la législation et à la réglementation locales du pays ou de la région dans lequel ou laquelle il est utilisé.
- Lorsque vous retirez les batteries du produit, il est préférable de les décharger complètement et de vous assurer que votre produit est débranché de la source d'alimentation.

Informations sur la sécurité

Batteries et charge

- 1). Dévissez la vis au bas, puis retirez le couvercle.
- 2). Débranchez le connecteur des batteries, puis retirez les batteries. N'endommagez pas le boîtier des batteries pour éviter tout risque de blessure.
- 3). Rapportez les batteries à un organisme de recyclage professionnel.

Informations sur la sécurité liée à l'utilisation du laser

- Le capteur de distance laser est conforme à la norme CEI 60825-1:2014 relative aux produits laser de classe 1 et ne génère pas de rayonnement laser dangereux.

Con la presente, Dreame Trading (Tianjin) Co., Ltd. dichiara che l'apparecchiatura radio di tipo RLS6LADC è conforme alla Direttiva 2014/53/UE. Il testo completo della dichiarazione di conformità UE è disponibile al seguente indirizzo Internet: <https://global.dreametech.com>
Pour obtenir un manuel électronique détaillé, rendez-vous sur le site <https://global.dreametech.com/pages/user-manuals-and-faqs>

Présentation du produit

Contenu d'emballage

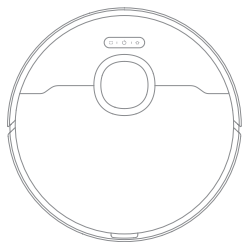

Robot

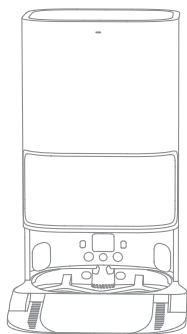

Station de base



Brosse latérale



Câble d'alimentation



Brosse de nettoyage



Sac de collecte des poussières (recharge)

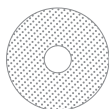

Serpillère x 2 (préinstallé)



Support de la serpillère x 2

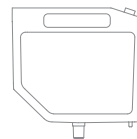

Fluide nettoyant pour sols multi-surfaces



Manuel d'utilisation

Autres accessoires

Présentation du produit

Robot

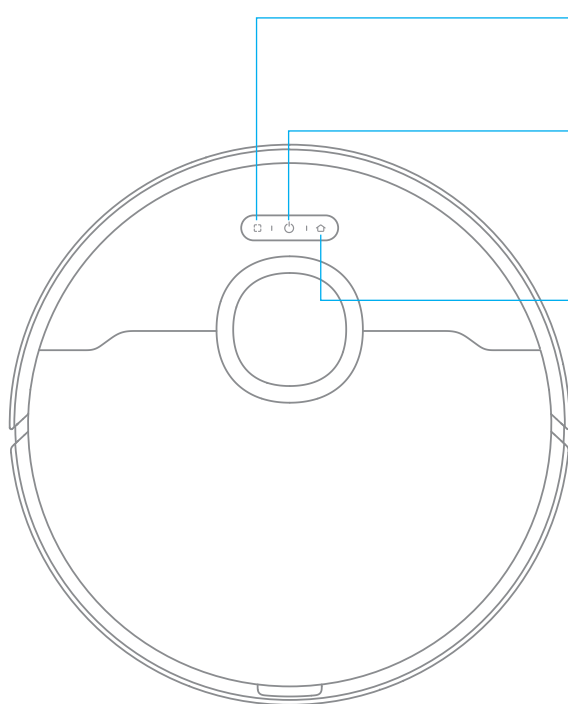

- **Nettoyage local**
 - Appuyez brièvement pour commencer le nettoyage local

- **Bouton d'alimentation/nettoyage**
 - Appuyez sur cette touche pendant 3 secondes pour allumer ou éteindre le robot.
 - Appuyez brièvement sur cette touche pour lancer le nettoyage après la mise en marche du robot.

- **Bouton d'accueil**
 - Appuyez brièvement pour renvoyer le robot vers la station de base.
 - Appuyez et maintenez enfoncé pendant 3 secondes pour désactiver la sécurité enfant.

Indicateur d'état

- **Lumière blanche** : nettoyage en cours ou nettoyé
- **Clignotant rapide en orange** : Erreur
- **Orange fixe** : Batterie faible ou en pause

Remarque : appuyez sur tout bouton pour mettre en pause pendant que le robot nettoie ou retourne en charge.

Présentation du produit

Robot et capteurs

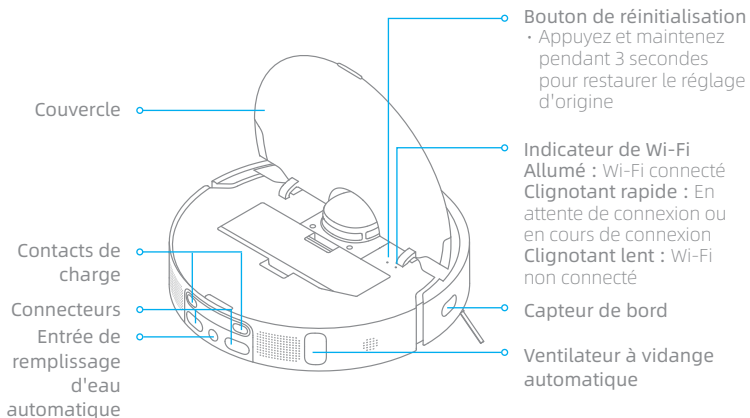
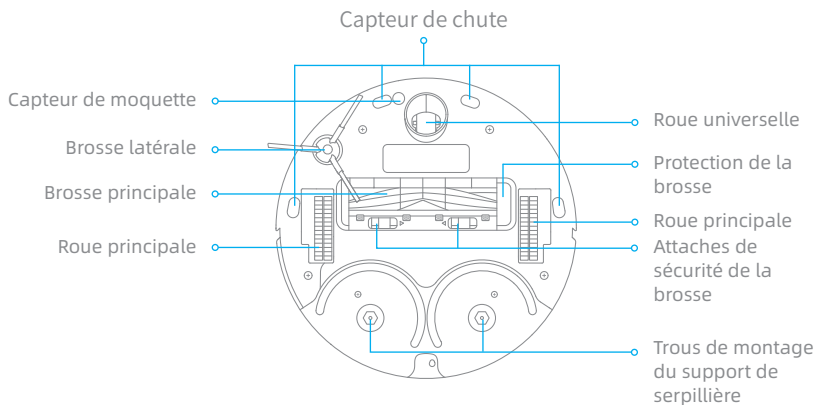
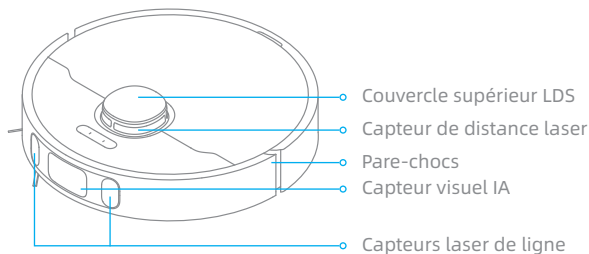

Poubelle

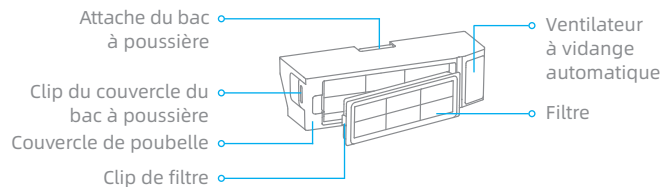

Présentation du produit

Station de base

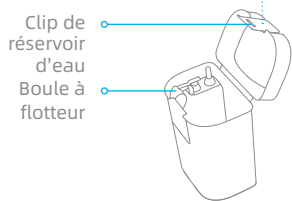
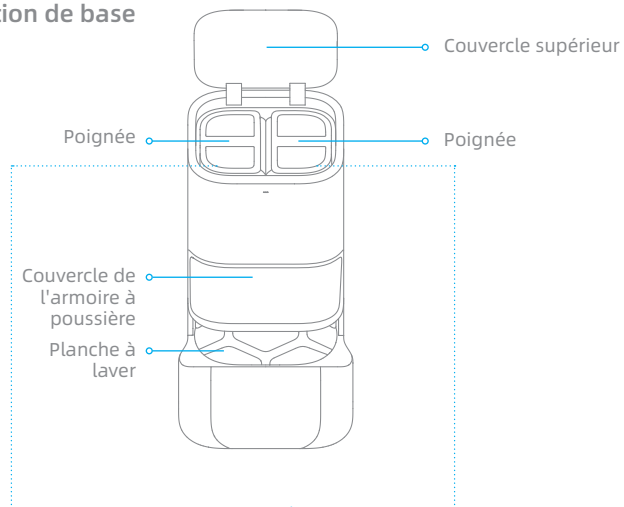

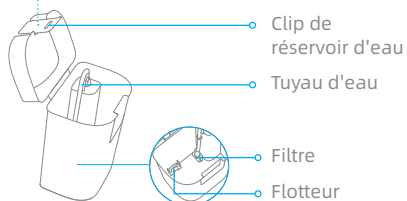

Réservoir d'eau sale





Réservoir d'Eau Propre

Boutons de la station de base

-  **Bouton de sortie** Appuyez brièvement sur ce bouton pour que le robot quitte la station de base.
-  **Bouton de Nettoyage** Appuyez brièvement sur ce bouton pour que le robot nettoie toutes les zones.
-  **Bouton de Séchage** Appuyez brièvement sur ce bouton pour que la station de base commence ou arrête le séchage des serpillières.

Remarque : les boutons de la station de base ne fonctionnent que si le robot est placé sur la station de base.

Sécurité enfants

Appuyez sur les boutons  et  et maintenez-les enfoncés pendant 3 secondes pour activer ou désactiver la Sécurité Enfants. Une fois la Sécurité Enfants activée, tous les boutons du robot et de la station de base seront verrouillés.

Présentation du produit

Station de base

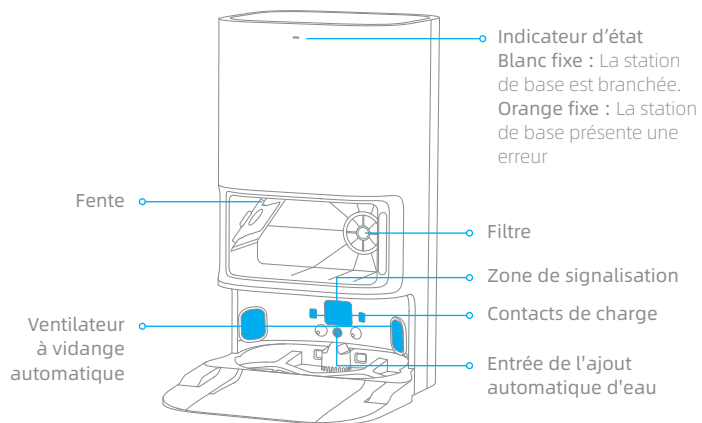

Couvercle de l'armoire à poussière

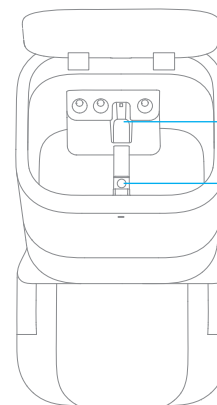

Assemblage de la serpillière

Zone de fixation de la serpillière

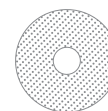
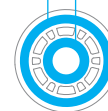

Préparation de votre maison

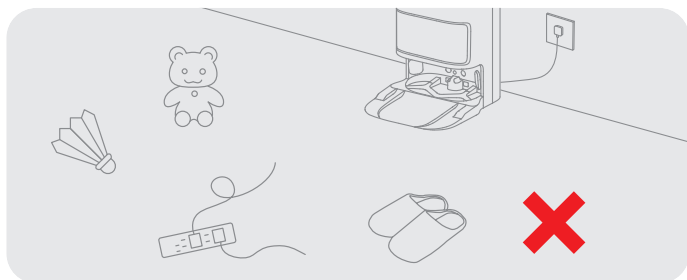

Rangez les objets tels que les cordons d'alimentation, les chiffons, les pantoufles et les jouets pour améliorer l'efficacité du robot.

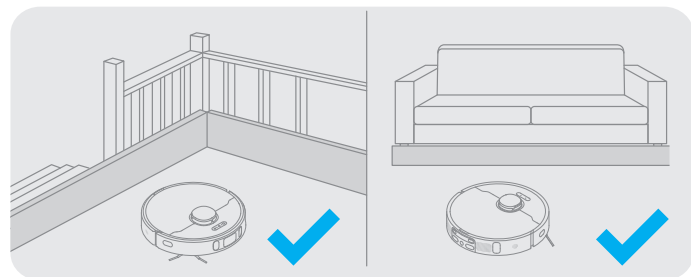

Veuillez utiliser des clôtures physiques pour éviter les zones suspendues ou basses avant le nettoyage afin d'assurer la sécurité et le bon fonctionnement du robot.

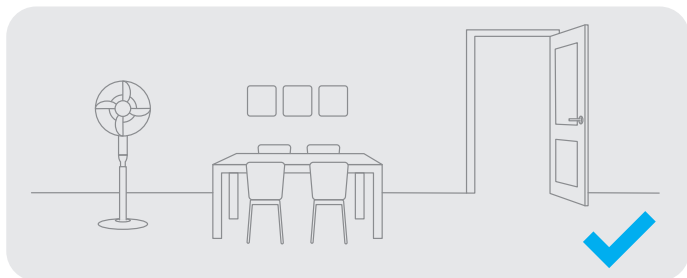

Ouvrez la porte de la pièce à nettoyer, et rangez les meubles dans un endroit approprié pour faire plus de place.

Remarque :

- Lorsque vous utilisez le robot pour la première fois, suivez-le pendant le nettoyage afin d'éliminer tout obstacle potentiel à l'avance.
- Pour éviter que le robot ne reconnaisse pas la zone à nettoyer, ne restez pas devant le robot, sur le palier, dans le couloir ou dans les endroits étroits.

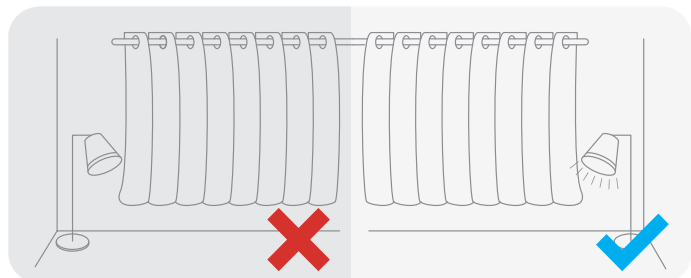

Avec le capteur visuel AI, le robot peut mieux reconnaître et éviter les obstacles tels que les cordons d'alimentation, les chaussures et les chaussettes. Pour tirer le meilleur parti du capteur visuel AI, assurez-vous que toutes les zones à nettoyer sont bien éclairées.

Avant l'utilisation

1. Retirez les bandes de protection

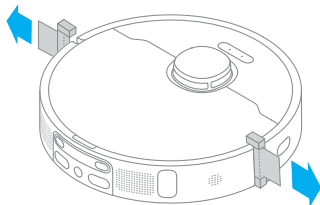

2. Installez la brosse latérale et l'assemblage de la serpillière.

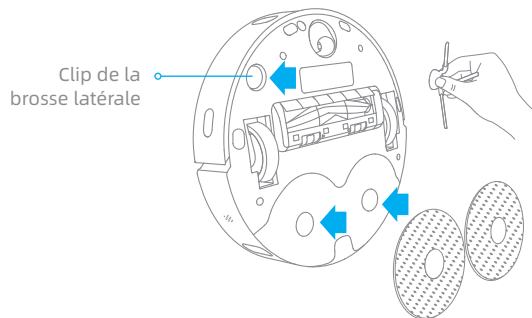

Remarque : installez la brosse latérale jusqu'à ce qu'elle s'enclenche en place.

3. Raccordement à une prise électrique

Placez la station de base dans un endroit aussi ouvert que possible avec un bon signal Wi-Fi. Insérez le cordon d'alimentation dans la station de base et branchez-le dans la prise.

Insérez fermement le cordon d'alimentation vers le haut jusqu'à ce que le voyant s'allume.

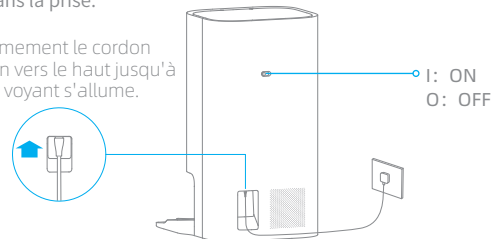

4. Placez la station de base

Retirez tous les objets qui se trouvent à moins de 1,5 m de l'avant, 1 m du haut et 0,5 m de chaque côté de la station de base.

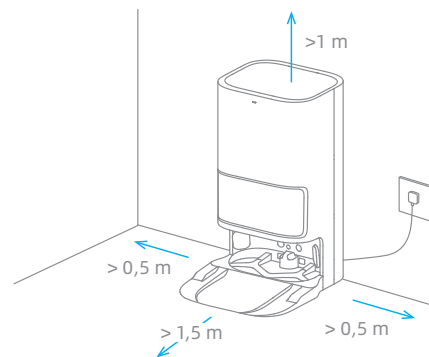

Remarque :

- Assurez-vous qu'aucun objet ne risque de bloquer la zone de signalisation.
- Pour éviter que les taches d'eau ne mouillent les planchers en bois ou les tapis, il est recommandé de placer la station de base sur des sols en carrelage ou en marbre.

Avant l'utilisation

5. Placez le robot

Appuyez sur le bouton  du robot et maintenez-le enfoncé pendant 3 secondes pour l'allumer. Placez le robot sur la station de base en orientant l'ensemble balai vers la planche à laver. Vous entendrez ensuite une notification vocale lorsque le robot se connectera avec succès à la station de base et commencera à se charger. Une fois le robot entièrement chargé, les indicateurs d'état du robot et de la station de base restent allumés pendant 10 minutes, puis s'éteignent.

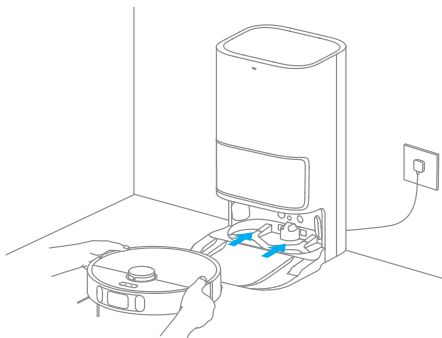

Remarque : il est recommandé de charger complètement le robot avant sa première utilisation. Lorsque le robot ne peut pas être allumé après que la batterie soit épuisée, connectez manuellement le robot à la station pour le charger.

6. Installation de la Bouteille de Nettoyant

Retirez le bouchon de la bouteille de nettoyant, et déchirez les joints d'étanchéité sur le haut et le bas de la bouteille. Ouvrez le couvercle supérieur de la station de base et sortez le réservoir d'eau propre et le réservoir d'eau sale. Installez la bouteille de nettoyant le long de la fente en place. Le nettoyant sera ajouté automatiquement pendant le travail.

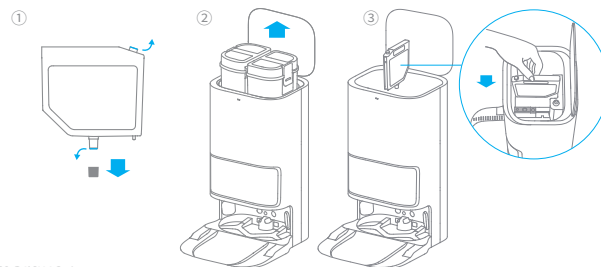

Remarque :

- Retirez le bouchon en caoutchouc souple de l'orifice d'ajout du nettoyant avant la première utilisation.
- N'ajoutez pas de liquide autre que le nettoyant officiellement approuvé afin d'éviter tout dysfonctionnement de la station de base.

7. Ajouter de l'eau dans le réservoir d'eau propre

Remplissez le réservoir d'eau propre jusqu'à la ligne du niveau d'eau maximum, puis installez le réservoir d'eau propre et le réservoir d'eau sale.

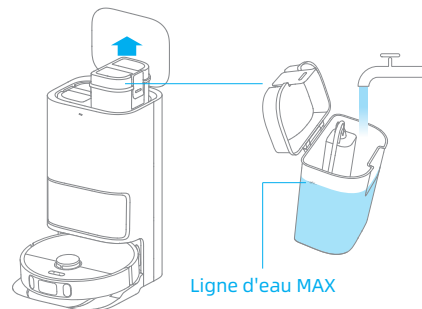

Remarque : ne remplissez pas d'eau chaude, sinon le réservoir risque de se déformer.

Connexion avec Dreamehome ou Mi Home/Xiaomi Home App

Ce produit fonctionne avec l'application Dreamehome ou Mi Home/Xiaomi Home, afin de contrôler votre appareil.

1. Téléchargez l'application Dreamehome ou Mi Home/Xiaomi Home App

Scannez le code QR sur le robot, ou recherchez "Dreamehome", "Mi Home" ou "Xiaomi Home" dans la boutique d'applications pour télécharger et installer l'application en fonction de vos besoins.

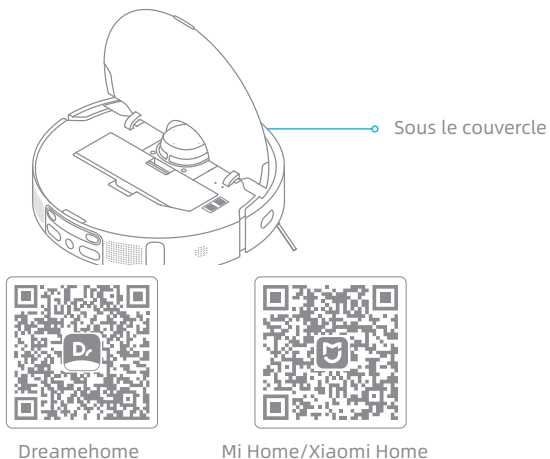

Remarque :

- Seul le Wi-Fi 2,4GHz est pris en charge.
- Le logiciel de l'application est en cours de mise à jour, les opérations réelles peuvent être différentes des instructions dans ce manuel. Veuillez suivre les instructions en fonction de la version actuelle de l'application.

2. Ajouter un appareil

APP Dreamehome : Ouvrez l'application Dreamehome, entrez dans la page "Ajouter un appareil", puis sélectionnez "DreameBot L10s Ultra". Veuillez suivre les instructions pour terminer la connexion Wi-Fi.

Mi Home/Xiaomi Home APP : Ouvrez l'application Mi Home/Xiaomi Home, appuyez sur "+" en haut à droite, et scannez à nouveau le code QR ci-dessus pour ajouter "DreameBot L10s Ultra". Suivez les instructions pour réussir la connexion Wi-Fi.

*Une fois que l'indicateur Wi-Fi clignote lentement, le Wi-Fi a été réinitialisé.

Remarque : si vous souhaitez réinitialiser le Wi-Fi, suivez les étapes 1 et 2. Ouvrez l'application Dreamehome ou l'application Mi Home/Xiaomi Home, entrez dans la page "Ajouter un appareil", puis suivez les instructions pour terminer la connexion Wi-Fi.

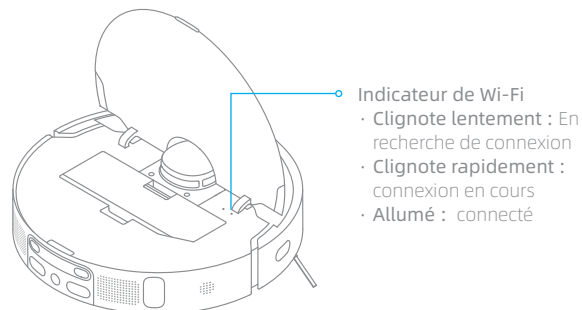



Mode d'utilisation

Cartographie rapide

Après avoir configuré le réseau pour la première fois, suivez les instructions de l'application pour créer rapidement une carte, et le robot commencera à cartographier sans nettoyage. Le processus de cartographie sera terminé lorsque le robot retournera à la station, et la carte sera enregistrée automatiquement.

Allumer/éteindre

Appuyez sur le bouton  et maintenez-le enfoncé pendant 3 secondes pour allumer le robot, et le voyant d'alimentation est allumé en permanence. Placez le robot sur la base, et le robot s'allume automatiquement et commence à se charger. Pour éteindre le robot, éloignez-le de la base, puis appuyez sur le bouton  et maintenez-le enfoncé pendant 3 secondes.

Pause / Veille

Lorsque le robot fonctionne, appuyez sur tout bouton pour le mettre en pause.

Si le robot se met en pause pendant plus de 10 minutes, il passe automatiquement en mode veille, et le voyant d'alimentation et le voyant de charge s'éteignent. Appuyez sur un bouton du robot ou de la base, ou tapez sur l'APP pour réveiller le robot.

Remarque :

- Le robot s'éteint automatiquement s'il reste en mode veille pendant plus de 12 heures.
- Si le robot est mis en pause et placé sur la station de base, le processus de nettoyage en cours se termine.

Mode Ne pas déranger (DND)

Lorsque le robot est réglé en mode Ne pas déranger (DND), le robot ne peut pas reprendre le nettoyage et le voyant d'alimentation s'éteint. Le mode DND est désactivé par défaut en usine. Vous pouvez utiliser l'application pour activer le mode DND ou modifier la période de DND. La période de mise en veille est de 22:00-8:00 par défaut.

Remarque :

- Les tâches de nettoyage programmées seront effectuées à l'heure pendant la période de mise en veille.
- Le robot reprend le nettoyage du point où il s'est arrêté après l'expiration de la période de mise en veille.

Nettoyage local

Lorsque le robot est en veille, appuyez brièvement sur le bouton  pour activer le mode de nettoyage local. Dans ce mode, le robot nettoie une zone de forme carrée de 1,5 × 1,5 mètre autour de lui et revient à son point de départ une fois le nettoyage local terminé.

Redémarrage du robot



Si le robot cesse de répondre ou ne peut pas être éteint, appuyez et maintenez le bouton  pendant 10 secondes pour l'éteindre de force. Ensuite, appuyez sur le bouton  et maintenez-le enfoncé pendant 3 secondes pour remettre le robot en marche.

Mode d'utilisation

Balayage et Serpillière

Remarque : lors de la première utilisation de l'ensemble serpillière, le robot effectue la tâche de balayage et de serpillière par défaut.

1. Démarrer le balayage et le nettoyage

Appuyez sur le bouton  de la station de base ou  du robot, ou utilisez l'appli pour que le robot démarre depuis la station de base. Ensuite, le robot planifiera l'itinéraire de nettoyage optimal et effectuera la tâche de nettoyage en fonction de la carte créée.

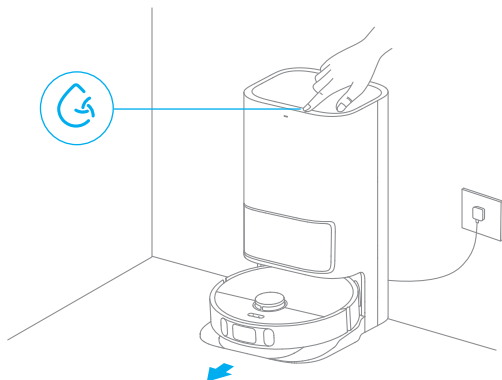

Remarque :

- Les serpillières seront nettoyées avant que le robot ne commence à nettoyer, veuillez attendre avec patience.
- Ne déplacez pas la station de base, le réservoir d'eau propre, le réservoir d'eau sale ou la planche à laver pendant son fonctionnement.

2. Revenez au lavage de la serpillière au cours d'une tâche de nettoyage.

Pendant le passage de serpillière, le robot retourne automatiquement à la station de base pour nettoyer les serpillières en fonction de la fréquence de nettoyage des serpillières spécifiée dans l'application. Ensuite, la station de base remplira automatiquement le réservoir d'eau du robot, et le robot reprendra le nettoyage après le remplissage d'eau.

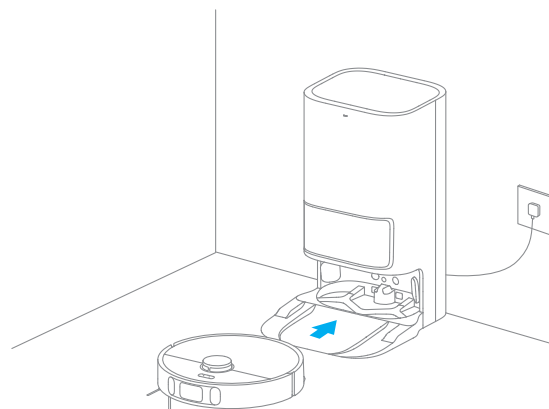

Remarque : si le robot retourne à la station de base pour nettoyer les serpillières à mi-chemin, la station de base ne videra pas automatiquement le bac à poussière.

Mode d'utilisation

3. Nettoyer et sécher les serpillières après avoir vidé le bac à poussière

Une fois que le robot a terminé une tâche de nettoyage et qu'il retourne à la station de base pour se recharger, la station de base commence automatiquement à vider le bac à poussière, puis à nettoyer et à sécher les tampons.

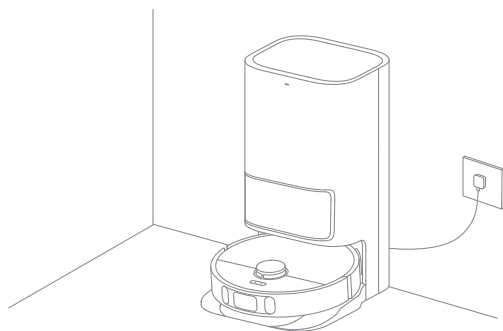

Remarque :

- Lorsque le robot revient à mi-chemin vers la station de base pour nettoyer les serpillières, la station de base ne vide pas automatiquement le bac à poussière.
- Si la fonction de vidage automatique est désactivée dans l'application, la station de base ne videra pas automatiquement le bac à poussière.
- La station de base videra le bac à poussière en fonction de la fréquence définie dans l'application.

4. Nettoyage du réservoir d'eau sale



Une fois que le robot a terminé sa tâche, veuillez nettoyer le réservoir d'eau usagée pour éviter toute odeur.

Balayage

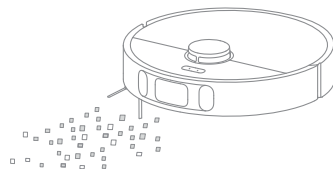
Pour utiliser uniquement la fonction de balayage, sélectionnez "Balayage" dans l'application, ou retirez le balai du robot et le robot passera automatiquement en mode balayage.



Remarque : si l'ensemble balai n'est pas retiré du robot, vous pouvez sélectionner le mode balayage sur l'application, et le robot soulèvera automatiquement l'ensemble balai avant le balayage.

Assurez-vous que la station de base est branchée et que le robot est connecté à la station de base. Appuyez sur le bouton  de la station de base ou sur le bouton  du robot, ou utilisez l'appli pour envoyer le robot nettoyer toutes les zones à partir de la station de base.

Remarque : pour que le robot puisse revenir facilement à la station de base après le nettoyage, il est recommandé de faire démarrer le robot à partir de la station de base et d'éviter de déplacer la station de base pendant le nettoyage.

Maintenance de routine

Pièces

Pour maintenir le robot en bon état, il est recommandé de consulter le tableau suivant pour l'entretien courant.

Pièces	Fréquence d'entretien	Fréquence de remplacement
Réservoir d'eau sale	Après chaque utilisation	
Réservoir d'Eau Propre	Une fois toutes les 2 semaines	/
Brosse principale		Tous les 6 à 12 mois
Filtre du sac à poussière		Tous les 3 à 6 mois
Brosse latérale		
Planche à laver	Une fois par mois	/
Zone de signalisation de la station de base		
Contacts de charge de la station de base		
Évent de vidange automatique de la station de base		
Roue universelle		
Capteur de bord		
Capteur de distance laser		
Capteur laser linéaire		

Pièces	Fréquence d'entretien	Fréquence de remplacement	
Capteur visuel IA	Une fois par mois	/	
Capteur de moquette			
Capteur de chute			
Contacts de charge sur le robot			
Pare-chocs			
Orifice de vidange automatique du robot			
Entrée de remplissage d'eau automatique du robot			
Bas du robot			
Entrée d'ajout de nettoyeur			Nettoyage recommandé après avoir retiré le nettoyeur (bouteille)
Poubelle			Nettoyez si nécessaire
Sac de collecte de la poussière	/	6 à 8 semaines	
Serpillière		Tous les 1 à 3 mois	

Remarque : la fréquence de remplacement dépend de l'utilisation que vous faites du robot. Si une exception se produit en raison de circonstances particulières, les pièces doivent être remplacées.

Maintenance de routine

Sac de collecte de la poussière

Lorsque le sac de collecte de la poussière doit être remplacé, une notification apparaît dans l'application.

1. Jetez le sac de collecte de la poussière.

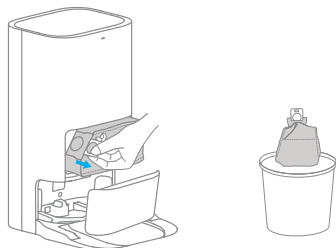

Remarque : en tirant vers le haut sur la poignée, vous scellerez le sac pour éviter que la poussière et les débris ne tombent accidentellement.

2. Retirez la poussière et les débris du filtre à l'aide d'un chiffon sec.

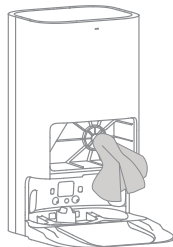

3. Installez un nouveau sac de collecte de la poussière.

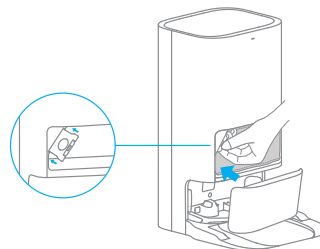

4. Fermez le couvercle de l'armoire à poussière.

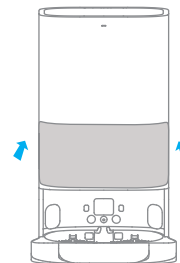

Maintenance de routine

Réservoir d'eau sale

1. Retirez le réservoir d'eau sale, ouvrez son couvercle et versez l'eau sale.

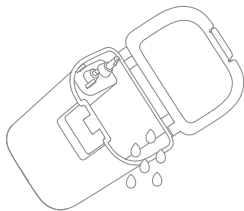

2. Rincez le réservoir d'eau sale avec de l'eau propre et utilisez la brosse de nettoyage fournie pour nettoyer la paroi intérieure du réservoir.

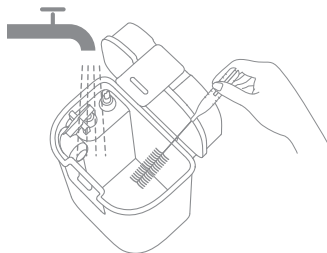

Remarque : le flotteur du réservoir d'eau sale est une pièce mobile. Ne forcez pas trop lorsque vous la nettoyez pour éviter de l'endommager.

Brosse principale

1. Appuyez sur les clips de protection de la brosse vers l'intérieur pour retirer la protection de la brosse et soulever la brosse pour la sortir du robot.

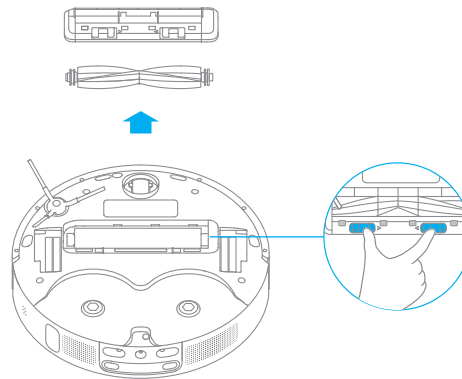

2. Retirez les couvercles des brosses comme indiqué sur le schéma. Utilisez l'outil de nettoyage fourni pour retirer les cheveux emmêlés dans la brosse.

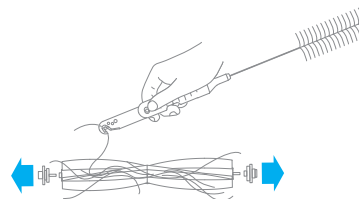

Maintenance de routine

Brosse latérale

Retirez et nettoyez la brosse latérale.

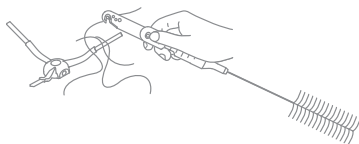

Roue universelle

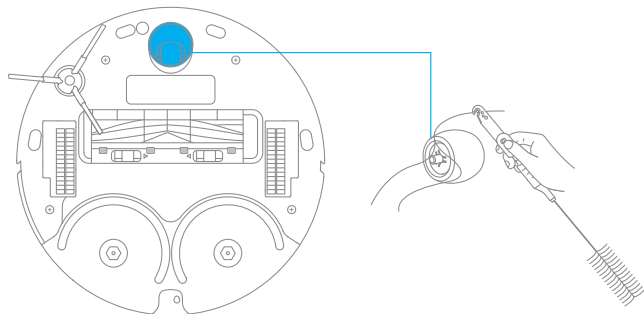

Remarque :

- Utilisez un outil tel qu'un petit tournevis pour séparer l'essieu et le pneu de la roue universelle. Ne le faites pas de force brute.
- Rincez la roue universelle sous l'eau courante et remettez-la en place après l'avoir complètement séchée.

Bac à poussière

1. Ouvrez le couvercle du robot et appuyez sur l'attache du bac à poussière pour le retirer.

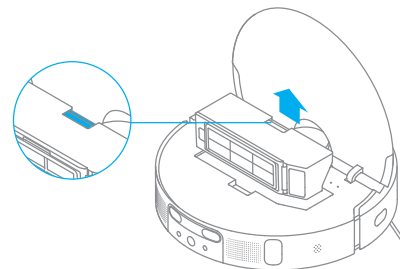

2. Ouvrez le couvercle du bac et videz le bac comme indiqué sur le schéma.

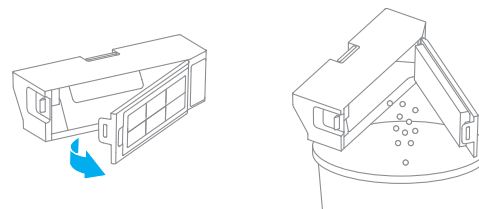

Maintenance de routine

Filtre

1. Retirez le filtre et tapez doucement sur son panier.

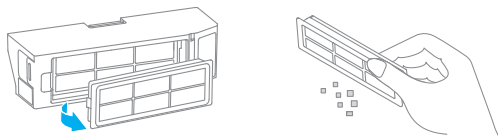

Remarque : n'essayez pas de nettoyer le filtre avec une brosse, un doigt ou des objets pointus pour éviter de l'endommager.

2. Rincez le bac à poussière et le filtre à l'eau et séchez-les complètement avant de les réinstaller.

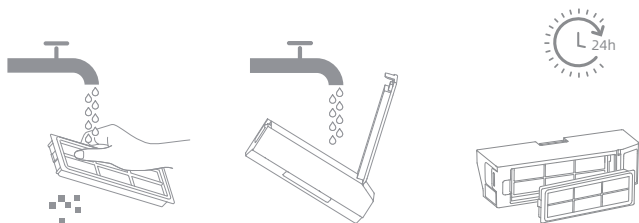

Remarque :

- Rincez le bac à poussière et le filtre à l'eau claire uniquement. N'utilisez pas de détergent.
- N'utilisez le bac à poussière et le filtre que lorsqu'ils sont complètement secs.

Capteurs et contacts de charge du robot

Essuyez les capteurs et les contacts de charge du robot à l'aide d'un chiffon doux et sec :

- Les capteurs de chute et le capteur à ultrasons situés sur la partie inférieure du robot.
- Contacts de charge à l'arrière du robot
- Le capteur de bord sur le côté du robot
- LDS sur le haut du robot
- Le pare-chocs, le capteur visuel AI et les capteurs laser de ligne à l'avant du robot.

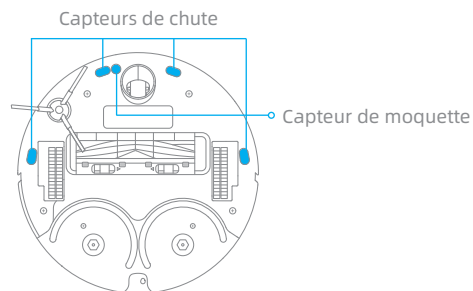
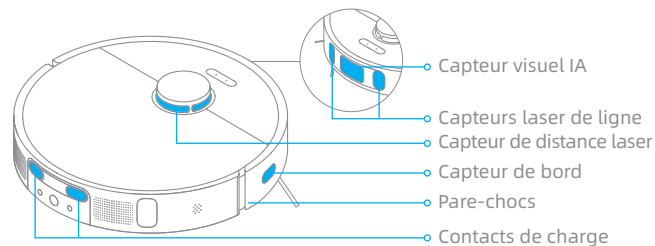

Remarque : un chiffon humide peut endommager les éléments sensibles du robot et de la station de base. Veuillez utiliser un chiffon sec pour le nettoyage.

Maintenance de routine

Contacts de charge

Nettoyez les contacts de charge et la zone de signalisation de la station de base avec un chiffon doux et sec.

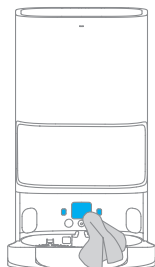

Événements de vidange automatique

Nettoyez les événements de vidange automatique du robot et de la station de base avec un chiffon doux et sec.

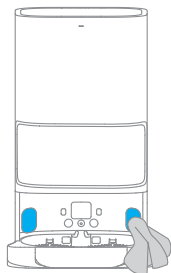
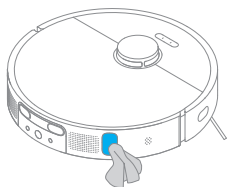

Serpillère

Retirez la serpillère de son support pour le remplacer.

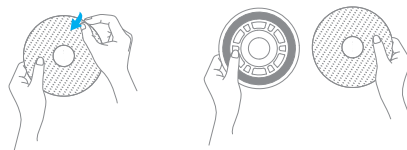

Entrée d'ajout de nettoyant

Si l'entrée d'ajout de nettoyant est sale, essuyez-la avec un chiffon doux et sec.

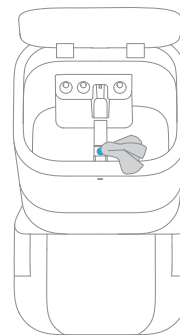

Batterie

Le robot est équipé d'une batterie lithium-ion de haute performance. Veillez à ce que la batterie reste bien chargée lors d'une utilisation quotidienne afin de maintenir des performances optimales. Si le robot n'est pas utilisé pendant une longue période, éteignez-le et rangez-le. Pour éviter les dommages dus à une décharge excessive, chargez le robot au moins une fois tous les trois mois.

Problème	Solution
Le robot ne s'allume pas	La batterie est trop faible. Rechargez le robot sur la base et réessayez. La température de la batterie est trop basse ou trop élevée. Il est recommandé de faire fonctionner l'appareil à une température entre 32 °F (0° C) et 104 °F (40° C).
Le robot ne se charge pas.	La station de base n'est pas alimentée, vérifiez que les deux extrémités de son cordon d'alimentation sont correctement branchées. Le contact entre les contacts de charge de la station de base et du robot est mauvais, veuillez nettoyer les contacts de charge. Vérifiez qu'il n'y a pas de corps étranger au niveau du connecteur du robot et, le cas échéant, retirez-le.
Le robot ne parvient pas à se connecter au Wi-Fi.	Le mot de passe du réseau Wi-Fi est incorrect. Assurez-vous que le mot de passe utilisé pour vous connecter à votre réseau Wi-Fi est correct. Le robot ne prend pas en charge une connexion Wi-Fi 5 GHz. Assurez-vous que le robot est connecté à une connexion Wi-Fi de 2,4 GHz. Le signal Wi-Fi est faible. Assurez-vous que le robot se trouve dans une zone avec une bonne couverture Wi-Fi. Le robot n'est peut-être pas prêt à être configuré. Quittez et entrez à nouveau dans l'application, puis réessayez en suivant les instructions.
Le robot ne peut pas trouver et retourner à la station de base.	La station de base est déconnectée de l'alimentation ou déplacée alors que le robot ne s'y trouve pas. Il y a trop d'obstructions autour de la station de base. Placez la station de base dans une zone plus ouverte. Le déplacement du robot peut l'amener à se repositionner, et il recréera une carte si le repositionnement échoue. Si le robot est trop éloigné de la station de base, il risque de ne pas revenir automatiquement, auquel cas vous devrez placer manuellement le robot sur la station de base. Essuyez la zone de signalisation de la station de base pour éliminer la poussière ou les débris.

Problème	Solution
Le robot reste bloqué devant la station de base et ne peut pas y retourner.	<p>Dégagez toute obstruction dans un rayon de 0,5 m sur les côtés gauche et droit ou dans un rayon de 1,5 m devant la station de base pour éviter que le robot ne soit bloqué.</p> <p>L'itinéraire de retour à la charge est bloqué, par exemple, la porte est fermée.</p> <p>Le robot risque de se glisser si le sol devant la station de base est trop humide. Dans ce cas, nettoyez l'excès d'eau avant de réessayer.</p> <p>Il est recommandé de déplacer la station de base à un autre endroit et de réessayer.</p>
Le robot ne s'éteint pas.	<p>Le robot ne peut pas être éteint lorsqu'il est en charge. Il est recommandé de déplacer le robot de la station de base, puis d'appuyer sur le bouton d'alimentation et de le maintenir enfoncé pendant trois secondes pour l'éteindre.</p> <p>S'il est impossible d'éteindre le robot en effectuant l'étape 1, appuyez sur le bouton  et maintenez-le enfoncé pendant 10 secondes pour éteindre de force le robot. Si le problème persiste, veuillez contacter le service après-vente.</p>
La vitesse de charge est ralentie.	<p>Il faut environ 6 heures pour charger complètement le robot lorsque sa batterie est faible.</p> <p>Si vous faites fonctionner le robot à des températures hors de la plage spécifiée, la vitesse de charge ralentira automatiquement pour prolonger la durée de vie de la batterie.</p> <p>Les contacts de charge du robot et de la base peuvent être sales, veuillez les essuyer avec un chiffon sec.</p>
Le bruit augmente pendant le fonctionnement du robot.	<p>Vérifiez si le filtre du bac à poussière est bouché. Si c'est le cas, nettoyez-le ou remplacez-le.</p> <p>Un objet dur peut être pris dans la brosse en caoutchouc multi-surfaces ou dans le bac à poussière. Vérifiez et retirez tout objet dur.</p> <p>La brosse en caoutchouc multi-surfaces ou la brosse latérale risquent de s'emmêler. Vérifiez et retirez tout objet étranger.</p> <p>Passez le mode d'aspiration sur Standard ou Silence.</p>
Le robot se déplace sans suivre l'itinéraire défini.	<p>Les objets tels que les câbles d'alimentation et les pantoufles doivent être rangés avant d'utiliser le robot.</p> <p>Le travail sur des surfaces humides et glissantes entraîne le glissement de la roue principale. Il est recommandé de sécher les endroits humides avant d'utiliser le robot.</p> <p>Essuyez les capteurs laser de ligne et le capteur visuel AI du robot à l'aide d'un chiffon propre et doux pour les garder propres et dégagés.</p>

Problème	Solution
Le robot rate les pièces à nettoyer.	Assurez-vous que les portes des pièces à nettoyer sont ouvertes. Vérifiez qu'il n'y a pas de seuil supérieur à 2 cm à la porte de la pièce. Le robot ne peut pas franchir des seuils ou des marches élevés. L'endroit devant la pièce à nettoyer est humide et glissant, ce qui fait que le robot glisse et travaille anormalement. Il est recommandé de sécher le sol avant d'utiliser le robot.
Le robot ne reprend pas le nettoyage après la charge.	Assurez-vous que le robot n'est pas en mode Ne Pas Déranger (DND), ce qui l'empêcherait de reprendre le nettoyage. Le robot ne reprend pas le nettoyage après que vous ayez ramené manuellement le robot sur la station de base pour le charger, ce qui inclut le fait de placer manuellement le robot sur la station de base ou d'envoyer le robot en charge via l'appli ou le robot lui-même.
Le robot ne répond pas lorsque vous appuyez sur les boutons de la station de base.	Il est possible que le robot se trouve hors de la portée sans fil de la station de base. Ramenez manuellement le robot à la station de base ou utilisez l'appli pour le ramener.
La station ne peut pas vider automatiquement le bac à poussière.	Vérifiez si le sac de collecte de la poussière dans l'armoire à poussière est plein. Si le sac de collecte de la poussière n'est pas plein, vérifiez s'il y a une obstruction au niveau des événements de vidange automatique du robot, de la station de base ou du bac à poussière. Si c'est le cas, nettoyez la partie obstruée à temps.
Le niveau d'eau dans la planche à laver est anormal.	Retirez la planche à laver et vérifiez si l'évacuation de l'eau usée est bloquée et nettoyez-la. Appuyez délicatement sur le réservoir d'eau usagée pour vous assurer qu'il est correctement installé. Vérifiez si le joint du réservoir d'eau usagée est desserré ou mal installé, et réinitialisez-le manuellement si c'est le cas. Si le problème persiste, veuillez contacter l'équipe du service après-vente. Vérifiez le nettoyeur. N'ajoutez pas de liquide autre que le nettoyeur officiellement approuvé.

Robot

Modèle	RLS6LADC
Temps de Charge	Environ 6 heures
Tension nominale	14,4 V \equiv
Puissance nominale	75 W
Fréquence de fonctionnement	2400-2483,5 MHz
Puissance maximale en sortie	<20 dBm



FR

Cet appareil, ses accessoires, piles et cordons se recyclent

REPRISE
À LA LIVRAISONÀ DÉPOSER
EN MAGASINÀ DÉPOSER
EN DECHETERIE

Points de collecte sur www.quefairedemesdechets.fr
Privilégiez la réparation ou le don de votre appareil !

Station de base

Modèle	RCS9
Entrée nominale	220-240 V ~ 50-60 Hz
Sortie nominale	20 V \equiv 2 A
Alimentation (pendant le dépoussiérage)	1000 W
Alimentation (pendant le nettoyage)	55 W
Alimentation (séchage+rechargement)	78 W

Dans des conditions normales d'utilisation, une distance d'au moins 20 cm entre l'antenne de cet équipement et le corps de l'utilisateur doit être maintenue.

WEEE-Informationen



Tous les produits portant ce symbole deviennent des déchets d'équipements électriques et électroniques (DEEE dans la Directive européenne 2012/19/UE) qui ne doivent pas être mélangés aux déchets ménagers non triés. Vous devez contribuer à la protection de l'environnement et de la santé humaine en apportant l'équipement usagé à un point de collecte dédié au recyclage des équipements électriques et électroniques, agréé par le gouvernement ou les autorités locales. Le recyclage et la destruction appropriés permettront d'éviter tout impact potentiellement négatif sur l'environnement et la santé humaine. Contactez l'installateur ou les autorités locales pour obtenir plus d'informations concernant l'emplacement ainsi que les conditions d'utilisation de ce type de point de collecte.

EN The word "dreame" is the abbreviation of Dreame Technology Co., Ltd. and its subsidiaries in China. It is the transliteration of the company's Chinese name "追觅", which means striving for excellence in every endeavor and reflects the company's vision of continuous pursuit, exploration and search in technology.

FR Dreame est l'abréviation de l'entreprise chinoise Dreame Technology Co. et ses filiales, qui est la traduction phonétique du nom chinois de l'entreprise, reflétant la vision de l'entreprise qui consiste à poursuivre, explorer et rechercher constamment les avancées technologiques.

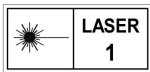

For more support, contact us via aftersales@dreame.tech

Website: <https://global.dreame.tech>

Manufactured by: Dreame Trading (Tianjin) Co., Ltd.

Made in China

RLS6LADC-EU-A02
12/2022